

SOMMAIRE

INTRODUCTION	5
ÉLABORATION DE L'ÉPREUVE	6
A. Conception du test	6
B. Structure générale de l'épreuve	7
C. Adaptations	8
ORGANISATION	10
A. Distribution des documents	10
B. Passation et horaire de l'épreuve	10
C. Corrections	11
D. Délibération	11
E. Communication des résultats	13
F. Modalités d'introduction de recours	13
RÉSULTATS À L'ÉPREUVE EXTERNE COMMUNE	14
ÉPREUVE VISANT L'OCTROI DU CEB 2012	21
QUESTIONNAIRES	
Jour 1 (Lundi 18 juin 2012)	
Consignes de passation	
Livret 1 – Savoir écouter	
Livret 2 – Savoir écrire	
Livret 3 – Solides et figures	
Consignes de correction	
Jour 2 (Mardi 19 juin 2012)	
Consignes de passation	
Livret 4 – Traitement de données	
Livret 5 – Lire-Écrire 1	
Livret 6 – Éveil - Initiation scientifique	
Consignes de correction	
Jour 3 (Jeudi 21 juin 2012)	
Consignes de passation	
Livret 7 – Eveil - Formation historique et géographique	
Livret 8 – Grandeurs	
Livret 9 – Lire-Écrire 2	
Consignes de correction	
Jour 4 (Vendredi 22 juin 2012)	
Consignes de passation	
Livret 10 – Lire-Écrire 3	
Livret 11 – Nombres et opérations	
Consignes de correction	
PORTFOLIO	
TABLEAUX DE COMPÉTENCES	
COMMENTAIRES DIDACTIQUES	

La mise en page de l'épreuve originale et des épreuves adaptées ont été élaborées en concertation avec les associations suivantes :

Association belge de parents d'enfants en difficulté d'apprentissage (APEDA) ;
Œuvre Nationale des Aveugles (ONA) ;
Triangle Wallonie (Service d'aide précoce et d'aide à l'intégration pour enfants déficients visuels ou auditifs).

La version braille de l'épreuve a été réalisée par l'Œuvre Nationale des Aveugles (ONA).

Les documents et photos reproduits dans l'épreuve ont tous fait l'objet d'une autorisation de reproduction. Toutefois, si un auteur s'y retrouvait sans avoir été sollicité, nous l'invitons à se faire connaître.

Nous remercions particulièrement les organismes cités ci-dessous pour leurs aimables contributions :

L'Institut géographique national
La Maison d'Érasme
La Société des Transports Intercommunaux de Bruxelles
Le Musée de la Vie wallonne
Les Éditions Flammarion
The Bodleian Library



Le présent document est imprimé sur papier classé FSC (Forest Stewardship Council).
Il donne la garantie que celui-ci provient de forêts gérées de manière responsable.

Ce document applique les rectifications orthographiques de 1990.

INTRODUCTION

Ce document présente l'ensemble de l'épreuve externe commune 2012 visant l'octroi du Certificat d'études de base.

Cette épreuve porte sur la maîtrise des compétences attendues à l'issue de la deuxième étape de l'enseignement obligatoire, telles que définies dans les **Socles de Compétences**.

Elle évalue les quatre disciplines suivantes :

- le français ;
- la formation mathématique ;
- l'éveil – initiation scientifique ;
- l'éveil – formation historique et géographique.

Sa mise en place répond à une double nécessité : **évaluer et certifier tous les élèves sur une même base**.

La participation à cette épreuve est obligatoire pour :

- les élèves inscrits en 6^e année de l'enseignement primaire ;
- les élèves inscrits en 1^{re} et 2^e années différenciées ainsi qu'en année différenciée supplémentaire de l'enseignement secondaire ordinaire et spécialisé de forme 4 ;
- les élèves inscrits en 1^{re} année commune et en 1^{re} année complémentaire de l'enseignement secondaire ordinaire et spécialisé de forme 4 qui ne sont pas titulaires du CEB.

Cette épreuve est également accessible aux élèves de l'enseignement primaire et secondaire spécialisé ainsi que, sur la demande des parents ou de la personne investie de l'autorité parentale, à tout mineur soumis à l'obligation scolaire et âgé d'au moins 11 ans au 31 décembre de l'année de l'épreuve et qui n'est pas inscrit en sixième primaire.

En juin dernier, 58 373 élèves furent inscrits à l'épreuve.

Dans les pages qui suivent, sont présentés globalement la conception, l'organisation et les résultats de l'épreuve externe commune 2012. Enfin, l'intégralité de celle-ci ainsi que les différents documents s'y rapportant (consignes de passation, grilles de correction et portfolio) sont exposés selon l'ordre de passation.

TEXTES OFFICIELS RELATIFS À L'ÉPREUVE EXTERNE COMMUNE

- Décret du 2 juin 2006 relatif à l'évaluation externe des acquis des élèves de l'enseignement obligatoire et au Certificat d'études de base au terme de l'enseignement primaire (Titre I, Titre III, Titre IV).
- Décret du 30 juin 2006 relatif à l'organisation pédagogique du 1^{er} degré de l'enseignement secondaire.
- Arrêté du Gouvernement de la Communauté française du 15 septembre 2006 déterminant les modalités d'inscription, de passation et de correction de l'épreuve externe commune octroyant le Certificat d'études de base et la forme du Certificat d'études de base.
- Circulaire 3891 du 17 février 2012 : Dispositions relatives à l'octroi du Certificat d'études de base (CEB) à l'issue de l'épreuve externe commune.

ÉLABORATION DE L'ÉPREUVE

A. CONCEPTION DU TEST

L'entièreté de l'épreuve ainsi que les consignes de passation, de correction et de réussite ont été élaborées par un **groupe de travail** composé de :

Cathy CHEVAL, conseillère pédagogique ;
Pol COLLIGNON, inspecteur coordonnateur de l'enseignement fondamental ;
Serge CROCHET, inspecteur de l'enseignement primaire ;
Caroline DE PAEPE, attachée au Service général du Pilotage du système éducatif ;
Michel DERACHE, inspecteur de l'enseignement primaire ;
Claire DESMARETS, conseillère pédagogique ;
Micheline DISPY, inspectrice de l'enseignement primaire ;
Joëlle DONNAY, conseillère pédagogique ;
Joseph MAQUOI, inspecteur de l'enseignement primaire ;
Véronique MOUVET, conseillère pédagogique ;
Fabienne RIKIR, conseillère pédagogique ;
Jean-Luc ROLAND, instituteur ;
Ingrid SOLBREUX, institutrice ;
Céline VAN DAMME, conseillère pédagogique ;
Arlette VANDERKELEN, inspectrice générale de l'enseignement fondamental et présidente du groupe ;
Joëlle VANDERMOOSEN, institutrice ;
Michèle WILKIN, inspectrice de l'enseignement primaire ;
Anne WILMOT, conseillère pédagogique.

B. STRUCTURE GÉNÉRALE DE L'ÉPREUVE

L'épreuve se présente sous forme de livrets, évaluant un ou plusieurs domaines.

Le tableau ci-dessous reprend la structure d'ensemble des différentes parties de l'épreuve 2012, par domaine et par livret.

DISCIPLINE	DOMAINE	LIVRET	PORTFOLIO
Français	Savoir écouter	Livret 1	-
	Savoir écrire	Livret 2	-
	Lire-Écrire 1	Livret 5	-
	Lire-Écrire 2	Livret 9	p. 21-23
	Lire-Écrire 3	Livret 10	p. 24-27
Formation mathématique	Solides et figures	Livret 3	-
	Traitement de données et de situations problèmes	Livret 4	-
	Grandeurs	Livret 8	-
	Nombres et opérations	Livret 11	-
Éveil	Initiation scientifique	Livret 6	p. 5-11
	Formation historique et géographique	Livret 7	p. 12-20

Les questions qui composent l'épreuve sont conçues en fonction des compétences à certifier pour chaque domaine. Elles couvrent différents niveaux taxonomiques et se présentent sous différents formats (questions à choix multiples, questions ouvertes à réponses brèves, questions ouvertes à réponses élaborées). Celles-ci ont fait l'objet de prétests.

C. ADAPTATIONS

L'épreuve externe commune offre des possibilités d'adaptations aux élèves éprouvant des besoins spécifiques.

Règle générale : Ne peuvent être admises au moment de la passation que les modalités effectivement instaurées en classe pour l'élève par l'établissement en cours d'année.

Au niveau du format de l'épreuve

Pour la première fois, la **mise en page standard** de l'épreuve externe commune a été établie en concertation avec des professionnels des troubles de l'apprentissage et du handicap. La présentation des documents **fut adaptée** au plus grand nombre d'élèves possible, ceci incluant les **élèves présentant des troubles de l'apprentissage**.

Pour les élèves atteints de **troubles sévères** et qui bénéficient tout au long de l'année d'un format de documents adapté à leur situation, **trois versions de format adapté** de l'épreuve furent élaborées. L'équipe éducative a choisi le format qui convenait le mieux à ses élèves.

VERSION 1	
Agrandissement des livrets et du portefeuille de documents en police Arial 20 .	Version conçue pour les élèves habitués à travailler avec des agrandissements, notamment A3. Sur la recommandation des professionnels, cette version se présente au format A4, qui est le plus manipulable pour les élèves concernés. La mise en page est simplifiée de manière à éviter la surcharge d'informations (alignement du texte à gauche, agrandissement de la pagination du portfolio, cartes schématisées, présentation linéaire des tableaux, des contrastes, etc.). Disponible en format papier et électronique.
VERSION 2	
Mise en page simplifiée des livrets et du portefeuille de documents.	Version conçue spécifiquement pour les élèves utilisant une TV-loupe ou un logiciel . Il s'agit des mêmes ajustements que la version 1, mais en Arial 14. Disponible en format papier et électronique.
VERSION 3	
Braille	Disponible en format papier et électronique.

Remarque : Des exemples de mise en page de l'épreuve standard ainsi que des versions adaptées 1 et 2 figurent en annexe F de la circulaire 3891.

Contrairement à l'année passée, la version en recto seul ne fut pas distribuée, car son volume s'est avéré décourageant pour l'enfant.

Au niveau des modalités de passation

L'élève présentant des troubles d'apprentissages peut bénéficier de modalités de passation particulières si **deux critères sont rencontrés :**

- il ne peut s'agir que des aides et/ou du matériel qu'il utilise habituellement en classe lors des apprentissages et des évaluations ;
- ces troubles doivent avoir été diagnostiqués par un spécialiste compétent (centre PMS, logopède, oto-rhino-laryngologue, neurologue, psychiatre, neuropsychiatre, neuropsychologue, neuropédiatre ou pédiatre).

Le matériel et les modalités de passation suivantes furent autorisés sans faire l'objet d'une demande écrite à l'Administration, si les deux conditions précitées étaient rencontrées.

a) Pour l'ensemble de l'épreuve :

- utilisation d'un cache ou d'une latte pour l'aide à la lecture ;
- utilisation d'une fiche de procédures de correction grammaticale sans contenu de réponse ;
- utilisation du dictionnaire en signets ;
- utilisation de feutres fluos ;
- utilisation de fiches personnalisées soutenant l'élève dans la structuration de son travail. Ces fiches ne peuvent contenir des informations portant sur les matières évaluées telles que formules de calcul, tables de multiplication, abaque (abaque vierge autorisé) ;
- utilisation d'un compte à rebours pour l'aide à la gestion du temps ;
- allongement du temps de passation (en respect du temps nécessaire à l'organisation des corrections) ;
- relance attentionnelle par l'enseignant surveillant l'épreuve ;
- logiciel Kurzweil ou Sprint (sans prédiction ni correction orthographique, sans correction grammaticale) ;
- logiciel Word Dragon (excepté quand l'orthographe est évaluée) ;
- logiciel Sankoré (admis en cas de troubles de la motricité ou de dyspraxie) ;
- logiciel Décllic (admis en cas de troubles de la motricité ou de dyspraxie) ;
- logiciel Apprenti géomètre (admis en cas de troubles de la motricité ou de dyspraxie) ;
- uniquement pour les élèves de l'enseignement spécialisé, en intégration (permanente ou partielle) ou suivis par un service d'intégration : la présence d'un tiers aidant lorsque l'élève présente une déficience sensorielle ou un trouble de l'apprentissage sévère. Cet accompagnement est assuré par un membre de l'équipe éducative ou par la personne accompagnant l'élève en intégration.

b) Pour la tâche d'écoute, l'élève atteint de déficience auditive pouvait bénéficier d'une transcription d'un texte écrit ou d'une interprétation en langue des signes.

Remarques : La répartition des élèves et leur disposition au sein du local classe relèvent de la responsabilité des directions. La mise à disposition du portfolio avant le début de l'épreuve, la lecture et la reformulation des consignes par une personne tierce ne sont pas autorisées.

Cette année, 349 élèves ont bénéficié d'une adaptation du format de l'épreuve.

FORMAT DE L'ÉPREUVE	NOMBRE DE DEMANDES
Épreuve braille	2
Support informatique	16
Agrandissement (Arial 20)	282
TV loupe/logiciel (Arial 14)	49

ORGANISATION

A. DISTRIBUTION DES DOCUMENTS

Les inspecteurs ont distribué les livrets des élèves sous boîtes scellées, aux directions des écoles. Les boîtes ne pouvaient être ouvertes qu'au jour le jour, une heure avant le début des séances de passation.

B. PASSATION ET HORAIRE DE L'ÉPREUVE

L'épreuve fut administrée aux élèves au cours des matinées des lundi 18, mardi 19, jeudi 21 et vendredi 22 juin 2012. La répartition horaire était la suivante :

1. LUNDI 18 JUIN			
Période	Livret	Examen Dénomination	Points
Accueil			
1/2	1	Savoir écouter	25
1	2	Savoir écrire	50
Récréation			
1 1/4	3	Solides et figures	25

2. MARDI 19 JUIN			
Période	Livret	Examen Dénomination	Points
Accueil			
1 1/4	4	Traitement de données	25
1/2	5	Lire-Écrire 1	10
Récréation			
1 1/4	6	Éveil - Initiation scientifique	50

3. JEUDI 21 JUIN			
Période	Livret	Examen Dénomination	Points
Accueil			
1 1/2	7	Éveil - Formation historique et géographique	50
1	8	Grandeurs	25
Récréation			
1	9	Lire-Écrire 2	30

4. VENDREDI 22 JUIN			
Période	Livret	Examen Dénomination	Points
Accueil			
1	10	Lire-Écrire 3	25
Récréation			
1 1/2	11	Nombres et opérations	25

Le temps de passation est exprimé en périodes de 50 minutes. L'école fixe l'heure du début de chaque épreuve et le temps de récréation.

Les consignes d'organisation sont communiquées aux personnes surveillant l'épreuve.

CONSIGNES GÉNÉRALES D'ORGANISATION

1. Matériel à prendre :

- dictionnaire utilisable pour TOUTES les épreuves ;
- compas, équerre et latte graduée en mathématique [pas de calculatrice] ;
- crayons de couleur + matériel d'écriture de base (stylo, latte, crayon, gomme...) ;
- ciseaux.

2. Matériel fourni :

- portfolio.

3. « Neutralité » du local classe où se déroulent les épreuves et respect strict des consignes de passation (exemple : aucun référentiel mural).

Chaque matinée, avant l'administration de l'épreuve, les surveillants prennent connaissance des **consignes de passation** relatives à chaque carnet de test. Ceux-ci sont tenus au respect strict des consignes.

Il est également rappelé aux élèves, après chaque matinée, le matériel nécessaire à la passation des jours suivants.

C. CORRECTIONS

Les corrections sont organisées par les inspecteurs. Ils ont réuni les titulaires des classes concernées et les directions volontaires au cours des après-midis des lundi 18, mardi 19, jeudi 21 et vendredi 22 juin. Les corrections sont effectuées collectivement de telle sorte qu'un enseignant ne corrige pas les copies de ses élèves.

Afin que la correction soit identique pour tous, les correcteurs ont à leur disposition des grilles reprenant les réponses attendues et la pondération y correspondant.

D. DÉLIBÉRATION

Une fois les épreuves corrigées, les résultats sont transmis au **jury de l'épreuve** constitué par l'inspecteur de chaque secteur. Chacun est composé de l'inspecteur lui-même, de quatre directeurs, de quatre instituteurs (de 5^e ou 6^e année primaire), ainsi que de deux enseignants du 1^{er} degré de l'enseignement secondaire.

Le jury applique les **consignes de réussite** fixées par le groupe de travail qui a élaboré l'épreuve. Celles-ci sont communes à tous les jurys. Elles permettent d'assurer l'égalité de traitement pour tous les élèves.

CONSIGNES DE RÉUSSITE FIXÉES PAR LE GROUPE DE TRAVAIL

Les élèves doivent obtenir 50 % des points au moins en français, en mathématiques et en éveil.

Le jury enregistre les réussites et les échecs découlant de l'application de ces consignes. Il peut néanmoins prendre en compte tout élément particulier, préalablement signalé à l'inspection par les responsables de la passation, qui pourrait entacher les résultats d'un ou plusieurs élèves (ex : temps de passation non respecté, consignes mal données dans une classe, page manquante dans un livret, etc.).

L'inspecteur transmet ensuite au chef d'établissement les résultats et les copies de ses élèves.

Au sein de chaque établissement, un **jury de l'école** est alors constitué en vue de la délivrance du CEB.

COMPOSITION DES JURYS D'ÉCOLE EN FONCTION DU DEGRÉ D'ÉTUDES

- **Pour l'enseignement primaire ordinaire :**
les instituteurs de 5^e et 6^e années de l'école ; présidé par le chef d'établissement.
Remarque : le jury comporte au moins 3 personnes, le président compris. Les directeurs des écoles qui n'atteignent pas ce minimum font appel à des instituteurs des autres années ou à des enseignants de 5^e ou 6^e primaire extérieurs à l'établissement scolaire.
- **Pour l'enseignement primaire spécialisé :**
le Conseil de classe ; présidé par le chef d'établissement.
- **Pour l'enseignement secondaire ordinaire et spécialisé :**
le Conseil de classe ; présidé par le chef d'établissement.

Le jury délivre obligatoirement le Certificat d'études de base à tout élève ayant réussi l'épreuve externe.

Le jury peut toutefois accorder le CEB à l'élève qui n'a pas satisfait ou qui n'a pas pu participer en tout ou en partie à l'épreuve externe commune. Il fonde alors sa décision sur le dossier de l'élève.

COMPOSITION DU DOSSIER DE L'ÉLÈVE

- La copie des bulletins de l'élève (pour les deux dernières années s'il est inscrit dans l'enseignement primaire ; de l'année scolaire en cours s'il fréquente l'enseignement secondaire), tels qu'ils ont été communiqués aux parents ;
- Un rapport circonstancié de(s) l'enseignant(s) avec son avis favorable ou défavorable quant à l'attribution du Certificat d'études de base à l'élève concerné ;
- Tout autre élément que le jury estime utile.

Le jury ou le conseil de classe motive ses décisions.

La motivation doit :

- faire référence aux faits et aux règles juridiques appliquées (le lien de cause à effet doit apparaître clairement) ;
- être adéquate, pertinente (manifestement avoir trait à la décision) ;
- être claire, précise et concrète (pas de formules vagues ou de clauses de style) ;
- être complète (une fois la décision prise, seuls les motifs qui figurent dans la motivation sont valables en droit) ;
- apparaître dans l'acte même.

E. COMMUNICATION DES RÉSULTATS

Les parents ont accès aux résultats de leur enfant. Ceux-ci leur sont communiqués discipline par discipline, sans score global, sous la forme d'une insertion dans le bulletin ou d'une annexe au bulletin précisant la nature de l'épreuve. Les parents ont également la possibilité, sur demande, de consulter les copies de leur enfant.

Modèle de communication :

RÉSULTATS À L'ÉPREUVE EXTERNE COMMUNE

En juin 2012, la Communauté française a organisé une épreuve externe commune en vue de la délivrance du Certificat d'études de base (CEB).

Cette épreuve portait sur quatre domaines.

Prénom NOM a participé et a obtenu les résultats suivants :

- français : /100
- formation mathématique : /100
- éveil-initiation scientifique : ... /100
- éveil-formation historique et géographique : /100

En cas de refus d'octroi du CEB, un entretien avec les parents est organisé afin de leur fournir les informations nécessaires pour comprendre la décision prise par le jury. Les parents sont également informés sur la poursuite de la scolarité de leur enfant et sur les modalités d'introduction d'un éventuel recours.

Conformément au prescrit légal (Décret relatif à l'évaluation externe des acquis des élèves de l'enseignement obligatoire et au Certificat d'études de base au terme de l'enseignement primaire), il est rappelé que **les résultats ne peuvent permettre d'établir aucun classement entre élèves ou entre établissements scolaires**. Il est interdit d'en faire état, notamment à des fins de publicité ou de concurrence entre établissements.

F. MODALITÉS D'INTRODUCTION DE RECOURS

Les parents qui le désirent, peuvent contester la décision du refus d'octroi du CEB devant le **Conseil de recours**. Ce recours doit toutefois être motivé.

À partir du dossier de l'élève et des arguments exposés par les différentes parties, le Conseil de recours évalue la correspondance entre les compétences acquises par l'élève et les compétences qu'il doit normalement acquérir au terme de la deuxième étape de l'enseignement obligatoire (*Socles de compétences*).

Si le Conseil de recours annule la décision du jury ou du Conseil de classe, le chef d'établissement délivre le CEB à l'élève concerné.

RÉSULTATS

Après les délibérations, les inspecteurs transmettent les grilles détaillées d'encodage des résultats à l'Administration générale de l'Enseignement et de la Recherche scientifique, chargée des analyses statistiques.

A. PARTICIPATION ET RÉUSSITE

En juin 2012, 58 373 élèves étaient inscrits à l'épreuve permettant l'octroi du CEB. Parmi ceux-ci, 56 578 ont passé l'épreuve entièrement. Le tableau suivant présente le taux de participation et de réussite en fonction de l'année d'étude fréquentée par les élèves.

	PARTICIPATION À L'ÉPREUVE			
	Nombre d'élèves inscrits	Répartition	Passation complète	Réussite ¹
6 ^e primaire	48 664	83,4 %	99,3 %	92,1 %
1 ^{re} différenciée	4 891	8,4 %	87,3 %	18,6 %
2 ^e différenciée	2 966	5,1 %	85,7 %	22,8 %
Différenciée suppl.	58	0,1 %	70,7 %	21,9 %
1 ^{re} commune/complémentaire	112	0,2 %	75,0 %	42,9 %
Primaire spécialisé	242	0,4 %	91,7 %	59,9 %
Secondaire spécialisé	537	0,9 %	67,2 %	20,2 %
Inscriptions individuelles ²	903	1,5 %	88,7 %	72,5 %

Zoom sur les inscriptions des élèves de l'enseignement primaire spécialisé :

	PARTICIPATION À L'ÉPREUVE		
	Nombre d'élèves inscrits	Passation complète	Réussite
Type 1	7	6	0
Type 3	37	30	18
Type 4	10	10	8
Type 5	5	3	3
Type 6	2	2	2
Type 7	29	25	11
Type 8	152	146	91
TOTAL	242	222	133

¹ Le taux de réussite est calculé à partir des résultats des élèves qui ont passé l'entièreté de l'épreuve.

² Les inscriptions individuelles concernent les élèves âgés d'au moins 11 ans au 31 décembre 2012, qui ne fréquentent pas les années d'études spécifiées.

B. ÉCHECS

Quelques 9 947 élèves n'ont pas réussi l'épreuve certificative. Le tableau ci-dessous dévoile la répartition de ces derniers, selon le nombre d'échecs qu'ils enregistrent, pour chaque année d'étude.

	1 ÉCHEC	2 ÉCHECS	3 ÉCHECS
6 ^e primaire	65,1 %	20,7 %	14,2 %
1 ^{re} différenciée	33,7 %	28,8 %	37,5 %
2 ^e différenciée	44,3 %	28,5 %	27,2 %
Différenciée suppl.	34,4 %	37,5 %	28,1 %
1 ^{re} commune/complémentaire	54,0 %	26,0 %	20,0 %
Primaire spécialisé	50,6 %	21,3 %	28,1 %
Secondaire spécialisé	30,7 %	31,0 %	38,3 %
Inscriptions individuelles	42,2 %	29,2 %	28,6 %

La distribution des domaines concernés par l'/les échec(s) est présentée au sein du tableau suivant.

	1 ÉCHEC			2 ÉCHECS			3 ÉCHECS
	Français	Math	Éveil	Math-français	Français-éveil	Éveil-Math	Tout
6 ^e primaire	22,1 %	40,8 %	2,1 %	14,5 %	2,6 %	3,7 %	14,2 %
1 ^{re} différenciée	8,0 %	25,2 %	0,5 %	24,1 %	1,3 %	3,4 %	37,5 %
2 ^e différenciée	9,4 %	34,6 %	0,3 %	24,0 %	1,1 %	3,4 %	27,2 %
Différenciée suppl.	9,4 %	25,0 %	0,0 %	34,4 %	0,0 %	3,1 %	28,1 %
1 ^{re} commune/complémentaire	14,0 %	38,0 %	2,0 %	22,0 %	0,0 %	4,0 %	20,0 %
Primaire spécialisé	15,7 %	34,9 %	0,0 %	15,7 %	0,0 %	5,6 %	28,1 %
Secondaire spécialisé	4,6 %	26,1 %	0,0 %	27,1 %	0,0 %	3,9 %	38,3 %
Inscriptions individuelles	9,5 %	31,8 %	0,9 %	21,9 %	2,7 %	4,6 %	28,6 %

C. SCORES

Le tableau ci-dessous divulgue les scores moyens obtenus pour chaque partie de l'épreuve, selon l'année d'étude.

	6 ^e primaire	1 ^{re} dif.	2 ^e dif.	Différenciée suppl.	1 ^{re} com./ compl.	Primaire spécialisé	Secondaire spécialisé	Inscriptions individuelles
Lire-Écrire 1	65,4 %	38,7 %	41,4 %	42,2 %	38,4 %	50,9 %	37,9 %	57,3 %
Lire-Écrire 2	73,7 %	42,5 %	48,0 %	49,7 %	42,7 %	55,2 %	43,7 %	66,0 %
Lire-Écrire 3	78,2 %	51,2 %	56,0 %	58,8 %	47,5 %	66,9 %	54,3 %	72,0 %
Savoir écouter	74,5 %	46,1 %	49,4 %	46,7 %	45,3 %	63,0 %	49,5 %	67,9 %
Savoir écrire	68,2 %	44,7 %	46,8 %	44,3 %	42,4 %	56,2 %	44,4 %	63,9 %
Nombres et opérations	79,8 %	44,3 %	46,6 %	48,2 %	40,8 %	61,5 %	42,1 %	71,2 %
Solides et figures	78,1 %	42,9 %	45,3 %	40,7 %	44,8 %	61,9 %	42,9 %	68,1 %
Grandeurs	71,3 %	32,3 %	35,2 %	32,8 %	30,8 %	47,6 %	32,4 %	61,2 %
Traitement de données	73,8 %	37,8 %	41,3 %	40,4 %	39,9 %	54,4 %	37,3 %	63,8 %
Histoire – Géographie	77,5 %	50,1 %	54,8 %	52,1 %	47,3 %	65,0 %	53,7 %	71,8 %
Initiation scientifique	81,9 %	56,8 %	62,4 %	63,7 %	54,7 %	67,5 %	56,3 %	74,8 %
Français	72,1 %	44,1 %	47,7 %	46,4 %	43,4 %	58,9 %	44,5 %	66,4 %
Mathématiques	75,8 %	38,5 %	41,2 %	39,1 %	38,7 %	56,8 %	37,1 %	73,5 %
Éveil	79,8 %	52,8 %	57,9 %	57,3 %	50,8 %	66,3 %	53,3 %	82,8 %

D. ATTRIBUTION DU CEB

	Nombre d'élèves inscrits à l'épreuve	Obtention du CEB		Non octroi du CEB
		Réussite épreuve	Délibération école	
6 ^e primaire	48 664	91,4 %	3,7 %	4,9 %
Secondaire spécialisé	242	57,3 %	6,9 %	35,8 %

E. DISTRIBUTION DES RÉSULTATS PAR DISCIPLINE

6^e primaire

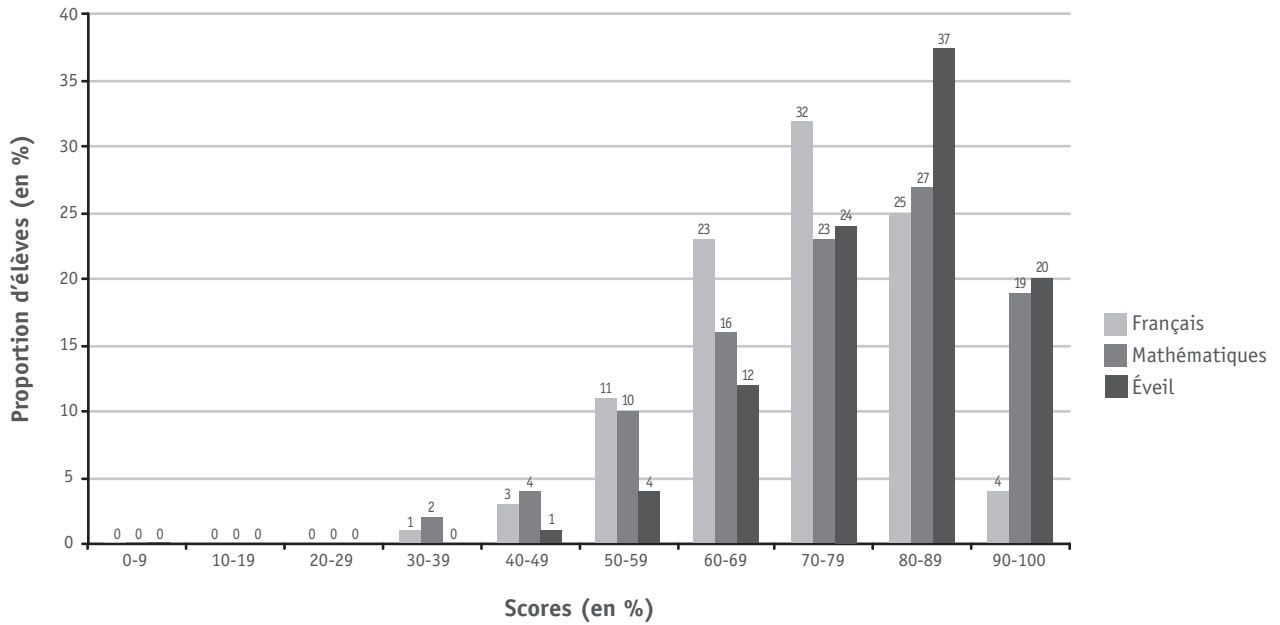

Primaire spécialisé

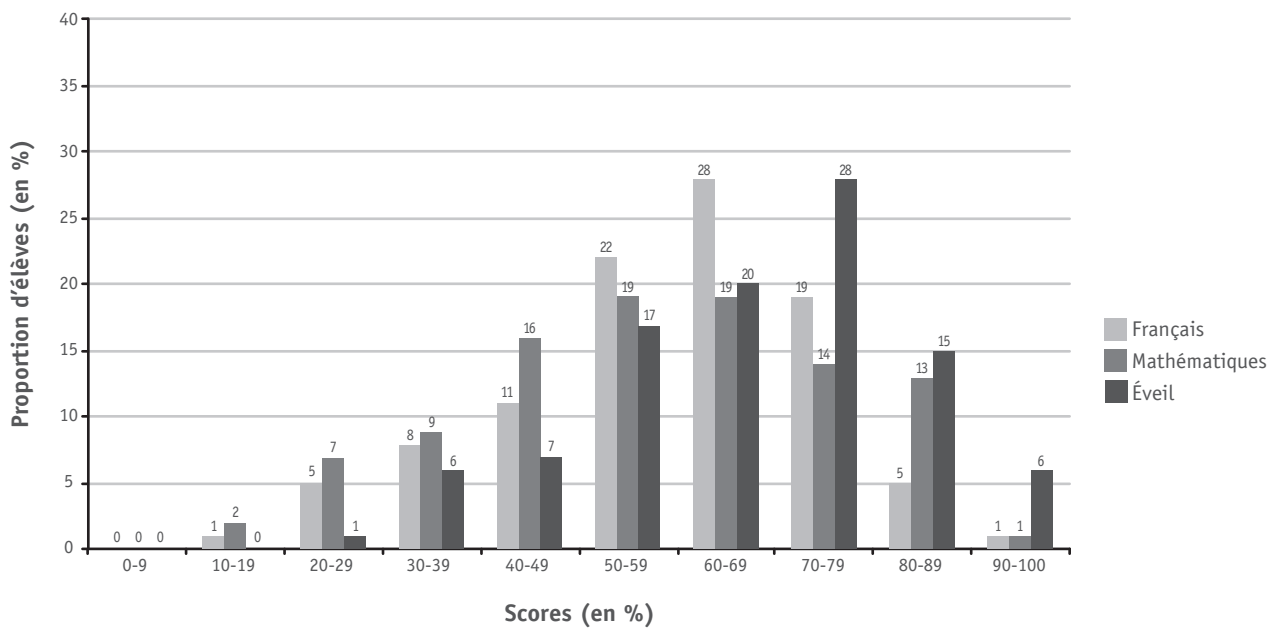

1^{re} année différenciée

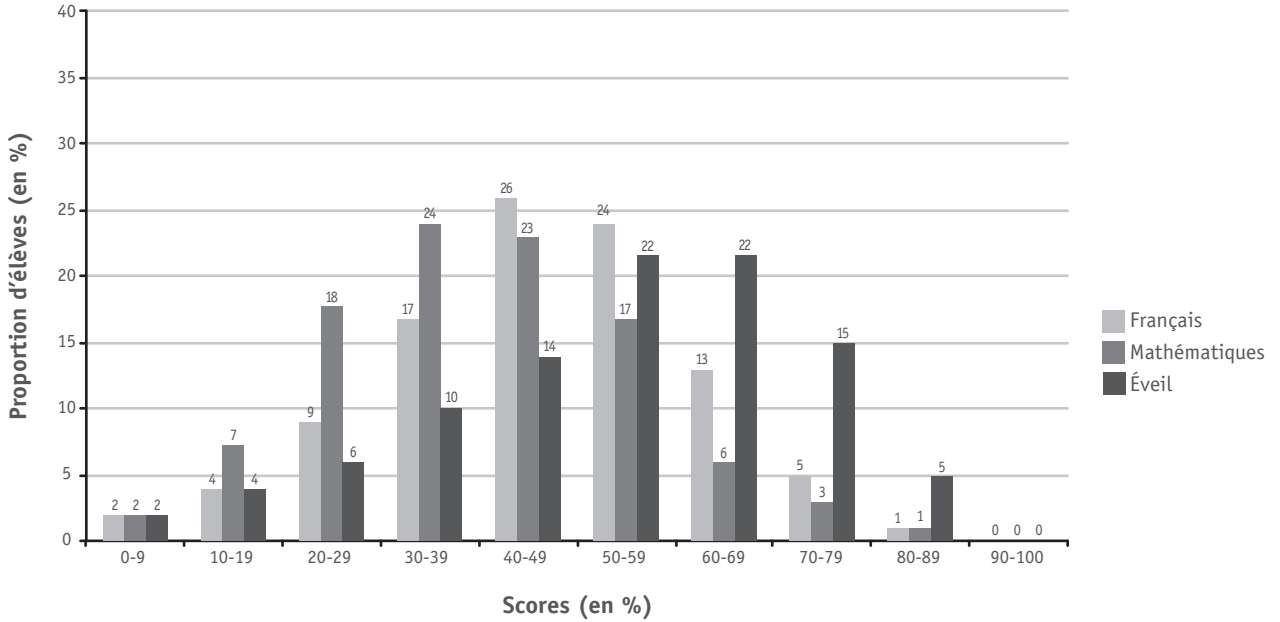

2^e année différenciée

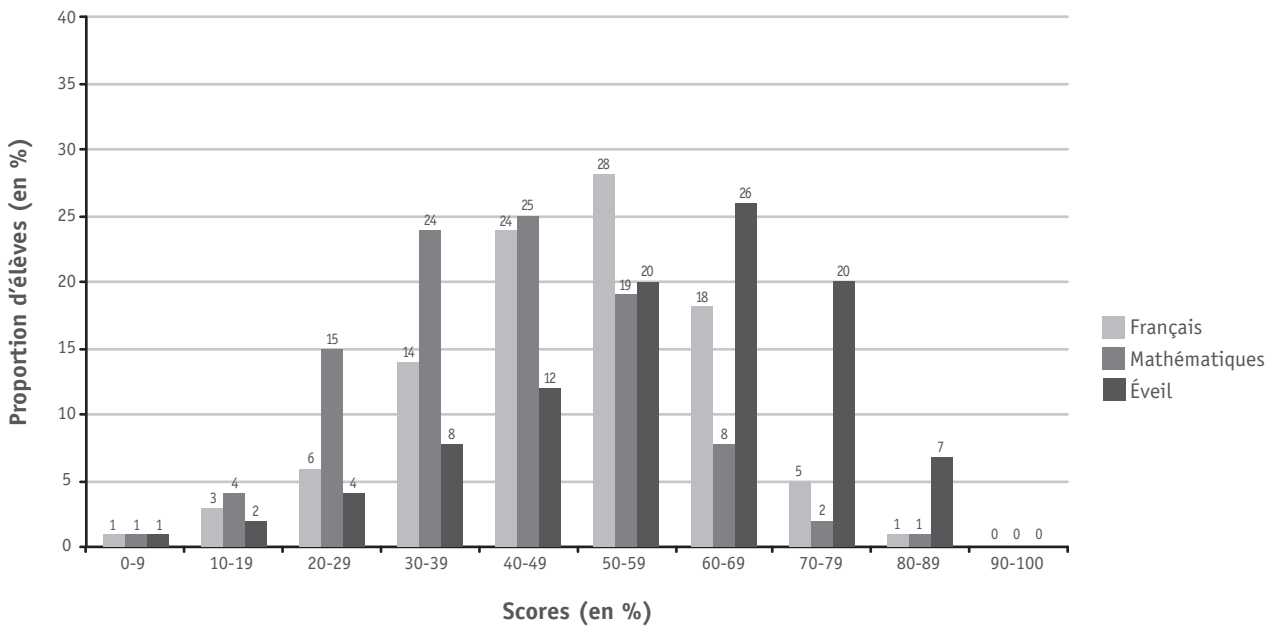

Année différenciée supplémentaire

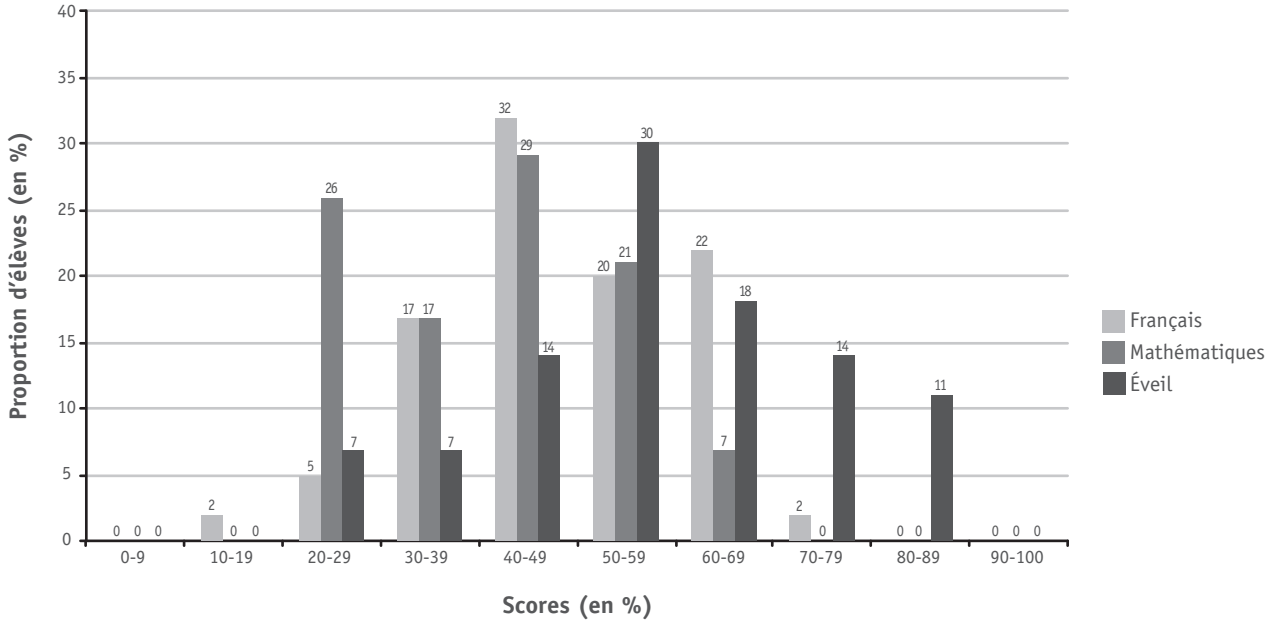

1^{re} année commune / complémentaire

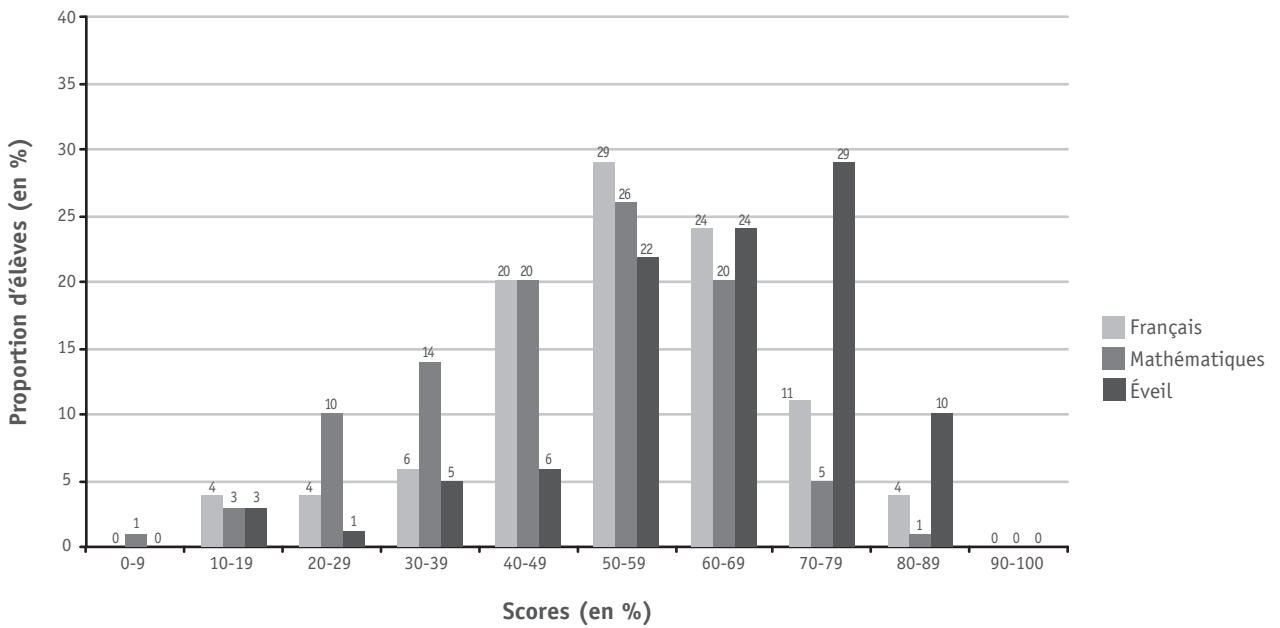

Secondaire spécialisé

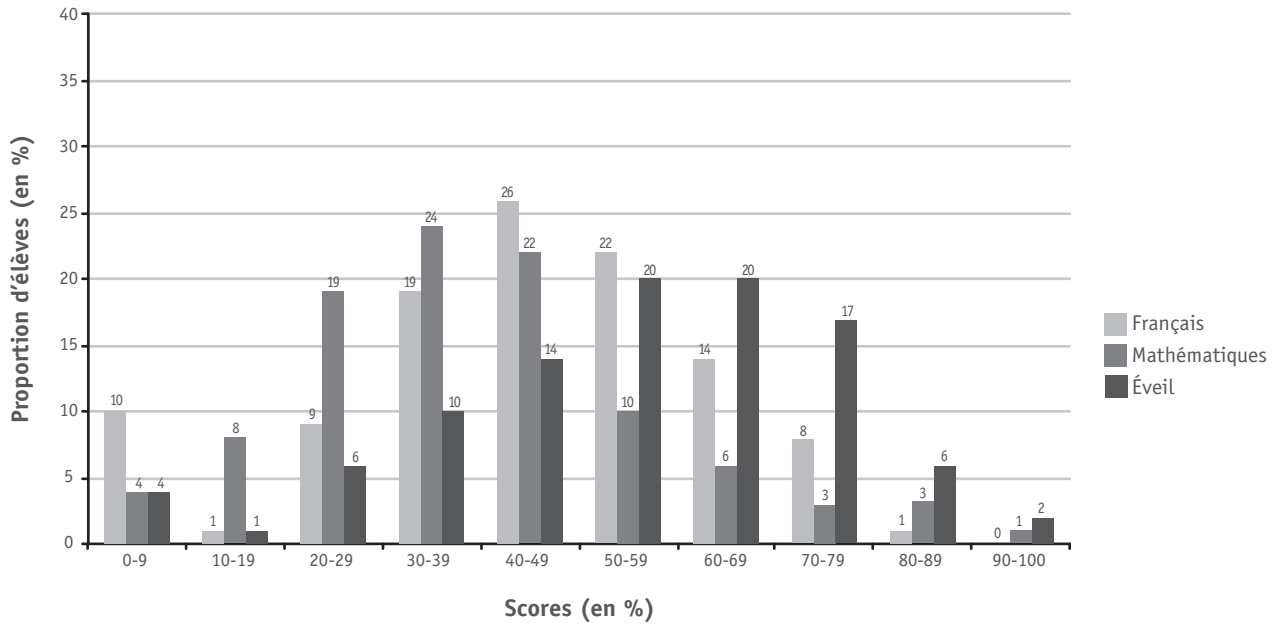

ÉPREUVE VISANT L'OCTROI DU CEB 2012

La suite de ce dossier comprend :

- pour chaque matinée, les différents documents de l'épreuve externe commune :
 - les consignes de passation,
 - les livrets administrés aux élèves,
 - les consignes de correction.
- le portfolio ;
- les compétences évaluées ;
- quelques commentaires didactiques concernant les épreuves de français.

JOUR 1 | LUNDI 18 JUIN

LIVRET 1 | SAVOIR ÉCOUTER

LIVRET 2 | SAVOIR ÉCRIRE

LIVRET 3 | SOLIDES ET FIGURES



CONSIGNES DE PASSATION

LUNDI 18 JUIN

LE PORTFOLIO N'EST PAS UTILISÉ AUJOURD'HUI : → NE PAS LE DISTRIBUER

CONSIGNES VALABLES TOUS LES JOURS :

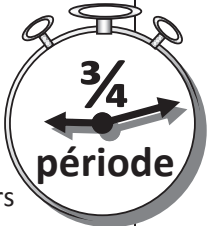
- 1) Le dictionnaire est autorisé pour toutes les épreuves,
- 2) La calculatrice est interdite pour toutes les épreuves.
- 3) Vérifier les références de chaque inscrit sur chaque livret en début d'épreuve.
- 4) Vérifier que les enfants ont répondu à toutes les questions.

<p>Savoir écouter LIVRET 1</p>	<p><i>Le texte lu aux élèves servira de modèle oral à la production de texte (2^e épreuve) : les élèves devront s'en inspirer pour inventer leur récit de fiction.</i> Ne rien dire aux élèves avant et pendant l'épreuve du savoir écouter.</p> <p>Prendre connaissance du texte (doc 2) et s'exercer à le lire plusieurs fois – en jouant le jeu (rythme, intonation, ton) - AVANT de l'oraliser devant les élèves. S'assurer que les livrets sont fermés. Suivre les consignes aux élèves (doc 1).</p>	 <p>3/4 période</p>
<p>Savoir écrire LIVRET 2</p>	<p>Distribuer le livret 2 et suivre les consignes aux élèves (doc 3).</p> <p>Prévoir une feuille de brouillon pour chaque élève et une agrafeuse pour attacher le brouillon au livret.</p>	 <p>1 période</p>
RÉCRÉATION		
<p>Solides et figures LIVRET 3</p>	<p>Dès le début de l'épreuve, inviter les élèves à prendre une paire de ciseaux. (La colle n'est pas nécessaire.) Pour l'ensemble de l'épreuve, insister sur la précision indispensable lors des tracés.</p> <p>Faire barrer à la Q13, page 14 : b) Le triangle isocèle rectangle</p> <p>→ L'équerre est encore nécessaire mardi et jeudi, le compas jeudi.</p>	 <p>1 1/4 période</p>

À prévoir pour demain :

- 1) Les portfolios,
- 2) L'affichette A4 du logo « portfolio » pour l'expliquer aux élèves,
- 3) L'équerre,
- 4) Des feuilles de brouillon pour des calculs.

SAVOIR ÉCOUTER

L'enseignant dit :

« Vous allez vivre l'épreuve du Savoir écouter.

Je vais vous lire une histoire, l'histoire de Sébastien.

Ensuite, vous prendrez connaissance du questionnaire, mais vous ne répondrez pas encore aux questions.

Puis, je vous lirai une deuxième fois l'histoire de Sébastien. Vous pourrez garder le livret devant les yeux, mais vous n'écrirez toujours pas.

Enfin, vous répondrez aux questions. Vous aurez 20 minutes pour cela. »

Distribuer les livrets SANS POUVOIR LES OUVRIR, faire compléter les références (nom, prénom...).

Lire le texte une première fois, livret fermé. (Doc 2 ci-après)

Inviter les élèves à prendre connaissance du questionnaire SANS Y RÉPONDRE.

Lire le texte une deuxième fois, livret ouvert. (Les élèves peuvent le manipuler.)

Inviter les élèves à répondre en précisant le cadre horaire (20 minutes).

Après le temps imparti, reprendre le livret.

Ensuite, informer les élèves qu'ils vont devoir inventer un récit de fiction en imitant l'histoire de Sébastien.

Avant de passer à l'épreuve d'écriture, oraliser une dernière fois le texte.

SÉBASTIEN, PARFAIT CITOYEN

Marcello Argilli. (1990).

in *Nouvelles d'aujourd'hui*. Flammarion, coll. Castor Poche.

Voici l'histoire de Sébastien, le plus parfait des citoyens. Employé zélé, exemplaire, il s'efforçait toujours de plaire.

— Bonjour, Monsieur le Président, je vous salue respectueusement. À vos ordres, Monsieur le Directeur, ce sera fait sans faute tout à l'heure...

Se comportant toujours ainsi, il passait son temps à dire oui.

Chaque matin, après son bain, il trempait son croissant dans son café brûlant, il achetait au kiosque ses journaux, puis, bondissant dans le métro, il arrivait ponctuel au bureau. Toute la matinée, il travaillait d'arrache-pied, courait à la cantine lorsque sonnait midi (spaghettis, tranche de rôti et pour finir un fruit), et de nouveau, jusqu'à six heures, le bureau. Après quoi, dans le parc, il faisait quelques pas, donnant le bras à sa fiancée, lui offrait un chocolat glacé, puis l'emmenait au cinéma. À neuf heures, il regagnait sa maisonnette, il préparait sa modeste dînette, puis s'installant sur le canapé, bien au chaud, il regardait une heure la télé, et à dix heures, allez hop ! au dodo !

Tous les jours, sans exception, comme une montre de précision.

Toujours pareil, quelle merveille ! Il avait vraiment tout pour plaire, ce petit bonhomme exemplaire : c'était un citoyen modèle qui jamais ne faisait marcher sa cervelle.

Mais voilà qu'à force de faire aujourd'hui comme hier, été comme hiver, il perdit peu à peu la raison et sombra dans la confusion.

Un matin (eh bien oui, que voulez-vous, c'est ainsi), Sébastien trempa son croissant dans son bain, avec son café, il se lava le bout du nez, il acheta au kiosque le métro et bondit dans les journaux. Toute la matinée à la cantine, il travailla d'arrache-pied et consacra l'après-midi à dévorer des spaghettis. Après quoi, oubliant sa fiancée, dans le cinéma il fit quelques pas, donnant le bras à un chocolat glacé. Le soir, installé bien au chaud sur la télé, il regarda une heure le canapé, et à dix heures allez hop ! au bureau.

Pauvre, pauvre Sébastien, il ne s'y retrouvait plus très bien : ayant perdu l'usage de la raison, il nageait en pleine confusion.

SAVOIR ÉCRIRE

L'enseignant dit :

« Vous venez d'entendre l'histoire de Sébastien, employé modèle qui fait tout très bien. À force de toujours faire la même chose, de la même manière, il ne pense plus à ce qu'il fait. Jusqu'au jour où, ne réfléchissant plus à ce qu'il fait, il perd la raison et fait tout de travers ! »

Inviter les élèves à ouvrir le livret 2 et à suivre votre lecture de toutes les consignes de la page 2.



Attention : ci-dessous, **en gras souligné**, se trouvent des informations non contenues dans les consignes du livret, mais indispensables à lire à ce moment de la lecture !



« À toi ! En t'inspirant du texte « Sébastien... », mais sans recopier les mêmes idées **(on peut s'en inspirer, mais PAS RECOPIER)**, invente et écris l'histoire d'un parfait petit copain ou une parfaite petite copine, un parfait petit sportif ou une parfaite petite écolière ou un parfait petit boulanger ou...



Il faut inventer une histoire qui devrait amuser les lecteurs.

Tu dois...

- choisir un titre ;
- écrire une histoire imaginaire ;
- choisir 4 ou 5 actions possibles pour un(e) « parfait(e) petit(e)... » ;
- organiser ton texte en 2 grandes parties ;
- tenir compte de la phrase de liaison entre les deux parties. Cette phrase est déjà écrite dans le texte.



Lisons-la ensemble (lire cette phrase en page 3 du livret en la montrant) ;

- pour la première partie, écrire à l'imparfait (ce qui renforce l'idée d'habitude et de répétition) ;
- et, pour la seconde partie, écrire au passé simple.

Pense...

- aux répétitions désagréables : utilise des substituts ;
- à l'enchaînement des phrases : utilise des connecteurs ;
- au vocabulaire : utilise des expressions judicieuses ;
- à l'orthographe et la ponctuation.

Travaille d'abord au brouillon, puis présente soigneusement ton texte.



Attention à la longueur du texte : ne pas dépasser la page prévue pour la copie. »

Autres consignes

Fournir une feuille de brouillon. Y faire indiquer les références nécessaires.

Gérer le temps : prévenir quand il reste 10 minutes.

Ramasser le livret après 1 période.

Reprendre le brouillon bien identifié, le glisser/l'agrafer dans le livret de chaque élève.

Savoir écouter

CEB2012

Livret 1 | Lundi 18 juin

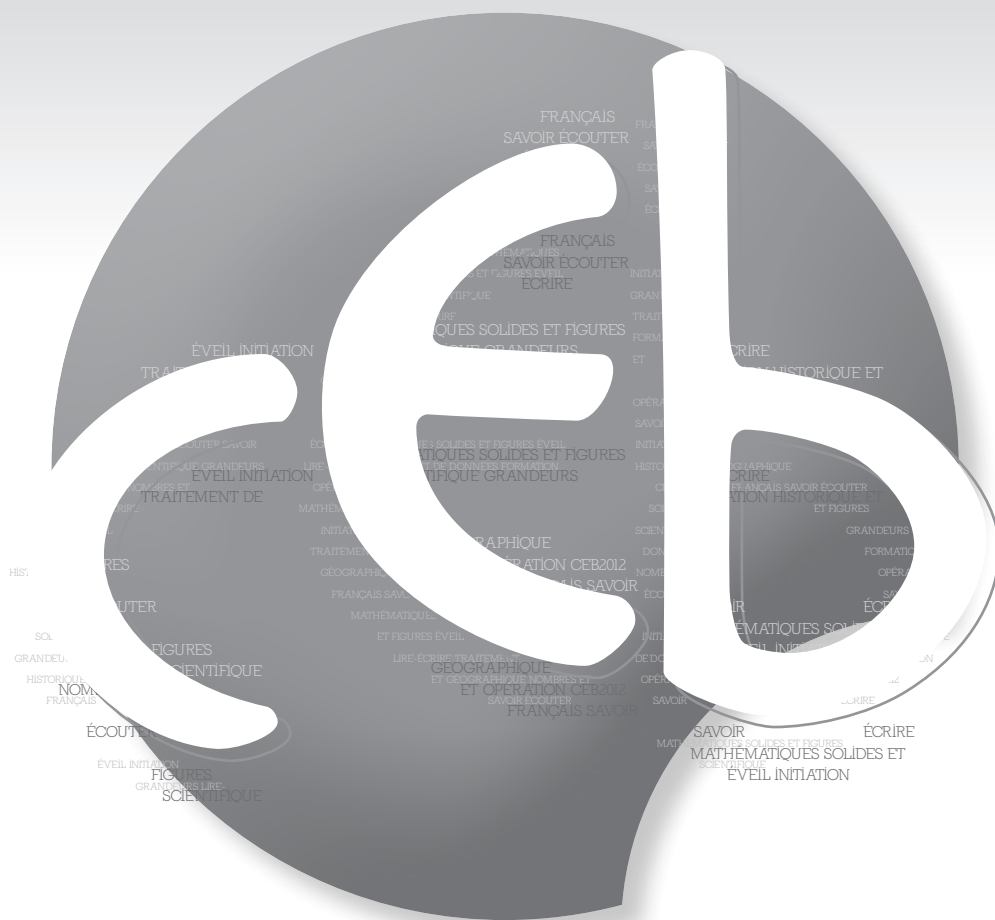

NOM :

PRÉNOM :

N° D'ORDRE :

... /25

QUESTION 1

COCHE la proposition correcte.

Quelle est l'intention **dominante** de l'auteur de ce texte ?

- Donner du plaisir
- Persuader
- Enjoindre
- Informer

/1

QUESTION 2

a) **ENTOURE** la proposition correcte.

Cette histoire est

RÉELLE - IMAGINAIRE

b) **JUSTIFIE** ta réponse par un élément du texte.

/2

QUESTION 3

ÉCRIS deux caractéristiques qui montrent que Sébastien est un employé exemplaire.

a) _____

b) _____

/2

QUESTION

4

EXPLIQUE avec tes mots pour quelle raison l'auteur compare le comportement de Sébastien à **une montre de précision**.

/1

QUESTION

5

« ... il travaillait d'arrache-pied... »

COCHE la proposition correcte.

Cela veut dire que...

- Sébastien travaillait sans jamais se presser.
- Sébastien travaillait sans jamais s'arrêter.
- Sébastien travaillait sans jamais faire d'effort.
- Sébastien travaillait sans jamais s'inquiéter.

/2

QUESTION

6

COCHE la proposition correcte.

Dans quel but Sébastien **courait-il** à la cantine ?

- Pour rejoindre ses amis.
- Pour être sûr d'avoir les plats qu'il désirait.
- Pour ne pas perdre de temps de travail.
- Pour retrouver rapidement sa fiancée.

/2

QUESTION**1**

EXPLIQUE avec tes mots l'expression « ... ayant perdu l'usage de la raison... ».

/1

QUESTION**8**

« Sébastien nageait en pleine confusion ».

COCHE la proposition correcte.

Cela veut dire que...

- Sébastien avait pris des cours de natation.
- Sébastien ne savait plus très bien ce qu'il faisait.
- Sébastien se trompait de lieu lorsqu'il allait nager.
- Sébastien était heureux d'être un maître nageur.

/2

QUESTION

9

ÉCRIS une « bêtise » que Sébastien fait à la fin de l'histoire.

/2

QUESTION

10

COMPLÈTE le résumé de cette histoire en reprenant les idées essentielles.
AJOUTE un connecteur (mot-lien) dans la case grisée.

C'est l'histoire de Sébastien, un employé modèle qui _____

, à force de _____

il _____

Alors _____

/7

QUESTION**11**

COCHE une proposition qui convient.

Si tu devais tirer une leçon de cette histoire, laquelle choisirais-tu ?

- Qui va lentement va surement.
- Le travail, c'est la santé.
- Il ne faut pas confondre vitesse et précipitation.
- La routine tue la réflexion.

/2

QUESTION**12**

L'auteur de ce texte joue avec les mots. Fais comme l'auteur.

ACHÈVE cet énoncé.

Tous les soirs, dans le couloir, Grégoire

/1



Ministère de la Fédération Wallonie-Bruxelles
Administration générale de l'Enseignement et de la Recherche scientifique
Boulevard du Jardin Botanique, 20-22 – 1000 Bruxelles

D/2012/9208/30

Savoir écrire

CEB2012

Livret 2 | Lundi 18 juin

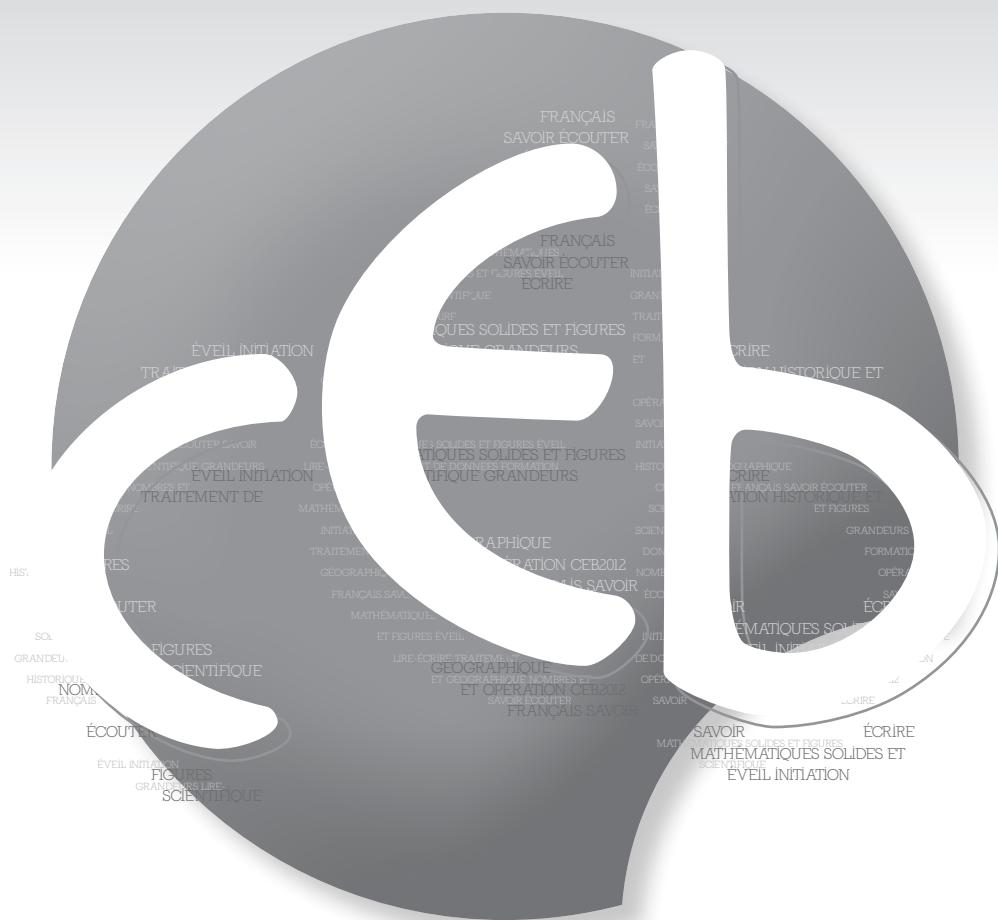

NOM :

PRÉNOM :

N° D'ORDRE :

... /50

À toi ! En t'inspirant du texte *Sébastien...* mais sans recopier les mêmes idées, **INVENTE ET ÉCRIS** l'histoire d'**UN PARFAIT PETIT COPAIN** ou d'**UNE PARFAITE PETITE COPINE** ou d'**UN(e) PARFAIT(e) PETIT(e) SPORTIF(-ve)** ou **UN(e) PARFAIT(e) PETIT(e) ÉCOLIER(-ère)** ou **UN(e) PARFAIT(e) PETIT(e) BOULANGER(-ère)** ou ...

Tu dois...

- choisir un titre ;
- écrire une **histoire imaginaire** ;
- choisir **4 ou 5 actions possibles pour un(e) « parfait(e) petit(e) ... »** ;
- organiser ton texte en **2 grandes parties** ;
- tenir compte de la **phrase de liaison** entre les deux parties. Cette phrase est déjà écrite dans le texte. Relis-la ;
- pour la première partie, **écrire à l'imparfait** (ce qui renforce l'idée d'habitude et de répétition) ;
- et, pour la seconde partie, **écrire au passé simple**.

Pense...

- aux répétitions désagréables : **utilise des substituts** ;
- à l'enchaînement des phrases : **utilise des connecteurs** ;
- au vocabulaire : **utilise des expressions judicieuses** ;
- à l'orthographe et la ponctuation.

TRAVAILLE d'abord au brouillon, puis **PRÉSENTE** soigneusement ton texte.

Un(e) _____

*Tout, il (elle) faisait tout bien ! Mais, à force de ne jamais faire marcher sa
cervelle, il (elle) sombra dans la confusion.*

Bloc 1 /10	Bloc 2 /10	Bloc 3 /10	Bloc 4 /10	Orthographe /10
---------------	---------------	---------------	---------------	--------------------



Ministère de la Fédération Wallonie-Bruxelles
Administration générale de l'Enseignement et de la Recherche scientifique
Boulevard du Jardin Botanique, 20-22 – 1000 Bruxelles

D/2012/9208/31

Solides et figures

CEB2012

Livret 3 | Lundi 18 juin

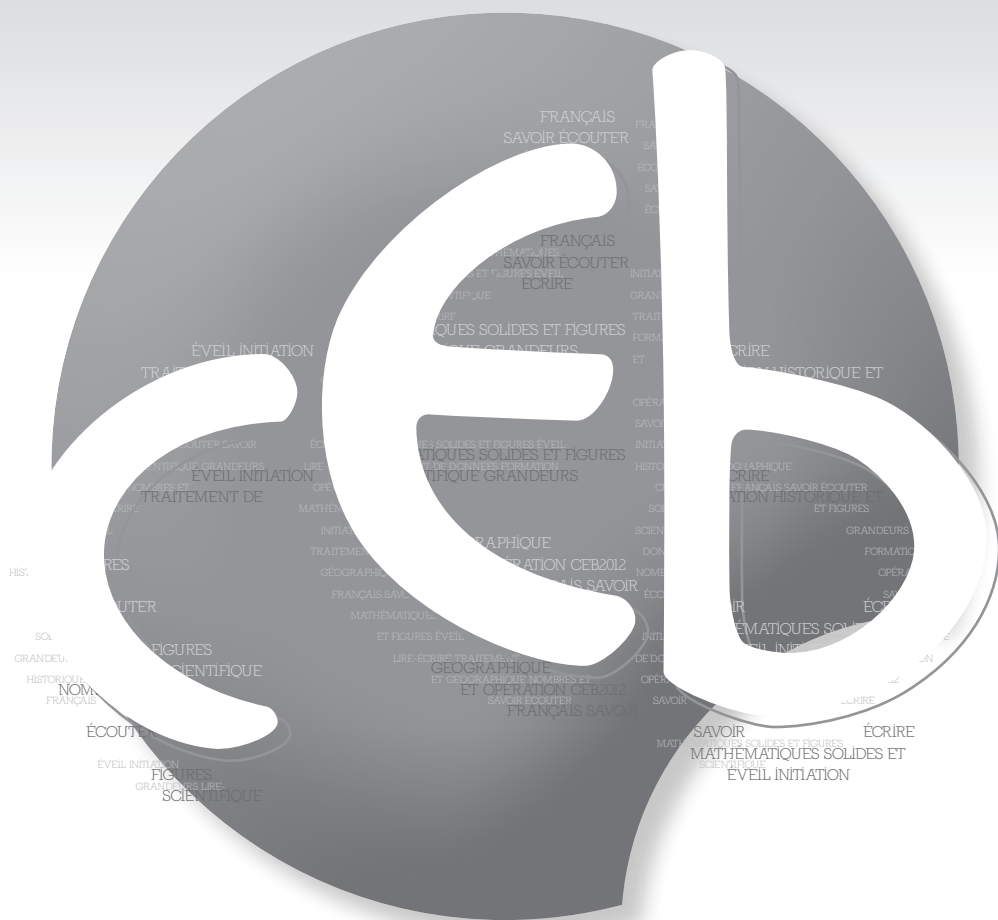

NOM :

PRÉNOM :

N° D'ORDRE :

... /25

QUESTION 1

a) **REPASSE** en **rouge** les côtés d'un **carré** de ce dessin.

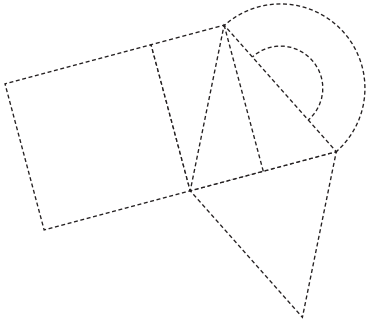

b) **REPASSE** en **rouge** les côtés d'un **trapèze** de ce dessin.

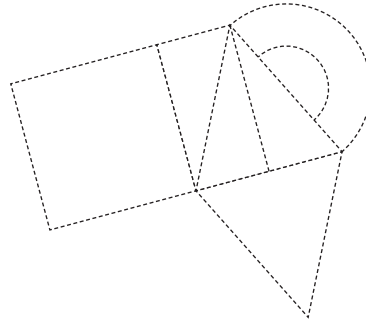

c) **REPASSE** en **rouge** les côtés d'un **losange** de ce dessin.

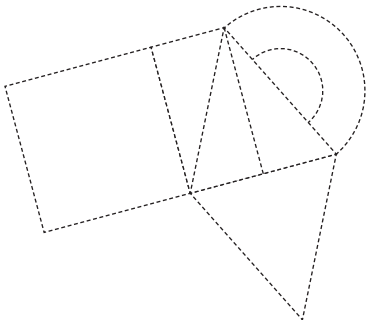

d) **REPASSE** en **rouge** les côtés d'un **triangle isocèle** de ce dessin.

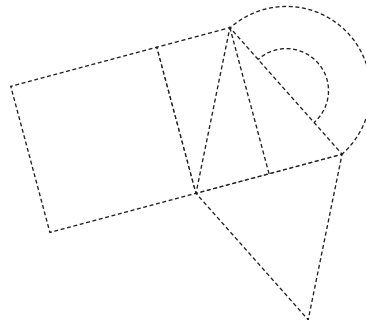

/2

QUESTION 2

TRACE un triangle. Un côté t'est déjà donné.

Les deux autres cotés mesureront **5 cm** et **3 cm**. Utilise ton compas.

Attention, les traces de tes constructions doivent apparaître.

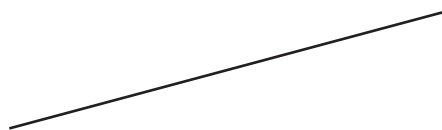

/2

QUESTION

3

- a) **TRACE** la droite qui passe par les points **A** et **C**.
NOMME-la d_2 .
- b) **TRACE** la droite qui passe par **B** et qui est parallèle à la droite d_1 .
NOMME-la d_3 .
- c) **TRACE** la droite qui passe par **C** et qui est perpendiculaire à la droite d_1 .
NOMME-la d_4 .
- d) **ÉCRIS E** au point d'intersection (croisement) des droites d_1 et d_4 .

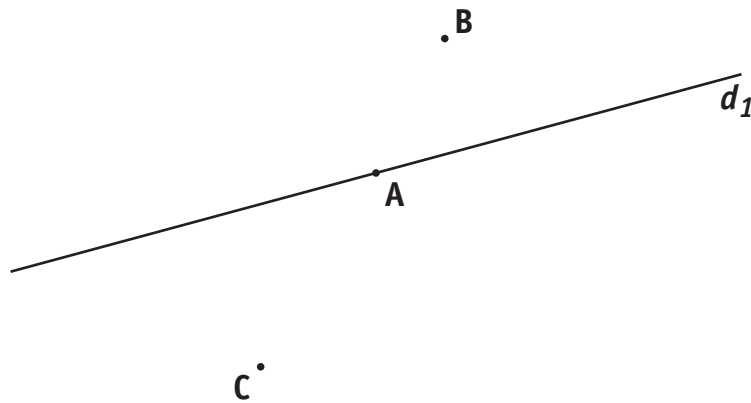

/2

QUESTION

4

TRACE le cercle qui a pour diamètre $[AC]$.

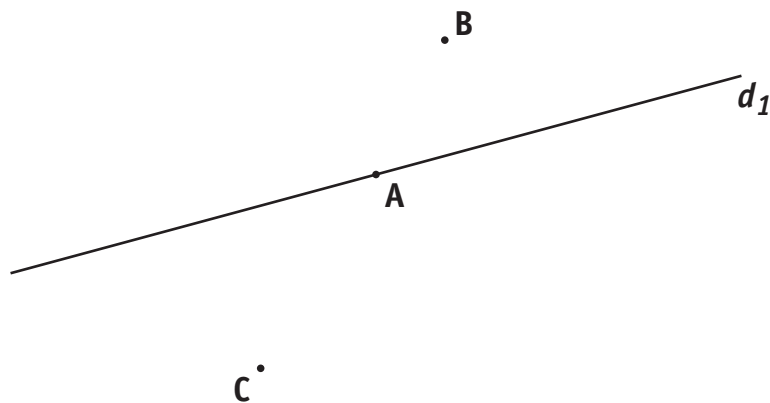

/1,5

QUESTION

5

Voici un quadrilatère.

On trace des segments en pointillés.

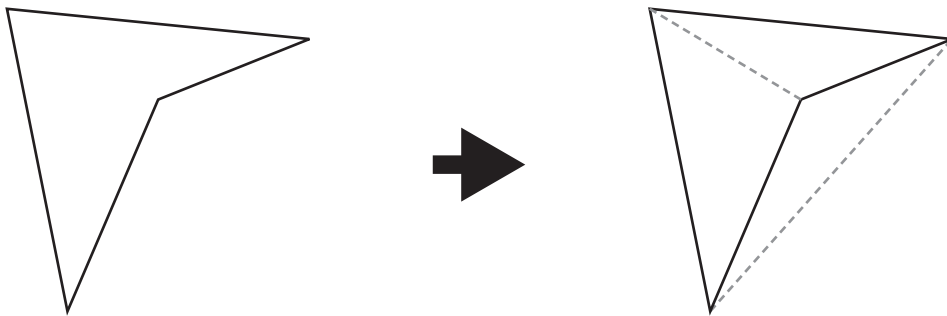

COCHE.

Les segments en pointillés sont :

- les **diagonales** du quadrilatère.
- les **médianes** du quadrilatère.
- les **côtés** du quadrilatère.
- les **bissectrices** du quadrilatère.

/1

QUESTION

6

TRACE un quadrilatère qui a **seulement deux** angles droits.



/1

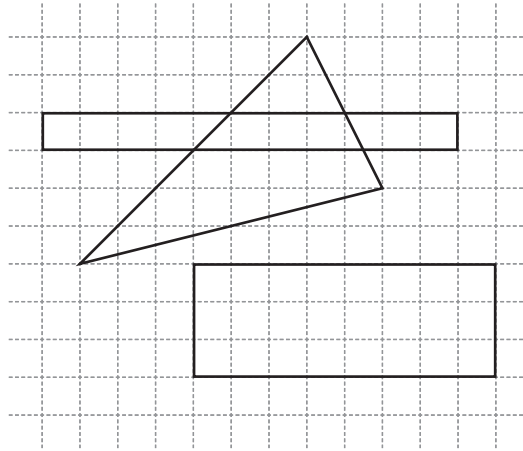

REPRODUIS le dessin ci-dessus en l'agrandissant.
On a commencé le travail, **ACHÈVE**-le.

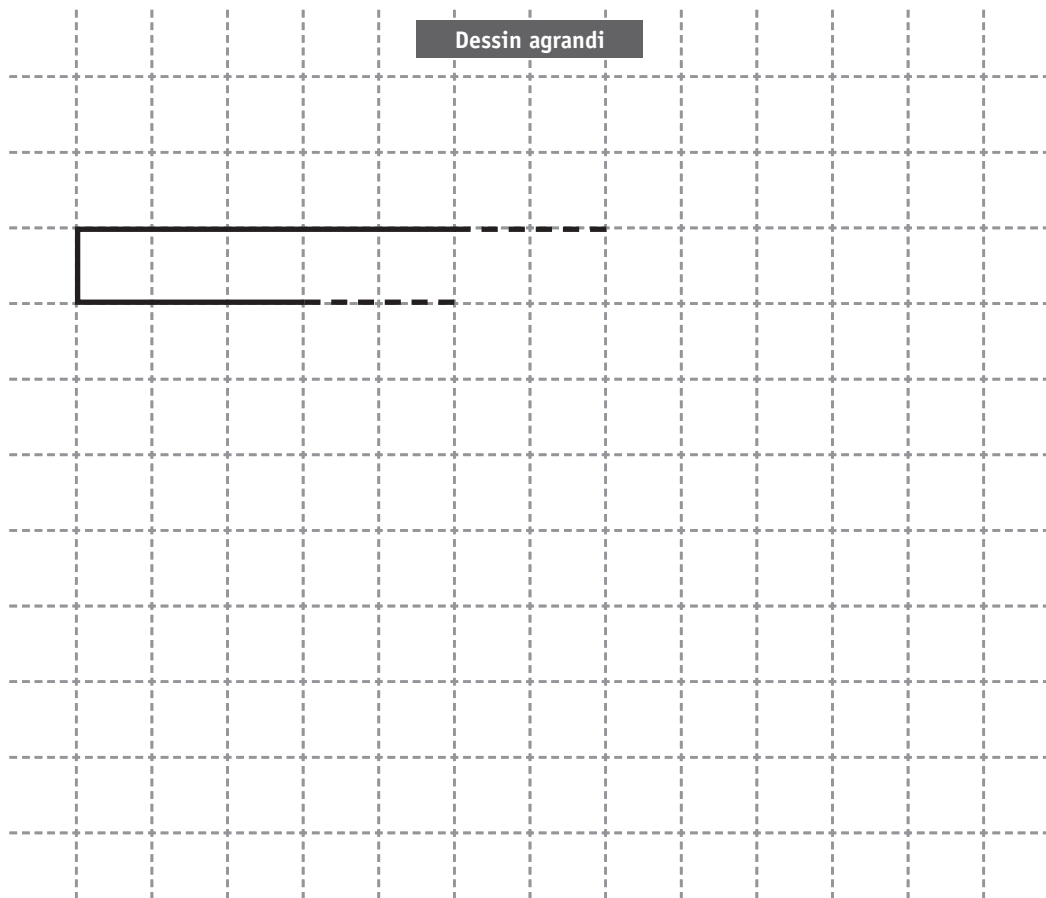

/1,5

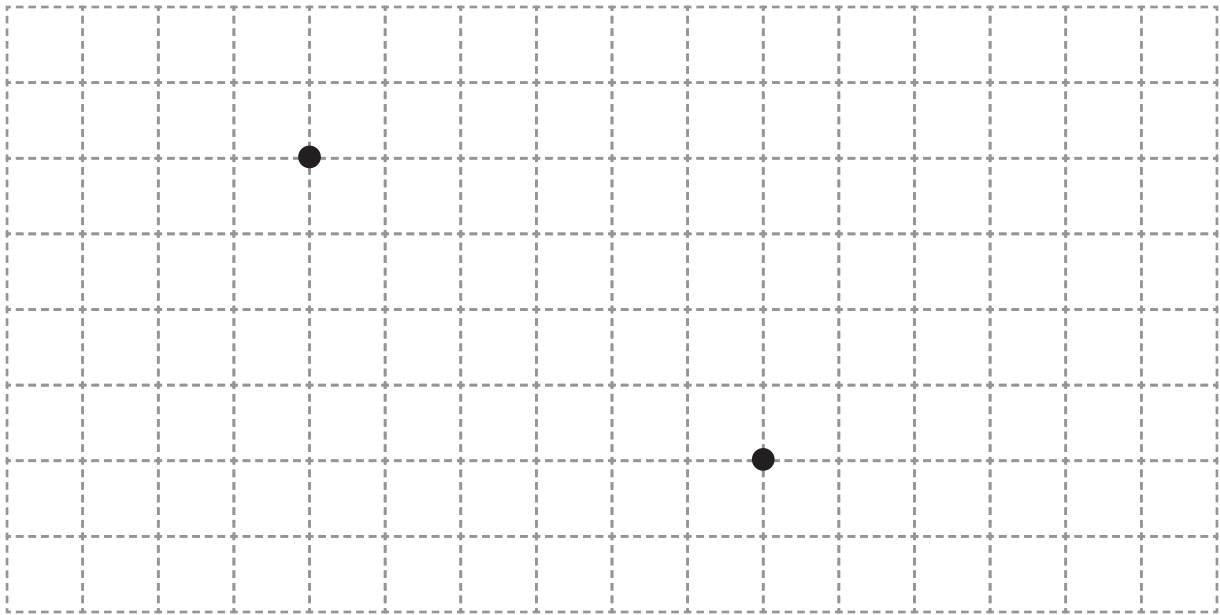

COCHE le seul déplacement (itinéraire) qui **ne permet pas** de relier les deux points marqués dans le quadrillage ci-dessus.

↓ ↓ ↓ → → ↓ → → → →

→ → → ↓ ↓ → ↓ ↓ → →

↑ ← ← ↑ ↑ ← ← ← ↑ ↑

← ← ↑ ↑ ← ↑ ← ↑ ← ←

/1

RETROUVE la figure qui correspond au programme de construction suivant.

- a) On a d'abord tracé un triangle rectangle **ABC**.
- b) Ensuite, on a tracé la droite **d** parallèle au côté **BC** passant par le point **A**.
- c) Enfin, on a tracé une hauteur du triangle **ABC**.

Figure 1

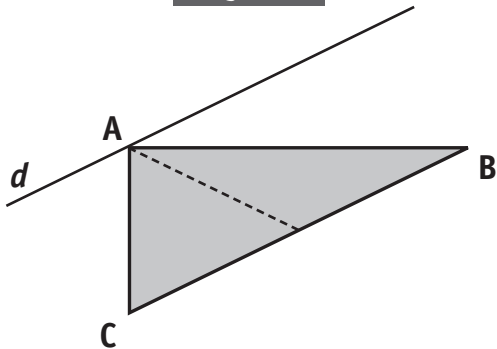

Figure 2

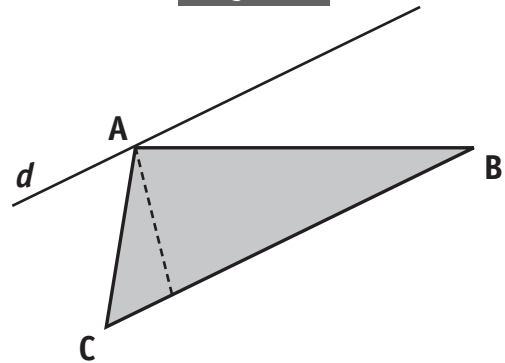

Figure 3

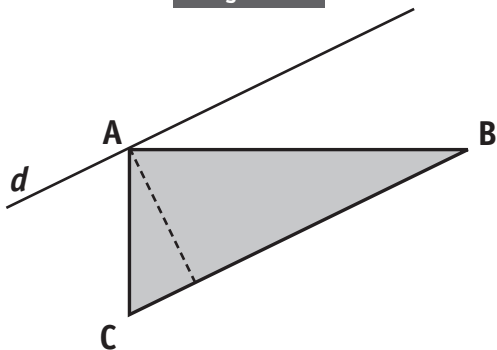
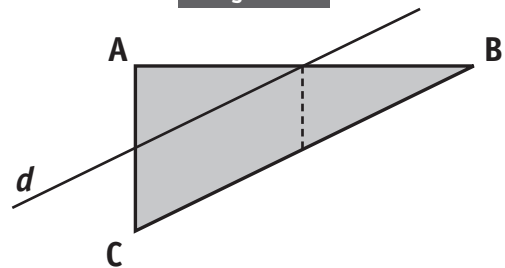
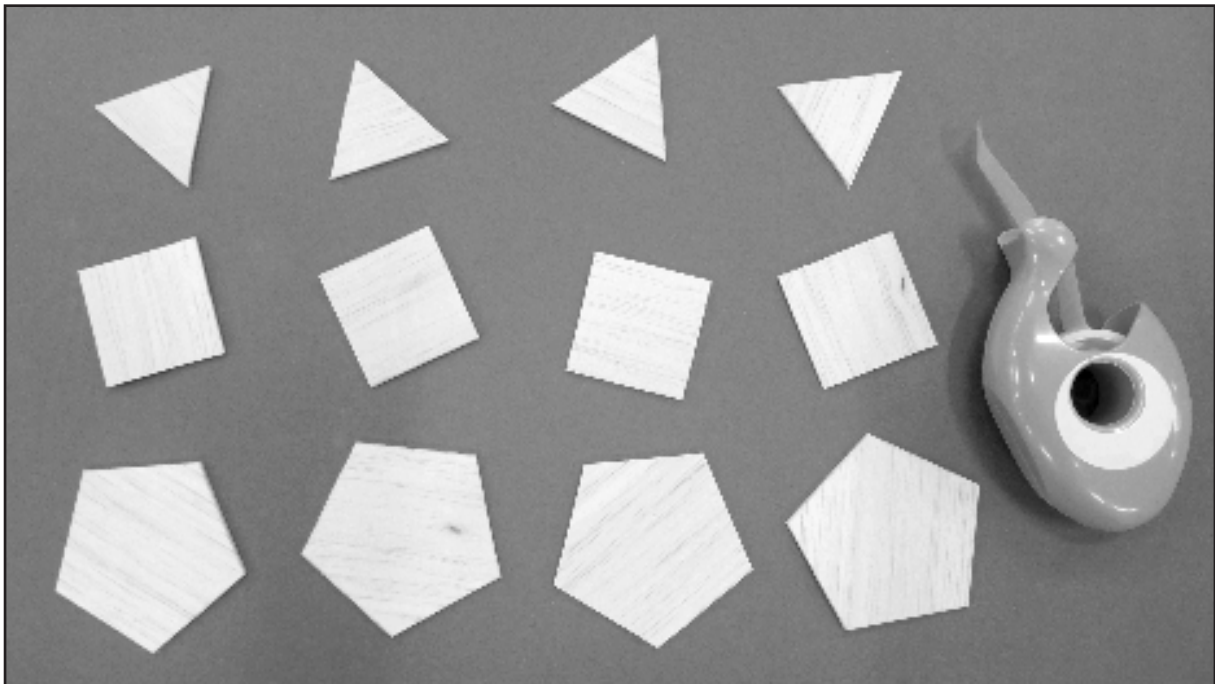

Figure 4



Ta réponse : La figure _____ correspond au programme de construction proposé.

/1



Quelles sont les boîtes **complètement fermées** que tu pourrais construire ?
Pour chaque construction, tu disposes du **seul matériel** représenté ci-dessus.

ENTOURE la réponse.

Boîtes en forme de		
cube	OUI	NON
pyramide à base carrée	OUI	NON
prisme droit à base triangulaire	OUI	NON
prisme droit à base pentagonale	OUI	NON

/2

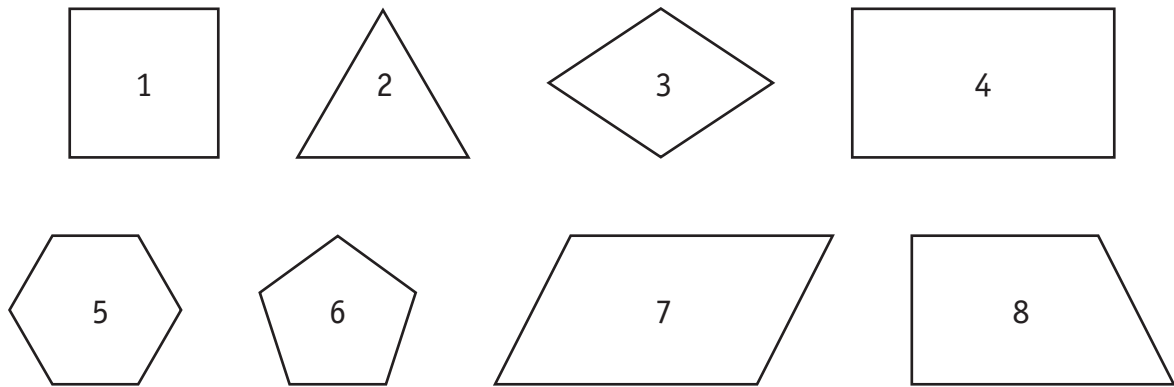

a) **ÉCRIS** le numéro des figures **2**, **5**, **6** et **8** à la place qui convient dans cet arbre. Des exemples te sont donnés.

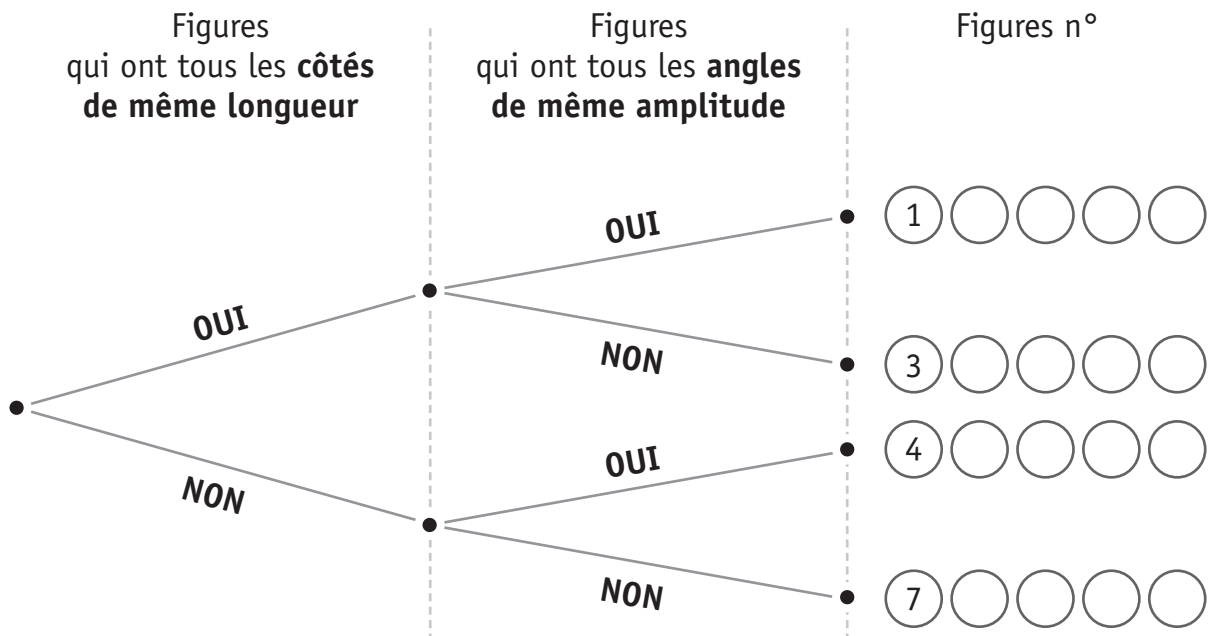

b) **ÉCRIS** le numéro des figures 1, 3, 4 et 7 à la place qui convient dans le diagramme ci-dessous.

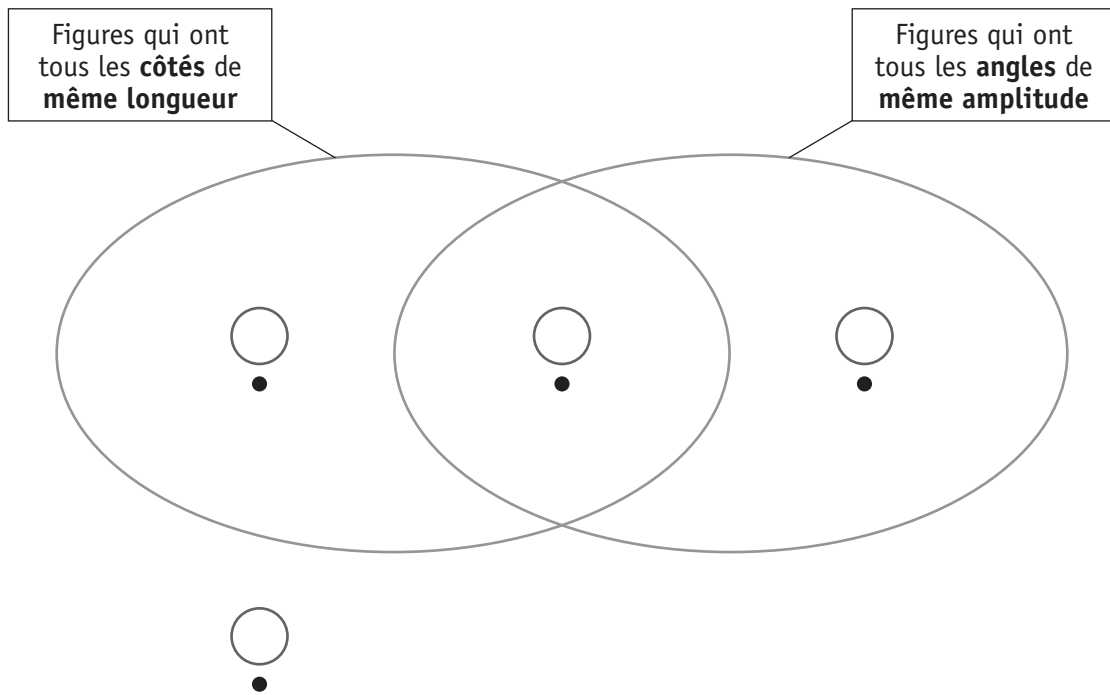

/4

Avec 4 triangles identiques, on peut construire plusieurs quadrilatères différents. Observe le quadrilatère qu'un élève a construit en assemblant ces 4 triangles.

Assemblage

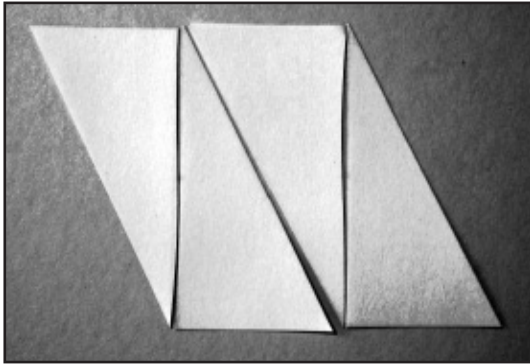

Dessin

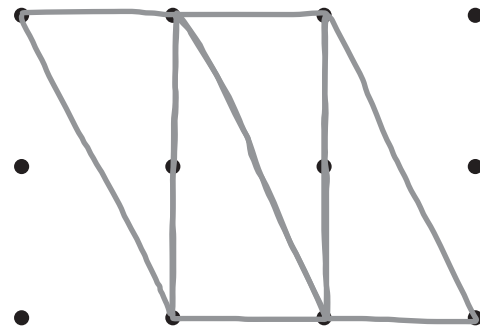

DÉCOUPE les 4 triangles du haut de la page 15.

ASSEMBLE autrement ces 4 triangles pour construire 3 quadrilatères différents, NON SUPERPOSABLES.

DESSINE ces 3 quadrilatères sur les papiers pointés ci-après.

1^{er} quadrilatère

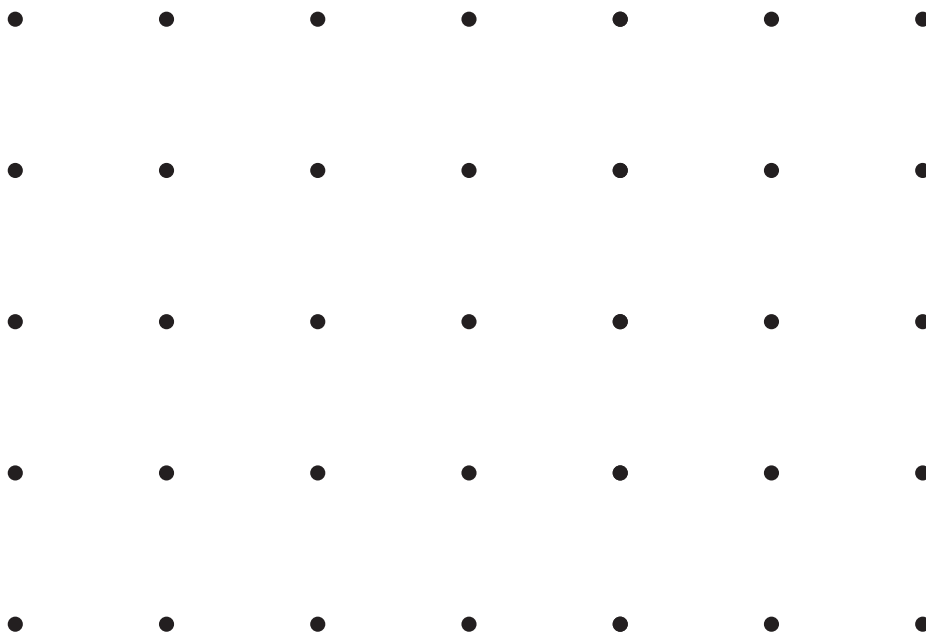

2^e quadrilatère

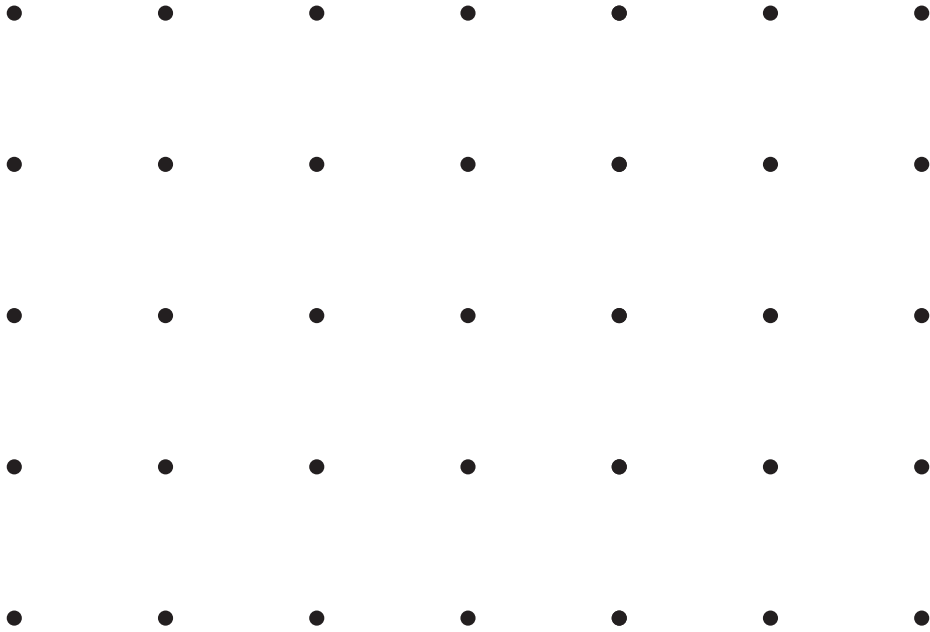

3^e quadrilatère

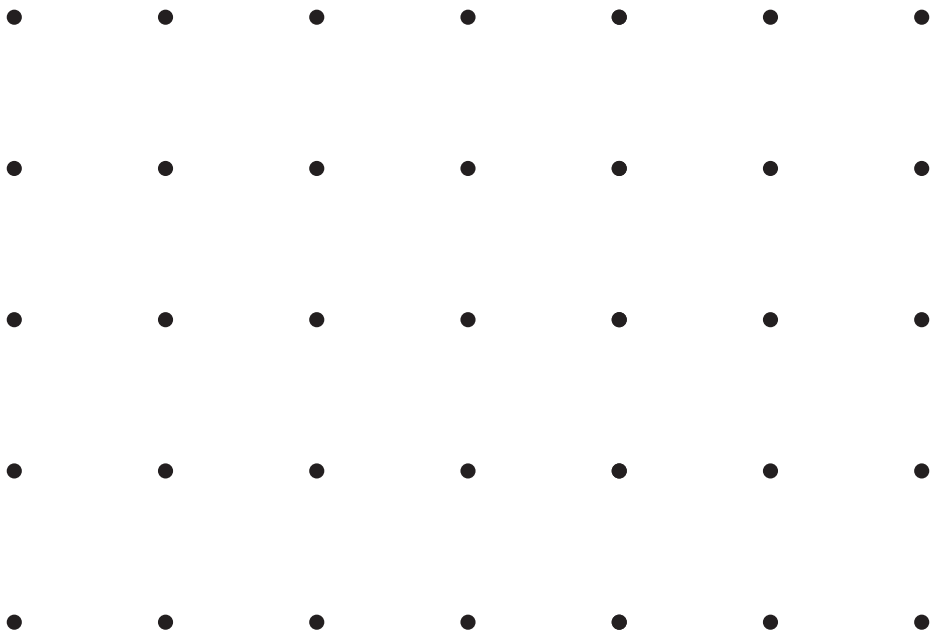

Combien d'**axe(s) de symétrie** chacun des triangles ci-dessous possède-t-il ?

ENTOURE la réponse pour les 3 triangles proposés.

	Nombre d'axe(s) de symétrie			
a) Le triangle équilatéral	0	1	2	3
b) Le triangle isocèle rectangle	0	1	2	3
c) Le triangle scalène obtusangle	0	1	2	3

/3

Tu peux découper et utiliser, si nécessaire, les 3 triangles tracés en bas de la page 15.

QUESTION 12

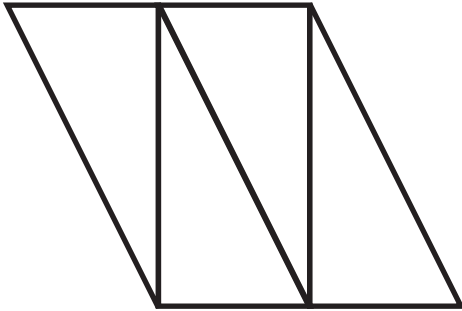

QUESTION 13

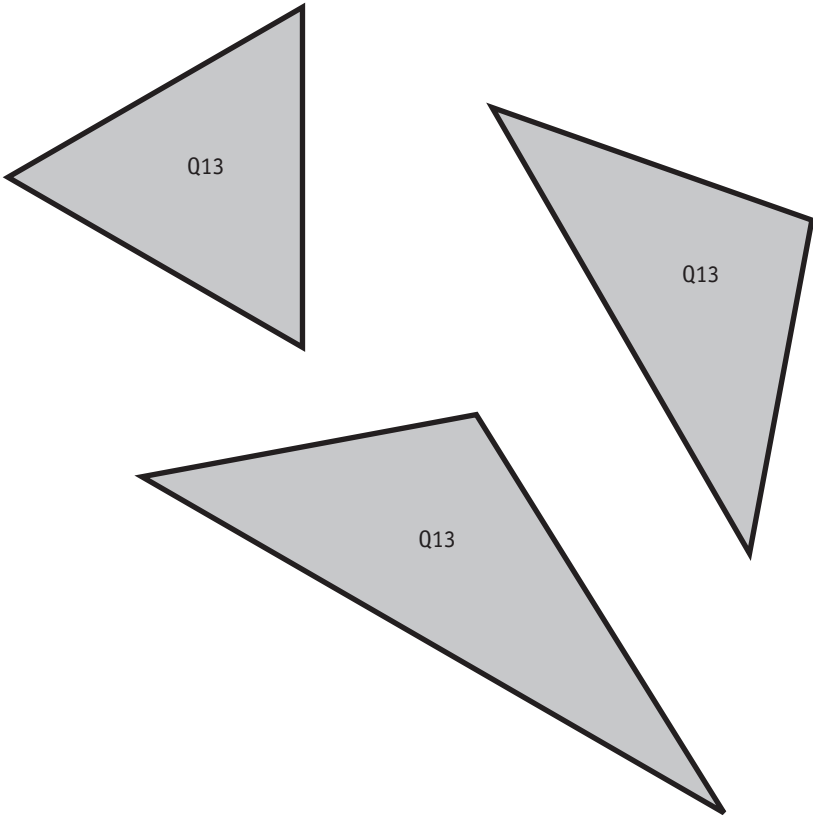



Ministère de la Fédération Wallonie-Bruxelles
Administration générale de l'Enseignement et de la Recherche scientifique
Boulevard du Jardin Botanique, 20-22 – 1000 Bruxelles

D/2012/9208/32

GRILLES DE CORRECTION

LUNDI 18 JUIN

SAVOIR ÉCOUTER

Q	Réponses	Modalités de correction	Points
1	<input checked="" type="checkbox"/> Donner du plaisir <input type="checkbox"/> <input type="checkbox"/> <input type="checkbox"/>	Tout ou rien	1
2	a) IMAGINAIRE	1 pt	2
	b) Tout élément de fictionnalité : par exemple - <i>Nouvelles d'aujourd'hui</i> - <i>acheta au kiosque le métro</i> - <i>donnant le bras à un chocolat glacé</i> - <i>bondit dans les journaux</i>	1 pt	
3	2 caractéristiques (idées) parmi celles citées dans le texte : - <i>employé zélé</i> - <i>passait son temps à dire oui</i> - <i>ponctuel au bureau</i> - <i>travaillait d'arrache-pied</i> - <i>s'efforçait toujours de plaire</i> - <i>salue respectueusement</i> - <i>le travail est fait sans faute</i>	2 x 1 pt Ne pas exiger les mots du texte	2
4	→ Idée de régularité ou ponctualité : <i>il est régulier, ponctuel, fait toujours tout de la même façon...</i> Références au texte : - <i>tous les jours sans exception</i> - <i>se comportant toujours ainsi</i> - <i>toujours pareil, quelle merveille</i>	1 pt	1
5	<input type="checkbox"/> <input checked="" type="checkbox"/> Sébastien travaillait sans jamais s'arrêter. <input type="checkbox"/> <input type="checkbox"/>	Tout ou rien	2
6	<input type="checkbox"/> <input type="checkbox"/> <input checked="" type="checkbox"/> Pour ne pas perdre de temps <input type="checkbox"/>	Tout ou rien	2
7	→ Toute idée qui renvoie à l'incapacité de réfléchir : <i>il est devenu fou, déraisonnable, confus...</i> Références au texte : - <i>il sombra dans la confusion</i> - <i>il nageait en pleine confusion</i>	1 pt	1

/ 5

8	<input type="checkbox"/> <input checked="" type="checkbox"/> Sébastien ne savait plus très bien ce qu'il faisait. <input type="checkbox"/> <input type="checkbox"/>	Tout ou rien	2
9	<p>Une des bêtises citées dans l'avant-dernier paragraphe :</p> <ul style="list-style-type: none"> - <i>Tremper son croissant dans son bain</i> - <i>Se laver le bout du nez avec son café</i> - <i>Acheter au kiosque le métro</i> - <i>Bondir dans les journaux</i> - <i>Consacrer l'après-midi à dévorer des spaghettis</i> - <i>Oublier sa fiancée</i> - <i>Donner le bras à un chocolat glacé</i> - <i>S'installer sur la télé</i> - <i>Regarder 1 heure le canapé</i> - <i>Aller au bureau à 10 heures</i> 	Tout ou rien	2
10	<p>→ 3 phrases grammaticalement acceptables (sauf orthographe)</p> <hr/> <p>→ Sens de l'histoire : Idées à respecter</p> <ul style="list-style-type: none"> • <i>C'est...</i> faire tout très bien (employé modèle) • <i>à force de...</i> ne plus penser ou toujours faire la même chose • <i>Il ...</i> perdre la raison • <i>Alors...</i> faire des bêtises, sombrer dans la confusion <hr/> <p>→ Connecteur bien choisi : par exemple : « Mais », « Un jour »...</p>	<p>3 x 1 pt</p> <hr/> <p>1 pt</p> <p>½ pt</p> <p>½ pt</p> <p>1 pt</p> <hr/> <p>1 pt</p>	7
11	<input type="checkbox"/> <input type="checkbox"/> <input type="checkbox"/> <input checked="" type="checkbox"/> La routine tue la réflexion.	Tout ou rien	2
12	<p>Toute proposition qui utilise une rime correcte :</p> <ul style="list-style-type: none"> • broyait du noir, • jetait son mouchoir • Tous les matins, dans le bain, Célestin. • ... 	<i>orthographe correcte et phrase verbale non exigées</i>	1

/ 8

/ 12

SÉBASTIEN, PARFAIT CITOYEN

Marcello Argilli. (1990).

in Nouvelles d'aujourd'hui. Flammarion, coll. Castor Poche.

Voici l'histoire de Sébastien, le plus parfait des citoyens. Employé zélé, exemplaire, il s'efforçait toujours de plaire.

— Bonjour, Monsieur le Président, je vous salue respectueusement. À vos ordres, Monsieur le Directeur, ce sera fait sans faute tout à l'heure...

Se comportant toujours ainsi, il passait son temps à dire oui.

Chaque matin, après son bain, il trempait son croissant dans son café brûlant, il achetait au kiosque ses journaux, puis, bondissant dans le métro, il arrivait ponctuel au bureau. Toute la matinée, il travaillait d'arrache-pied, courait à la cantine lorsque sonnait midi (spaghettis, tranche de rôti et pour finir un fruit), et de nouveau, jusqu'à six heures, le bureau. Après quoi, dans le parc, il faisait quelques pas, donnant le bras à sa fiancée, lui offrait un chocolat glacé, puis l'emmenait au cinéma. À neuf heures, il regagnait sa maisonnette, il préparait sa modeste dînette, puis s'installant sur le canapé, bien au chaud, il regardait une heure la télé, et à dix heures, allez hop ! au dodo !

Tous les jours, sans exception, comme une montre de précision.

Toujours pareil, quelle merveille ! Il avait vraiment tout pour plaire, ce petit bonhomme exemplaire : c'était un citoyen modèle qui jamais ne faisait marcher sa cervelle.

Mais voilà qu'à force de faire aujourd'hui comme hier, été comme hiver, il perdit peu à peu la raison et sombra dans la confusion.

Un matin (eh bien oui, que voulez-vous, c'est ainsi), Sébastien trempa son croissant dans son bain, avec son café, il se lava le bout du nez, il acheta au kiosque le métro et bondit dans les journaux. Toute la matinée à la cantine, il travailla d'arrache-pied et consacra l'après-midi à dévorer des spaghettis. Après quoi, oubliant sa fiancée, dans le cinéma il fit quelques pas, donnant le bras à un chocolat glacé. Le soir, installé bien au chaud sur la télé, il regarda une heure le canapé, et à dix heures allez hop ! au bureau.

Pauvre, pauvre Sébastien, il ne s'y retrouvait plus très bien : ayant perdu l'usage de la raison, il nageait en pleine confusion.

SAVOIR ÉCRIRE

A. Blocs d'indices

*Chaque bloc d'indices est évalué dans sa globalité...
et surtout en cohérence avec les choix d'écriture de chaque apprenant.*

H I S T O I R E	<p><u>1^{er} bloc d'indices</u> : Impression générale : L'histoire est-elle agréable ?</p> <p>Plaisir de lire une histoire fictionnelle, y compris la ponctuation, le soin et l'écriture.</p>	/ 10
	<p><u>2^e bloc d'indices</u> : Respect des consignes</p> <p>Prise en compte des éléments demandés :</p> <ul style="list-style-type: none"> ▪ Choisir un titre, ▪ Inventer une histoire imaginaire, ▪ Écrire ou 4 ou 5 actions pour « un(e) parfait(e)... », ▪ Organiser le texte en 2 parties (normale/comique). 	/ 10
É C R I T U R E	<p><u>3^e bloc d'indices</u> : « Manière d'écrire le texte » Le texte est-il bien « ficelé » ?</p> <p>Présence de facteurs de cohésion - PAR EXEMPLE :</p> <ul style="list-style-type: none"> - des organisateurs (mot-lien, adverbe...), - des reprises anaphoriques (pronom, substitut lexical...), - le système verbal : 1^{ère} partie à l'imparfait et la 2^e au passé simple (+ concordance à l'intérieur de chaque partie, si nécessaire). 	/ 10
	<p><u>4^e bloc d'indices</u> :</p> <p>« Manière d'écrire les phrases et le choix des mots » Le texte est-il bien écrit ?</p> <ul style="list-style-type: none"> - un vocabulaire précis et imagé, des expressions judicieuses, - des constructions syntaxiques correctes et variées. 	/ 10

Organisation d'équipes de 4 correcteurs :

1. **le correcteur 1** « oralise » le texte et évalue le 1^{er} bloc d'indices,
2. **le correcteur 2** évalue le 2^{ème} bloc d'indices,
3. **le correcteur 3** évalue le 3^{ème} bloc d'indices,
4. **le correcteur 4** évalue le 4^{ème} bloc d'indices.

B. Grille orthographique

Remarque : cette grille est bâtie sur l'indicateur de maîtrise orthographique des Socles de compétences : à savoir 80 % de formes correctes dans ses propres productions à 12 ans.

Comme le seuil de réussite de l'examen est à 50 %, l'élève qui aurait 80 % de formes correctes atteindrait ce seuil minimal, le reste de la pondération est donc élaboré en fonction de ce seuil.

Modalités de correction Socles de compétences : 80% de formes correctes		Nombre de mots corrects	Points /10
A. Compter 50 formes de mots à partir de la 2^e partie du texte.		Moins de 6	0
Compléter, si nécessaire avec les mots du début de la 1 ^{ère} partie. → si moins de 50 mots, voir remarque 4.		6-7-8-9	0,5
Sont neutralisés :		10-11-12	1
<ul style="list-style-type: none"> - les noms propres - les chiffres - les signes de ponctuation (déjà pris en compte dans les indices) 		13-14-15	1,5
B. Règle générale		16-17-18	2
Une forme correcte = un mot séparé de celui qui suit par un espace.		19-20-21-22	2,5
<i>Exemple :</i>		23-24-25-26	3
/ Tout à coup / Sébastien / se / retourna / et / vit / l'engin / perdu /		27-28-29-30	3,5
<div style="display: flex; justify-content: space-around; width: 100%;"> 1 2 3 4 5 6 7 </div>		31-32-33-34	4
<u>Conseil de comptage</u> : Séparer chaque forme par un trait		35-36-37-38	4,5
C. Remarques		39-40	5
1. On considère comme <u>une seule forme</u> :		41	5,5
<ul style="list-style-type: none"> - toute forme contenant une élision <i>ex. l'écran, d'abord...</i> - une locution <i>ex. tout à fait, en dessous...</i> - un mot composé <i>ex. cerf-volant</i> (l'absence de trait d'union compte ici pour une erreur) 		42	6
2. Si un mot est repris plusieurs fois et qu'il y a chaque fois une erreur, celle-ci est comptabilisée chaque fois.		43	6,5
3. On ne compte qu'une erreur par mot.		44	7
4. Si au total du texte, on ne compte pas 50 mots, on indique le nombre de mots et on ramène sur 50 par une règle proportionnelle.		45	7,5
<i>Ex. Texte de 40 mots dont 15 erreurs → Soit 25 mots corrects sur 40</i>		46	8
$(25 : 40) \times 50 = 31,25 \rightarrow 32$ 32 formes correctes → cotation de <u>4 / 10</u>		47	8,5
5. Prendre en compte la nouvelle <u>OU</u> l'ancienne orthographe.		48	9
		49	9,5
		50	10

SOLIDES ET FIGURES

Pour tout tracé : tolérance de 1 mm

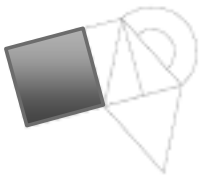
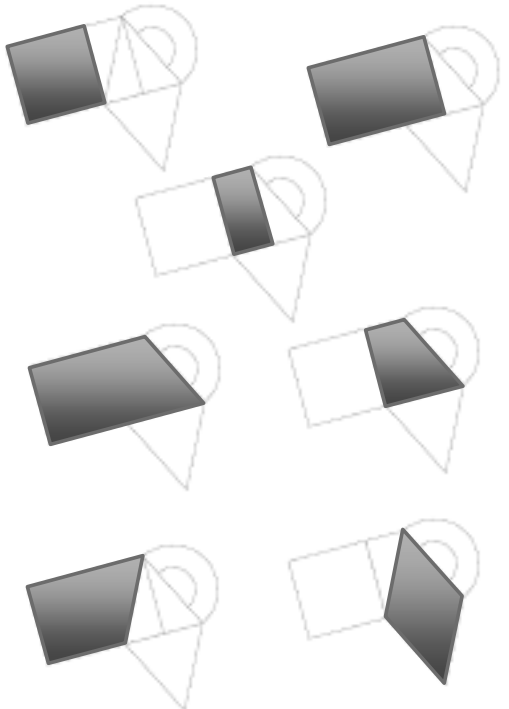
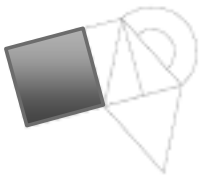
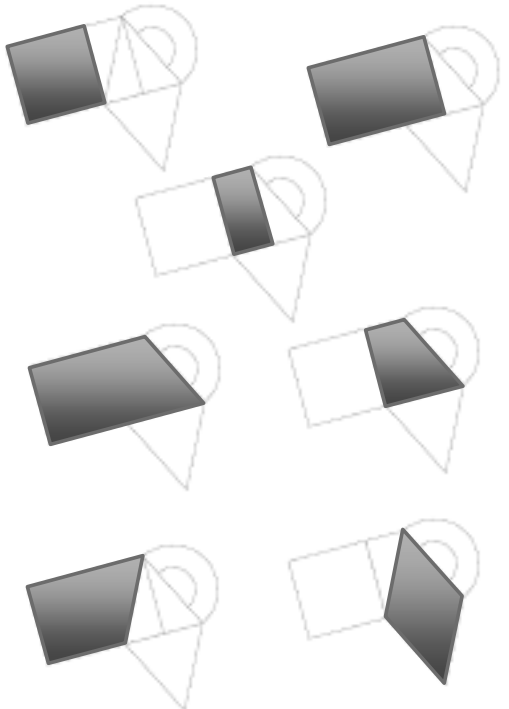
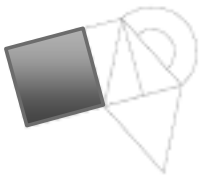
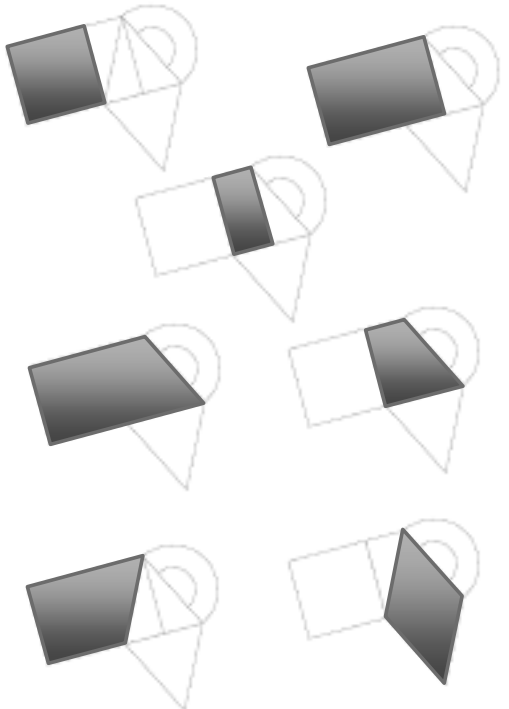
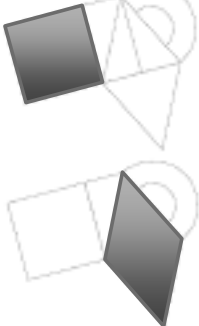
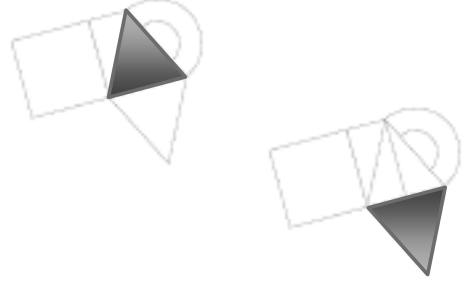
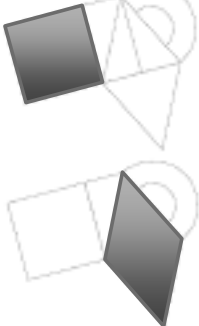
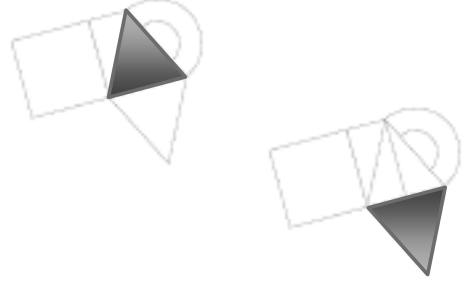
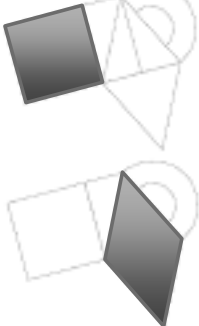
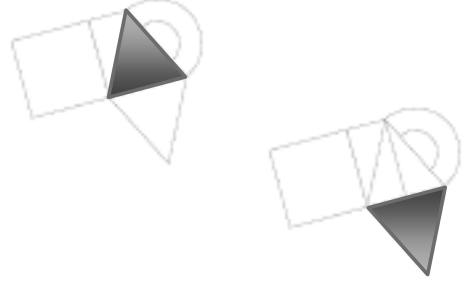
Q	Réponses	Modalités de correction	Points				
1	<table border="1"> <tr> <td data-bbox="244 533 485 622">a) carré</td> <td data-bbox="485 533 1032 622">b) trapèze strict ou carré ou rectangle ou losange</td> </tr> <tr> <td data-bbox="244 622 485 1366">  </td> <td data-bbox="485 622 1032 1366">  </td> </tr> </table>	a) carré	b) trapèze strict ou carré ou rectangle ou losange			4 x ½ pt	2
	a) carré	b) trapèze strict ou carré ou rectangle ou losange					
							
<table border="1"> <tr> <td data-bbox="244 1384 485 1473">c) losange ou carré</td> <td data-bbox="485 1384 1032 1473">d) un des 2 triangles isocèles</td> </tr> <tr> <td data-bbox="244 1473 485 1892">  </td> <td data-bbox="485 1473 1032 1892">  </td> </tr> </table>	c) losange ou carré	d) un des 2 triangles isocèles					
c) losange ou carré	d) un des 2 triangles isocèles						
							

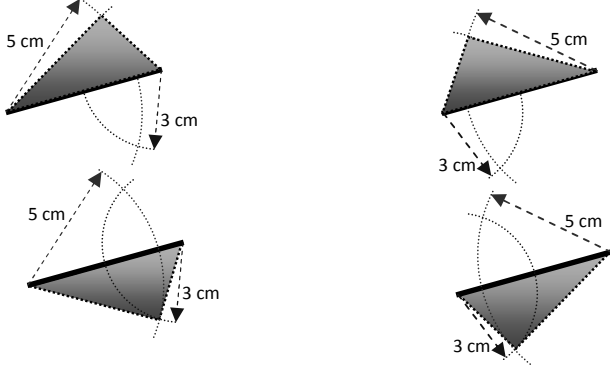
2	<p>Tracé conforme au gabarit :</p> <ul style="list-style-type: none"> ↪ avec présence des arcs de cercle : 2 pts ↪ sans présence des arcs de cercle : 1 pt <p>Si un seul côté est correctement tracé (3 cm ou 5 cm)</p> <ul style="list-style-type: none"> ↪ ½ pt <p>4 possibilités de tracé conforme (voir gabarit)</p> 	2 pts	2
/ 4			
3	<p>Ne pas pénaliser l'absence de dénomination des droites d2-d3-d4</p> <p>→ voir gabarit : tracé complet = 2 pts sinon :</p> <ul style="list-style-type: none"> ↪ Tracé rectiligne passant par A et C ↪ Parallèle à d1 passant par B ↪ Tracé perpendiculaire à d1 passant par C ↪ Point E à l'intersection des droites d1 et d4 	4 possibilités cumulables de ½ pt	2
4	<p>→ voir gabarit</p> <ul style="list-style-type: none"> ↪ cercle correct et bien placé = 1,5 pt sinon : - cercle correct (diamètre = 3 cm) mais mal placé → 1pt ou - confusion entre diamètre et rayon → ½ pt 	1,5 pt	1,5
5	<p><input checked="" type="checkbox"/> Les diagonales</p> <p><input type="checkbox"/></p> <p><input type="checkbox"/></p> <p><input type="checkbox"/></p>	Tout ou rien	1
6	<p>Accorder ½ pt pour <u>seulement deux</u> angles droits</p> <p>Accorder ½ pt pour un tracé de <u>quadrilatère</u></p>	2 x ½ pt	1
/5,5			

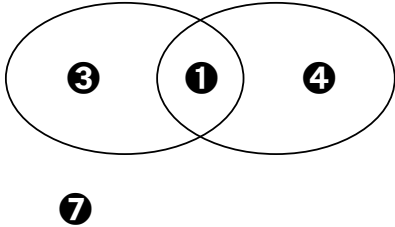
7	<p>→ Tracés conformes au gabarit : 1,5 pt sinon :</p> <p>↪ 3 formes correctes, mais hors position entre elles : 1 pt</p> <p>↪ 2 formes correctes, mais hors position entre elles : ½ pt</p>	1,5 pt	1,5
8	<input type="checkbox"/> <input type="checkbox"/> <input checked="" type="checkbox"/> (le seul qui NE PERMET PAS de relier les deux points) <input type="checkbox"/>	Tout ou rien	1
9	Figure 3	Tout ou rien	1
10	<p style="text-align: center;">NON</p> <p>OUI</p> <p>OUI</p> <p style="text-align: center;">NON</p>	4 x ½ pt	2
11	a) ① ② ⑤ ⑥ ③ ④ ⑦ ⑧	4 x ½ pt	4
	b) 	4 x ½ pt	

/2,5

/3

/4

Nécessité de tracer 3 quadrilatères **non superposables**.

Figures possibles : carré, rectangle, losange, parallélogramme(s), trapèze(s).

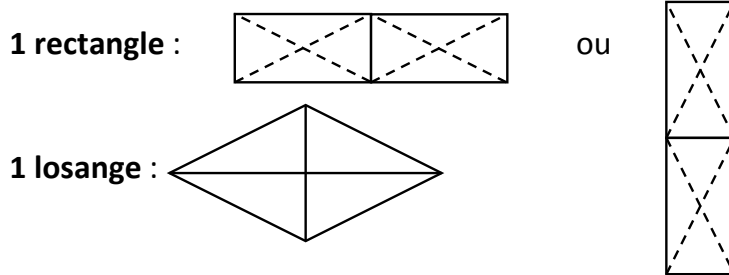
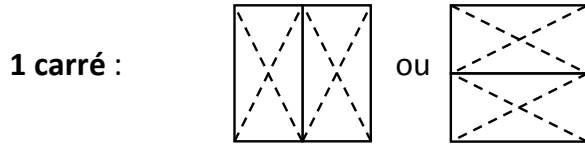

Des parallélogrammes :

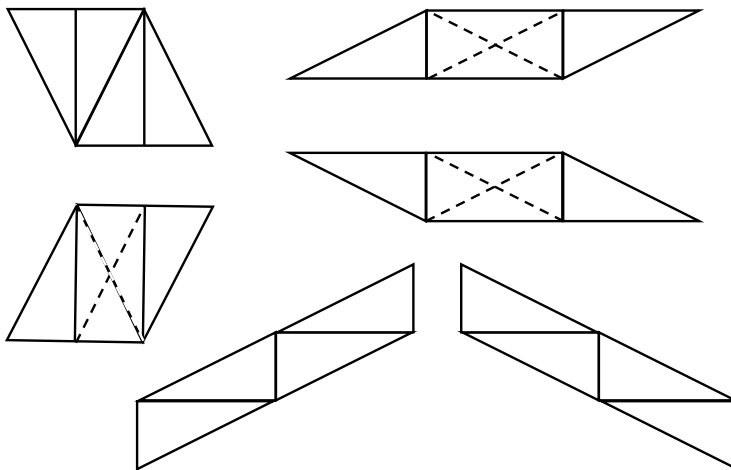

Des trapèzes

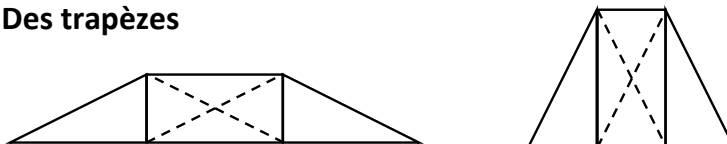

12

3 x 1 pt

3

/ 3

13

symétrie

a) triangle **équilatéral**

0 1 2 **3**

b) triangle **isocèle rectangle**

0 **1** 2 3

c) triangle **scalène obtusangle**

0 1 2 3

Nombre d'axe(s) de

3 x 1 pt

3

/ 3

JOUR 2 | MARDI 19 JUIN

LIVRET 4 | TRAITEMENT DE DONNÉES

LIVRET 5 | LIRE - ÉCRIRE 1





LIVRET 6 | ÉVEIL - INITIATION SCIENTIFIQUE

CONSIGNES DE PASSATION

MARDI 19 JUIN

CONSIGNES VALABLES TOUS LES JOURS :

- 1) Le dictionnaire est autorisé pour toutes les épreuves,
- 2) La calculatrice est interdite pour toutes les épreuves,
- 3) Vérifier les références de chaque inscrit sur chaque livret en début d'épreuve,
- 4) Vérifier que les enfants ont répondu à toutes les questions.

<p>Traitement de données (<i>et Situations problèmes</i>) LIVRET 4</p>	<p>Une feuille de brouillon peut être utilisée pour des calculs, MAIS lorsqu'un cadre est prévu pour des opérations, il faut obligatoirement y voir des traces de la procédure utilisée. (Q3 - Q5 - Q7a et Q11)</p>	
<p>Lire Écrire 1 LIVRET 5</p>	<p>Cette épreuve est un « inédit ». Elle porte exclusivement sur les facteurs de cohésion textuelle : les reprises anaphoriques, les connecteurs interphrastiques et phrastiques ainsi que le système verbal.</p> <p>Avant de donner le livret aux élèves, prendre connaissance de celui-ci : le texte source (pages de droite) et les 3 questions posées (pages de gauche). Après maîtrise de l'épreuve, voir doc 4.</p>	
<p>RÉCRÉATION</p>		
<p>Pour la première utilisation du portfolio qui a lieu APRÈS LA RÉCRÉATION, préciser que les pages à prendre en compte dans le portfolio sont chaque fois indiquées par le logo  et l'afficher (voir agrandissement page 9).</p> <p>Le principe de l'utilisation du logo sera rappelé avant chaque épreuve nécessitant le portfolio.</p>		
<p>Éveil scientifique LIVRET 6</p>  <p>+</p>	<p>Montrer la signification du logo à la Question 3 :</p> <p>→ à partir de la question 3 → P.6</p> <p>Bien écrire clairement, surtout lorsqu'il faut répondre en 1 ou plusieurs phrases.</p> <p>Q1b) : Ajouter des parenthèses à « ... borne(s) de la pile. »</p> <p>Signaler de travailler la Q6 (pages 8 ET 9) avec le livret OUVERT.</p> <p>→ Reprendre le portfolio après cette épreuve.</p>	

À prévoir pour demain :

- 1) Les portfolios,
- 2) Couleurs nécessaires : rouge et vert,
- 3) Le compas et l'équerre pourront être utilisés.

SAVOIR ÉCOUTER

APRÈS avoir pris connaissance de toute l'épreuve

1° Lire les consignes tout en montrant les différentes pages du livret :

« L'épreuve comporte 3 questions dont les réponses s'intègrent dans un texte complet.

Ce texte est noté – avec des blancs – sur les 3 pages de droite.

Pour combler les blancs, vous devez utiliser les propositions inscrites sur chaque page de gauche. »

2° Inviter les élèves à lire silencieusement le texte source : **uniquement les pages de droite : 3 – 5 – 7.**

3° Après cette lecture individuelle, insister qu'il faut travailler en double page :

« → La question 1 de la page 2 comporte les réponses pour le début de texte de la page 3 : suivre chaque numéro de 1 à 5,

→ la question 2 de la page 4... pour la suite du texte de la page 5,

→ la question 3 de la page 6... pour la fin du texte de la page 7.

Il faut RECOPIER à chaque fois toute la réponse correcte.»

4° **Préciser** (et insister durant l'épreuve) qu'il faut **recopier** sans aucune erreur orthographique.

5° En fin d'épreuve, inviter les élèves à **relire le texte source complété** afin :

— de s'assurer que celui-ci a **du sens**,

— qu'il est « **bien lié** » par :

✓ les pronoms,

✓ les reprises,

✓ les connecteurs,

✓ les temps de conjugaison.

ÉPREUVE EXTERNE COMMUNE

Traitement de données

CEB2012

Livret 4 | Mardi 19 juin

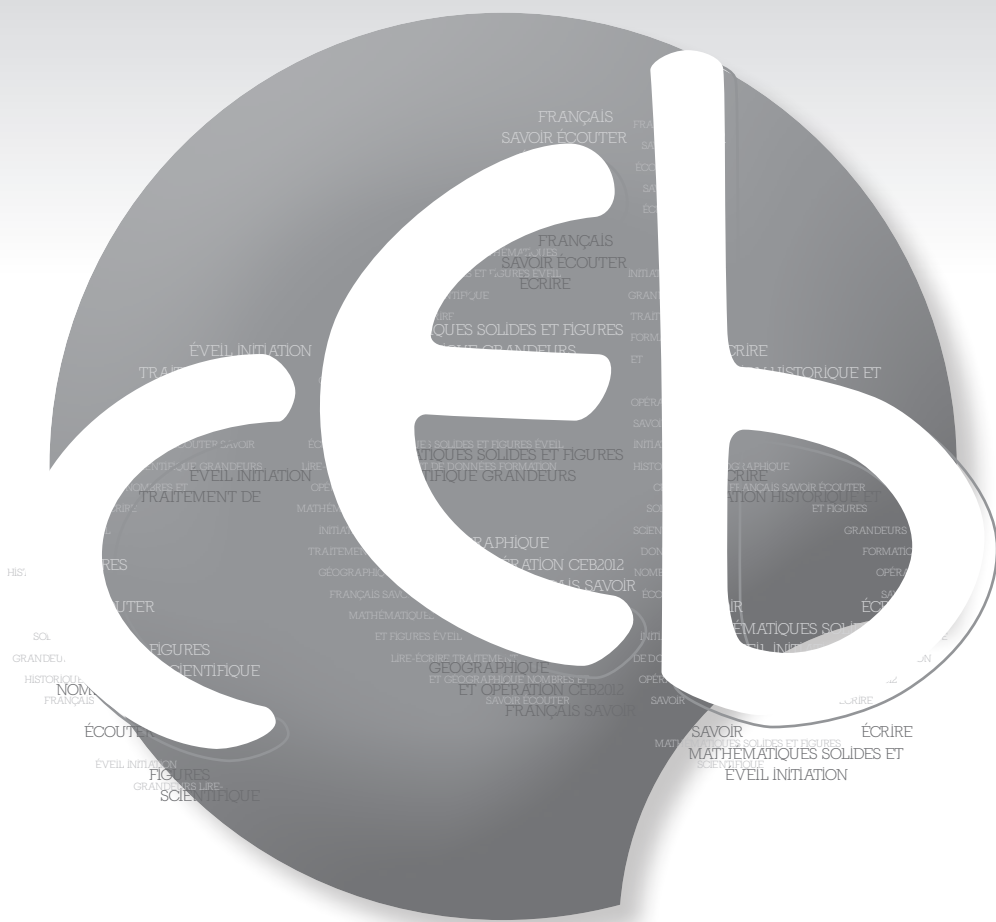

NOM :

PRÉNOM :

N° D'ORDRE :

... /25

125 m

85 m

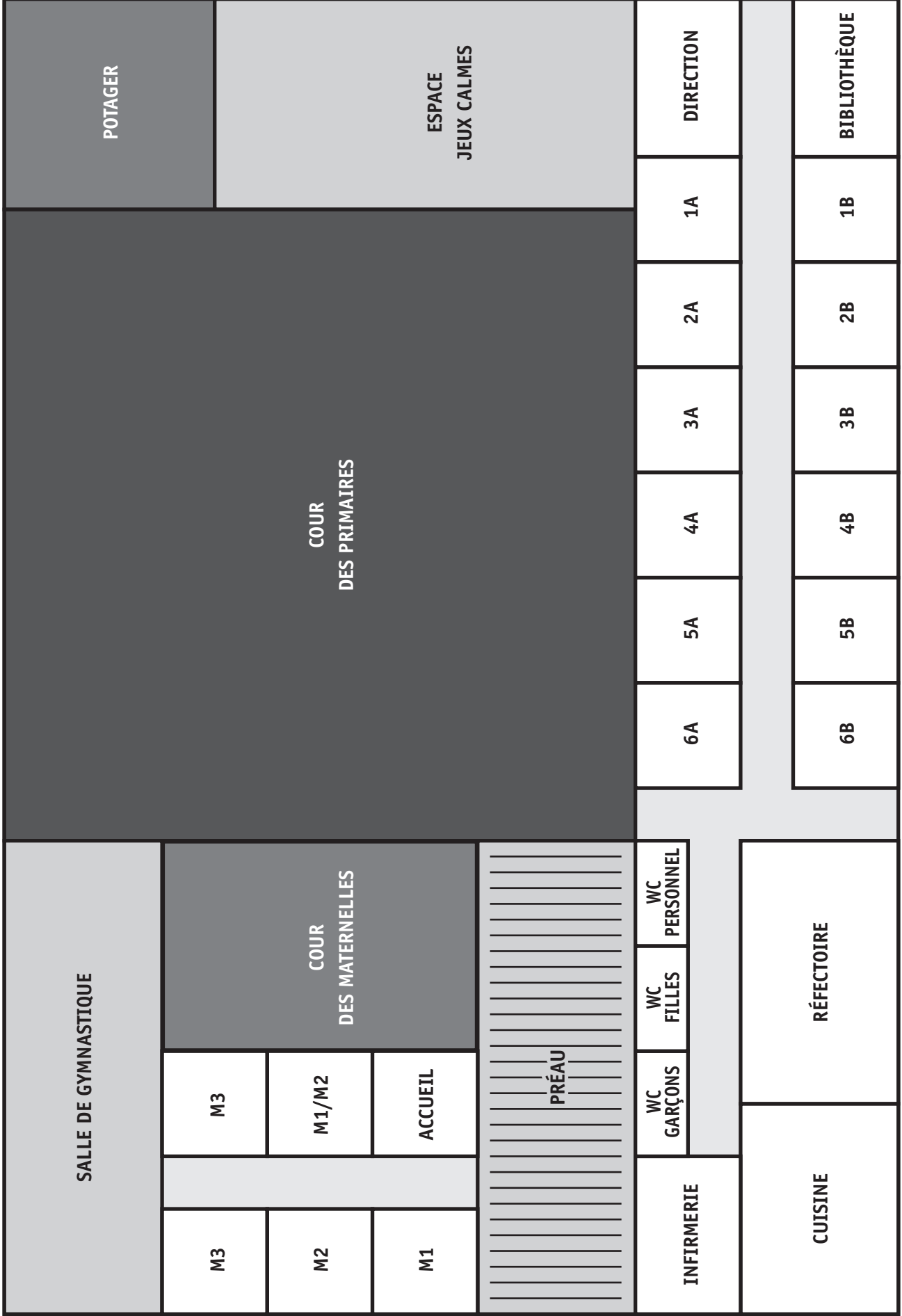

Échelle : 1/500

TOUTES LES QUESTIONS DE CE LIVRET SE RAPPORTENT À LA DÉCOUVERTE ET À LA VIE D'UNE ÉCOLE NOUVELLEMENT CONSTRuite.

QUESTION

1

Ce panneau annonce la présence de cette école.

À quelle distance de l'école ce panneau se situe-t-il environ ?
COCHE.

- À environ 1 km
- À environ 6 km
- À environ 12 km
- À environ 20 km

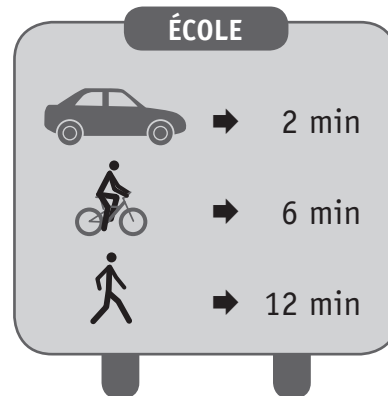

/1

QUESTION

2

Sur la page 2 ci-contre, observe le plan de cette école.

a) Dans la réalité, laquelle des 4 superficies ci-dessous a la **plus grande aire** ?
COCHE.

- Cour des maternelles
- Préau
- Réfectoire
- Espace Jeux calmes

b) Dans la réalité, le potager a une aire de **400 m²**.
Dans la réalité, laquelle des 5 superficies ci-dessous a une aire de **100 m²** ?
COCHE.

- Infirmerie
- Cuisine
- Classe de 4A
- WC Personnel
- Réfectoire

/2

QUESTION

3

Voici la répartition des **240 élèves** dans les classes primaires de cette école.

Classes	Nombre d'élèves
1A	17
1B	19
2A	18
2B	20
3A	21
3B	23
4A	20
4B	24
5A	20
5B	20
6A	21
6B	17
Total	240

Quelle est la **moyenne** d'élèves par classe primaire de cette école ?

Ton opération :

Ta réponse : _____

/1

QUESTION

4

Voici le plan d'un jeu de marelle à l'échelle $1:25$ ($\frac{1}{25}$).

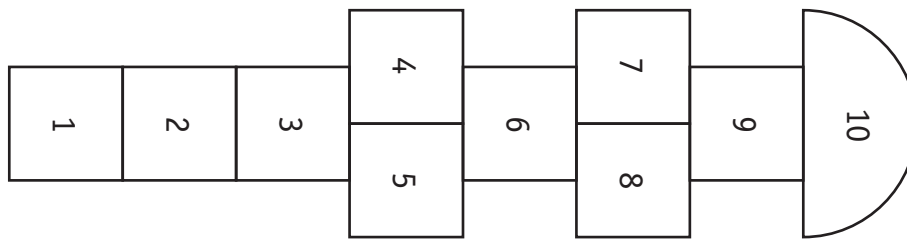

Pour réaliser cette marelle dans la cour de récréation, par quel nombre faudra-t-il multiplier chaque dimension de ce plan ?

COMPLÈTE.

Chaque dimension sera multipliée par _____

/1

QUESTION

5

Sur le plan de la page 2 de ce livret, repère la bibliothèque.

Ce plan est à l'échelle $1:500$ ($\frac{1}{500}$).

CALCULE la longueur réelle de la bibliothèque.

Ton opération :

Ta réponse : Longueur réelle de la bibliothèque _____ mètres.

/2

QUESTION

6

Voici les jetons d'un jeu de dames comme le joueur n°1 les voit.

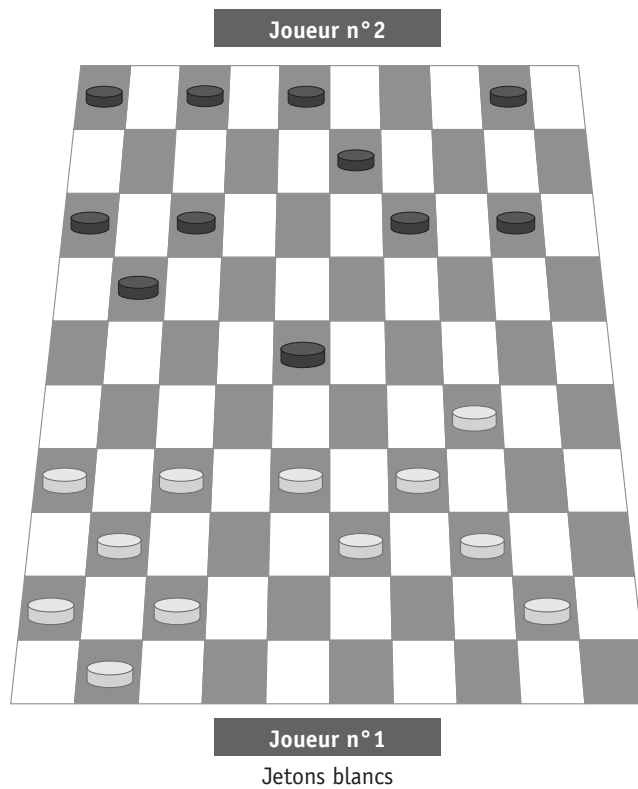

Ci-dessous, **DESSINE** les six jetons noirs manquants de cette même partie comme le joueur n°2 les voit au même moment.

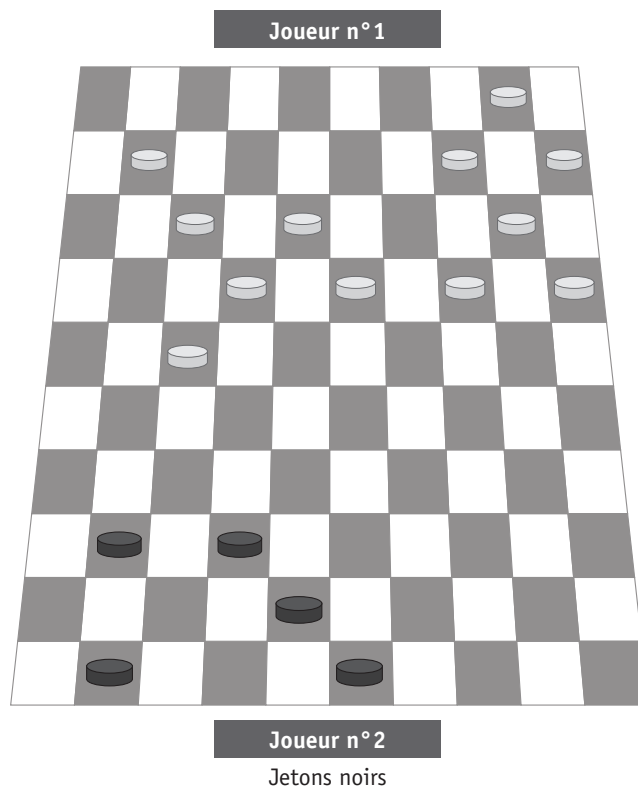

QUESTION

7

Pour aménager un terrain de basket, on peint le rond central et les 2 raquettes.

L'aire du rond central est de **12,56 m²**.

L'aire totale de ces trois surfaces grisées a été calculée. Elle est de **57,12 m²**.

Pour calculer ces aires, on a donné à π (pi) la valeur **3,14**.

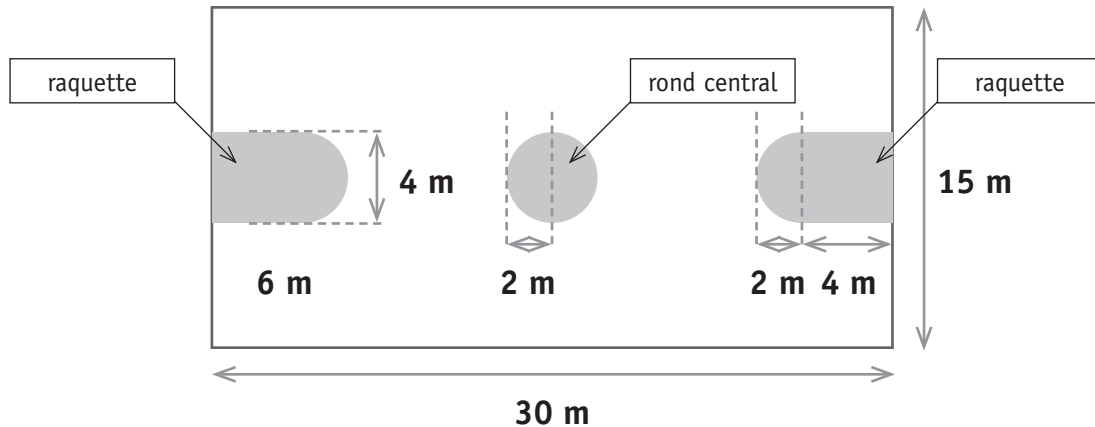

a) **CALCULE** l'aire d'**UNE** raquette en **m²**.

ÉCRIS toute ta démarche et tes calculs, étape par étape :

COMMUNIQUE clairement ta réponse par une phrase :

b) **1 litre** de peinture couvre une aire de **4 m²**.

CALCULE le nombre de pots de peinture de **5 litres** à acheter pour couvrir ces **57,12 m²**.

Ta réponse : Il faudra acheter _____ **pots** de peinture de 5 litres.

/3,5

QUESTION

8

Le dessin ci-dessous représente la cour des primaires.

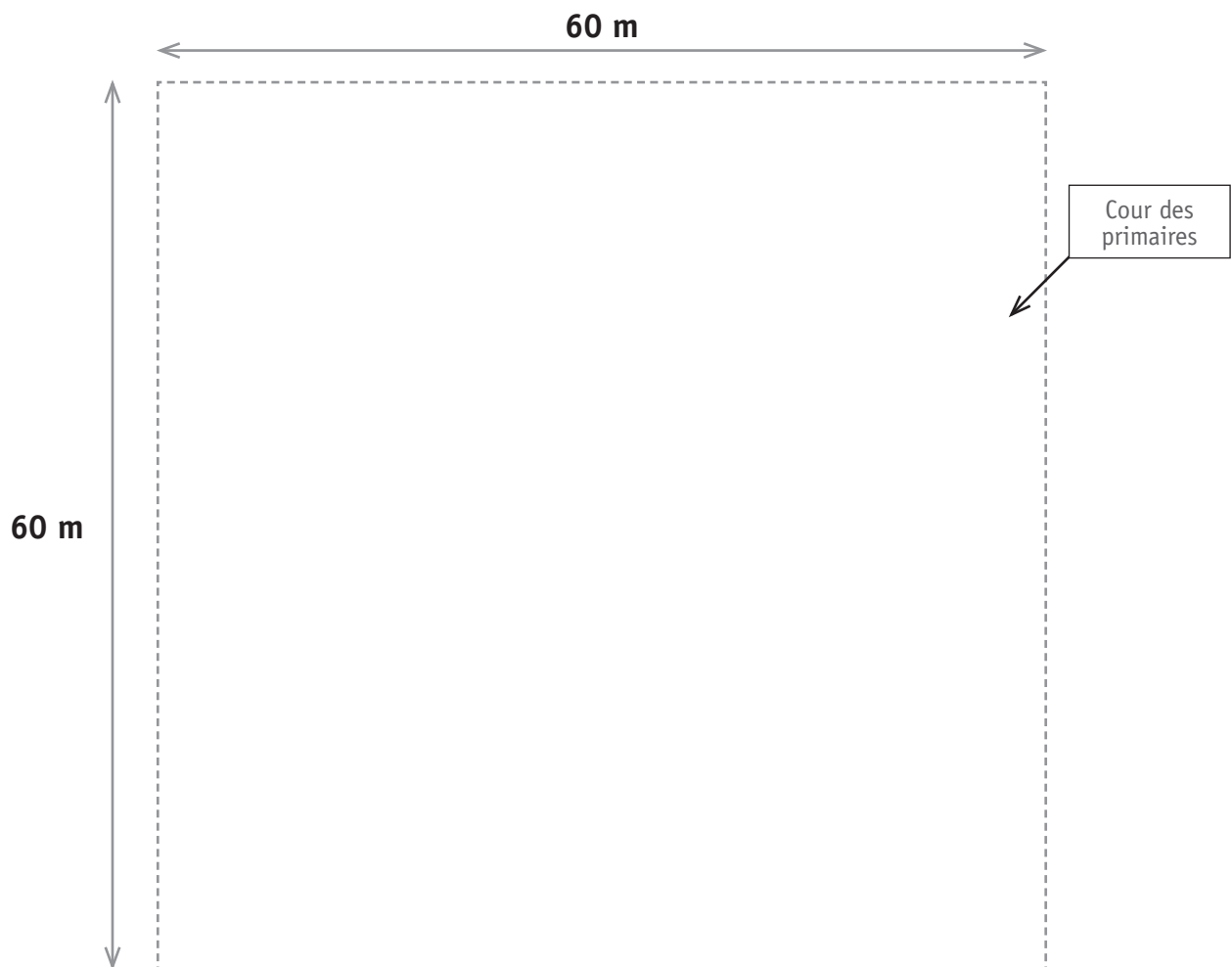

Les dimensions du terrain de basket de cette école sont de **30 mètres sur 15 mètres**.
Dans cette cour, **TRACE avec précision**, un rectangle qui représente ce terrain de basket.

/1,5

QUESTION

9

Voici les résultats d'une enquête sur l'occupation des lieux par les élèves pendant un temps de midi.

Observe le graphique, puis **COMPLÈTE** le tableau ci-dessous.

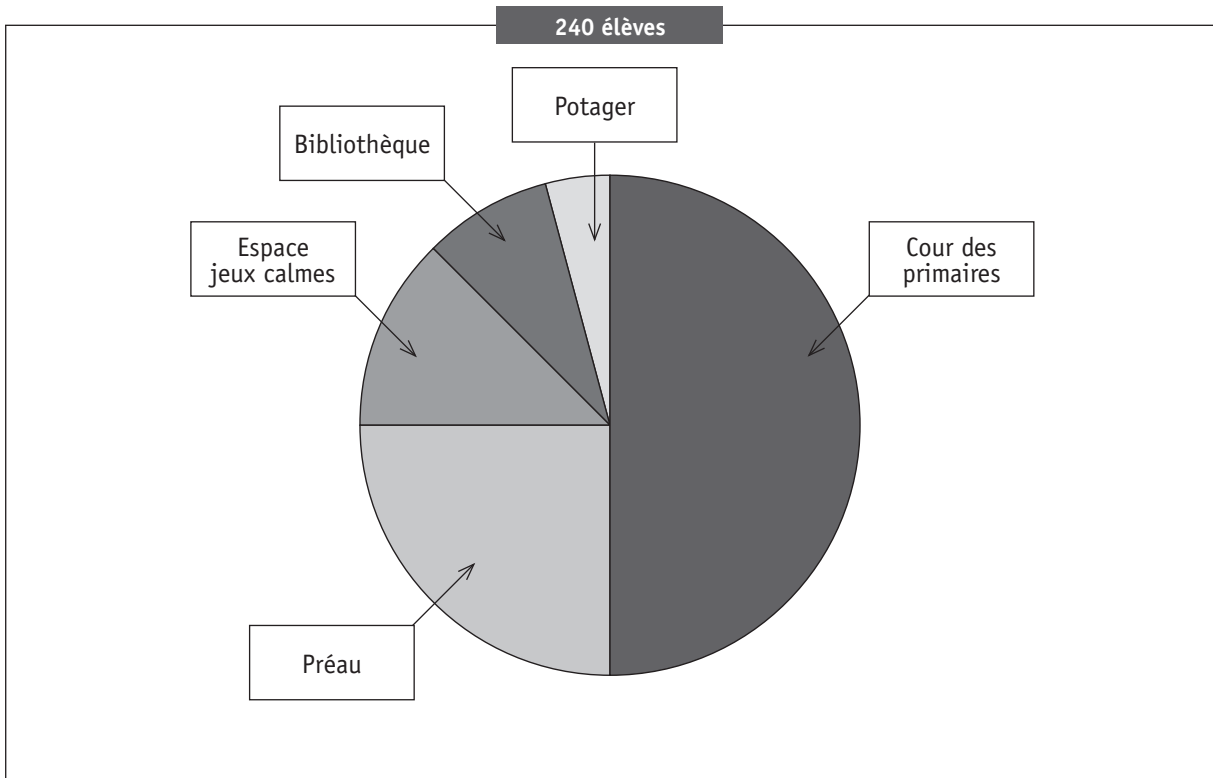

Occupation des lieux	Nombre d'élèves	
a) _____	60 élèves	soit 1 élève sur 4
b) _____	_____ élèves	soit 1 élève sur 8
c) Cour des primaires	_____ élèves	soit 1 élève sur _____
d) _____	20 élèves	soit 1 élève sur 12
e) _____	_____ élèves	soit 1 élève sur 24

TOTAL : 240 élèves

/4

Une autre enquête a été réalisée afin de déterminer quels jeux avaient la préférence des élèves durant les récréations (les élèves pouvaient effectuer plusieurs choix).

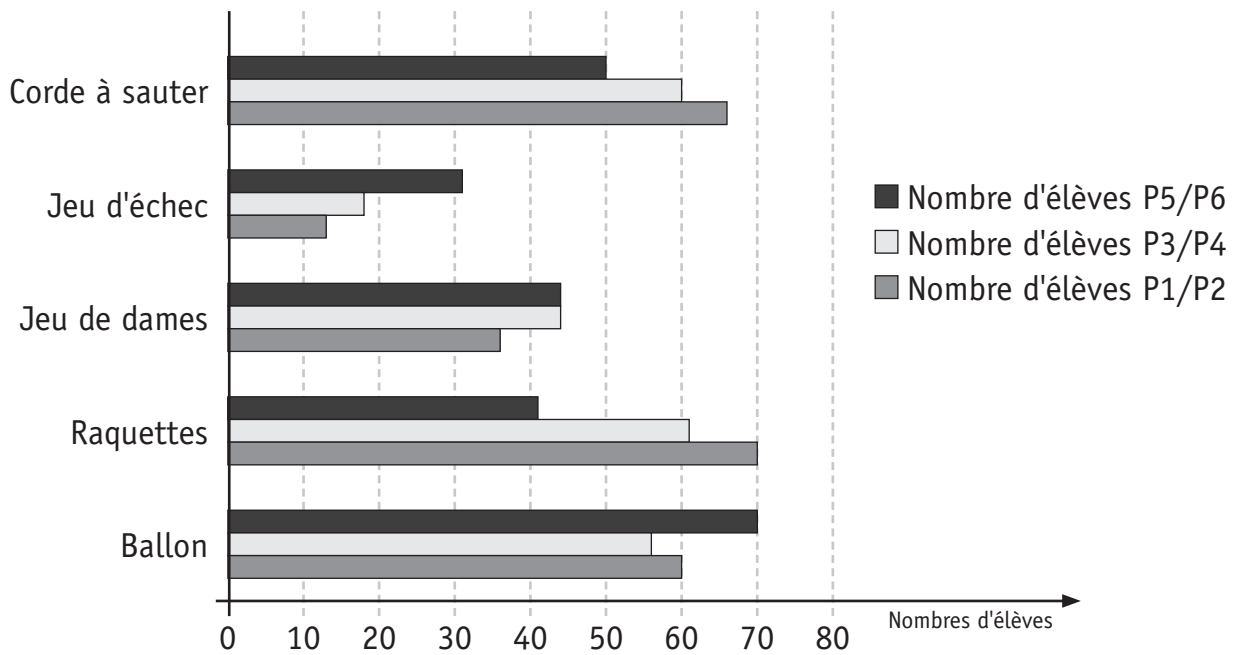

Observe le graphique qui représente les résultats de cette enquête et **RÉPOND**s aux cinq questions ci-dessous.

Questions	Tes réponses
a) Combien d'élèves de P5/P6 ont choisi la corde à sauter ?	_____ élèves
b) Quel est le jeu le plus choisi par les élèves de P3/P4 ?	_____
c) Quel est le jeu qui a le même succès chez les P5/P6 que chez les P3/P4 ?	_____
d) Quel est le jeu le plus choisi par l'ensemble des élèves primaires ?	_____
e) Quel est le seul jeu choisi par 124 élèves ?	_____

/2,5

QUESTION

11

La direction a acheté 24 raquettes de badminton pour un montant total de 96 €. Elle désire acheter 10 raquettes supplémentaires.

Combien ces 10 raquettes couteront-elles ?

Tes opérations :

COMMUNIQUE clairement ta réponse avec une phrase :

/1,5

QUESTION

12

Tous les jeux d'échecs ont une forme carrée et sont constitués de 64 cases, alternant cases blanches et cases noires.

Avant de tracer **un jeu d'échecs** sur la cour de récréation, un élève de 6^e année a commencé un dessin.

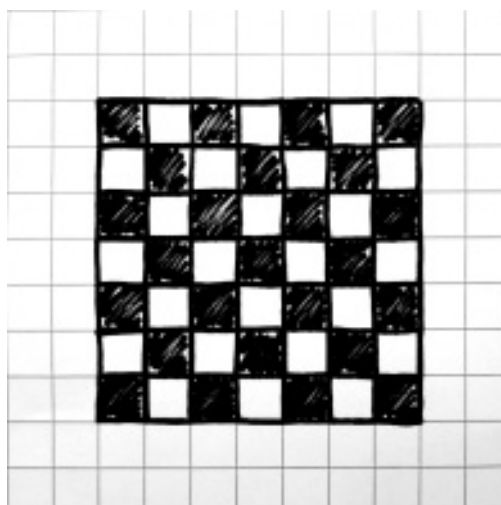

- a) Pour achever son dessin, cet élève devra ajouter _____ cases.
- b) **COMPLÈTE** le dessin ci-dessus pour que le jeu d'échecs soit correct.
N'oublie pas de noircir les cases qui doivent l'être.

/2



Ministère de la Fédération Wallonie-Bruxelles
Administration générale de l'Enseignement et de la Recherche scientifique
Boulevard du Jardin Botanique, 20-22 – 1000 Bruxelles

D/2012/9208/33

Lire - Écrire 1

CEB2012

Livret 5 | Mardi 19 juin

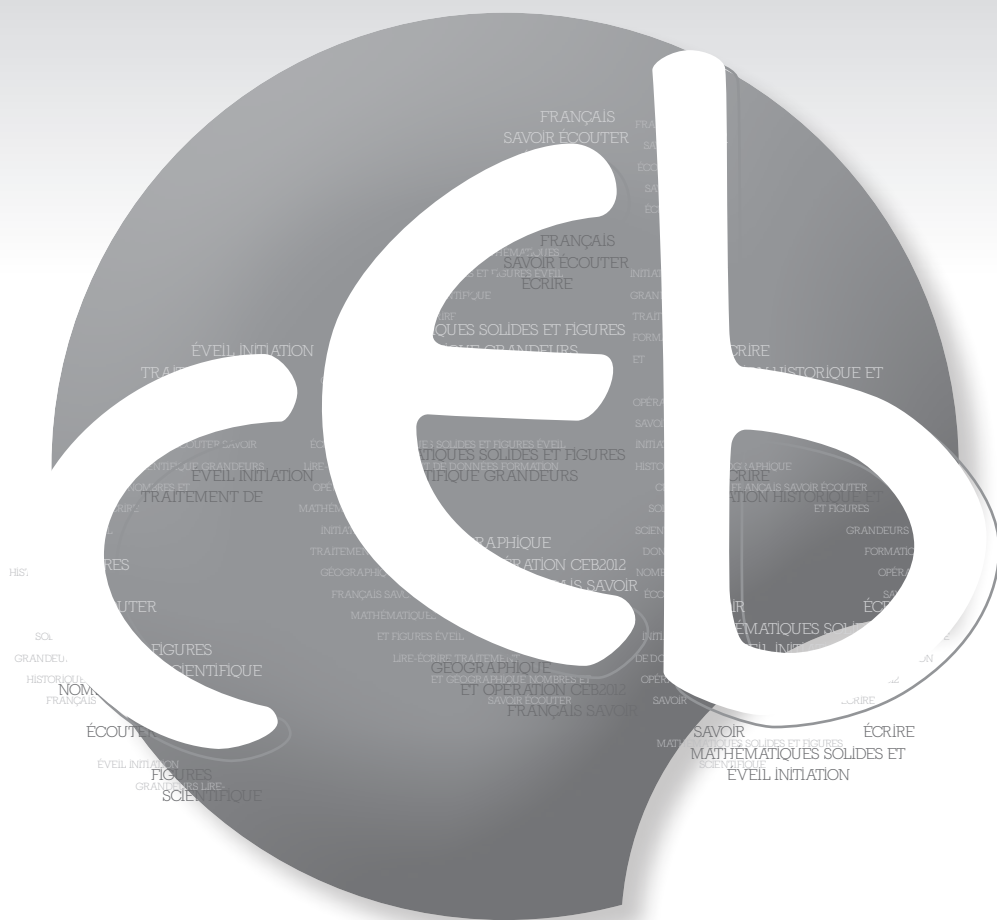

NOM :

PRÉNOM :

N° D'ORDRE :

... /10

CHOISIS et **RECOPIE** une proposition en face du numéro (en page de droite).

- 1 Une | Cette | Certaine | Toute
- 2 les | en | l' | m'
- 3 quelles | ces | les | d'autres
- 4 Celui-là | Celle-là | Ceux-là | Celles-là
- 5 Ces derniers | Ce dernier | Cette dernière

A

LE BESOIN D'ÉNERGIE

Pour vivre, l'homme a besoin d'énergie, c'est-à-dire de force qui lui permette d'accomplir certaines activités.

① _____ énergie, il la trouve notamment dans la nourriture.

Mais, tu le sais bien, l'homme, depuis très longtemps, ne cesse d'inventer des choses afin de rendre sa vie plus agréable. Certaines des choses qu'il invente, il peut

② _____ utiliser en se servant de sa propre énergie : c'est le cas,

par exemple, d'un marteau ou d'un vélo. Mais ③ _____ inventions

l'obligent à chercher de nouvelles sources d'énergie.

B

LES ÉNERGIES NATURELLES

Prenons un exemple que tu connais bien : l'homme a inventé le moulin pour moudre les grains. Il existe de petits moulins, comme les moulins à poivre, qui moulent de faibles quantités. ④ _____ l'homme peut les utiliser lui-même.

Mais il existe aussi de grands moulins qui moulent d'énormes quantités.

⑤ _____ l'homme est trop faible pour les actionner lui-même.

Alors il songe à utiliser l'énergie du vent et il invente un moulin avec des ailes.

Ou il utilise l'énergie de l'eau, et il invente un moulin avec des roues à aubes.

Le problème, c'est que le vent ne souffle pas toujours quand et autant qu'il le faudrait.

Le problème, c'est que les rivières sont parfois à sec. L'homme ne peut donc pas toujours compter sur les énergies de la nature.

- a) **RELIS** la première partie du texte de la page de droite (page 5)
- b) **ORGANISE** les 3 phrases ci-dessous dans l'ordre dans lequel elles doivent être dans le texte de la page de droite.
- c) **COPIE-LES** sans erreur orthographique.

A

La vapeur est donc capable de mettre les choses en mouvement, se dit Denis Papin.

B

Et s'il y a un couvercle sur la marmite, cette vapeur soulève le couvercle.

C

Celle-ci, comme tout gaz, cherche à prendre un maximum de place.

RELIS tout l'écrit de la page 5 pour vérifier ton travail. As-tu un texte cohérent ?

Au XVII^e siècle, un savant français, qui s'appelait Denis Papin, remarque ce que tu peux constater toi-même en faisant bouillir de l'eau pour cuire des pâtes ou des pommes de terre. Une fois qu'elle arrive aux environs de 100 °C, l'eau se transforme en vapeur.

1

2

3

Tu dois compléter le texte de la page de droite.

Voici 3 propositions pour la phrase 1.

- **LIS** ces trois propositions.
- **TIENS COMPTE des pronoms, des déterminants, des temps verbaux...**
- **SÉLECTIONNE** la proposition qui convient.
- **COPIE-LA** au n°1.

- Ce dernier créera une machine où l'eau portée à ébullition produit de la vapeur qui pousse un piston relié à une roue.
- ① • Ce dernier crée une machine où l'eau portée à ébullition produit de la vapeur qui pousse un piston relié à une roue.
- Cette dernière crée une machine où l'eau portée à ébullition produit de la vapeur qui pousse un piston relié à une roue.

FAIS LE MÊME TRAVAIL pour la phrase 2.

- Elle peut tourner bien plus vite et bien plus longtemps que si l'homme le faisait tourner lui-même.
- ② • Il peut tourner bien plus vite et bien plus longtemps que si l'homme la faisait tourner lui-même.
- Elle peut tourner bien plus vite et bien plus longtemps que si l'homme la faisait tourner lui-même.

RELIS le texte de la page 7 pour vérifier ton travail. As-tu un texte cohérent ?

Et il entreprend de fabriquer une machine capable de faire beaucoup mieux que les marmites de ta cuisine. Son invention est perfectionnée au XVIII^e siècle par l'Anglais James Watt.

1

Cette roue peut tourner très vite pendant très longtemps.

2

Collectif CEB - 2012 – Inédit



Ministère de la Fédération Wallonie-Bruxelles
Administration générale de l'Enseignement et de la Recherche scientifique
Boulevard du Jardin Botanique, 20-22 – 1000 Bruxelles

D/2012/9208/34

Éveil - Initiation scientifique

CEB2012

Livret 6 | Mardi 19 juin

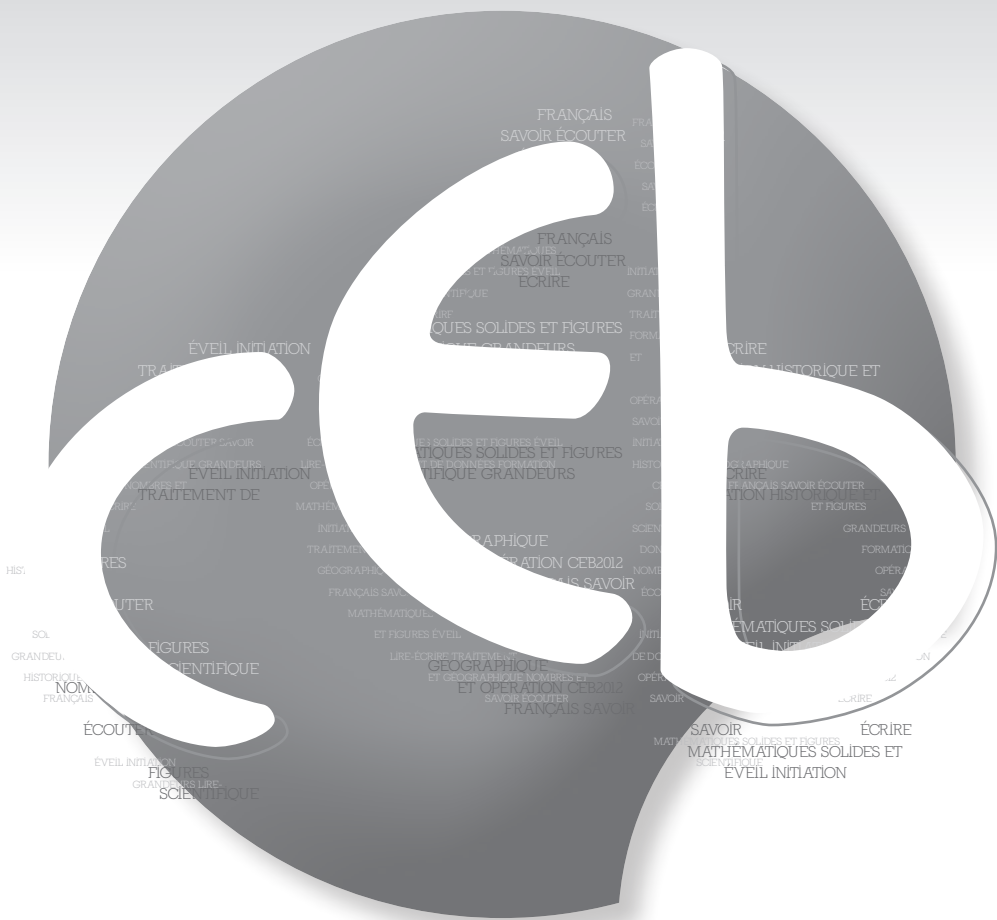

NOM :

PRÉNOM :

N° D'ORDRE :

... /50

L'ÉLECTRICITÉ

QUESTION

1

Si le culot d'une ancienne ampoule était transparent, on verrait ceci :

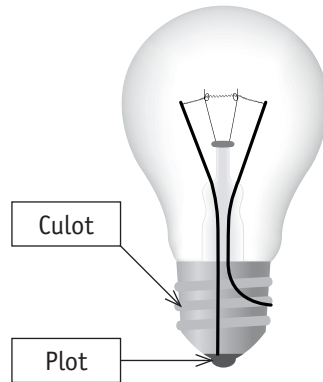

Avec le même matériel (deux fils de cuivre, une ampoule en état de marche et une pile en état de marche), un élève a réalisé trois montages différents :



Un seul de ces montages est correct et permet à l'ampoule de s'allumer. Lequel ?

a) **ENTOURE** le montage correct.

/1

b) **EXPLIQUE POURQUOI** ce montage est correct.

Utilise les mots : fil(s) de cuivre, plot, culot, bornes de la pile.

/2

QUESTION

2

On a retouché les photos pour qu'on ne puisse pas voir où l'ampoule est allumée.



P. 5

a) Quels sont les montages où l'ampoule était allumée ?

COLORIE leur numéro.

1

2

3

4

5

6

/3

b) **EXPLIQUE POURQUOI** l'ampoule n'était pas allumée dans les autres montages.

/2

LA GERMINATION

QUESTION

3

Certaines conditions sont nécessaires pour qu'une graine germe.

Des élèves ont émis une série d'hypothèses :

- hypothèse A : il faudrait de l'eau
- hypothèse B : il faudrait de la chaleur
- hypothèse C : il faudrait de la lumière
- hypothèse D : il faudrait de la terre
- hypothèse E : il faudrait de l'engrais



P. 6

Lis la fiche de l'expérience pour répondre aux questions suivantes.

a) Quelle est la seule hypothèse que les élèves ont voulu vérifier ?

ENTOURE.

Hypothèse A | Hypothèse B | Hypothèse C | Hypothèse D | Hypothèse E

/1

b) **DÉCRIS** ce que tu vois en observant les deux assiettes « trois jours plus tard ».

/2

c) Au vu des photos prises trois jours plus tard, peut-on dire qu'une graine de cresson a besoin d'eau pour germer ?

COCHE.

- Oui
- Non
- On ne peut pas le dire

/1

On réalise une nouvelle expérience.

- On dépose des graines de cresson sur deux disques d'ouate humide posés chacun sur une assiette :



- On place toujours ces deux assiettes sur la table au fond de la classe.
- Le thermomètre de la classe indique toujours 20 degrés.
- Mais cette fois, on place un plat opaque sur l'assiette 4 :

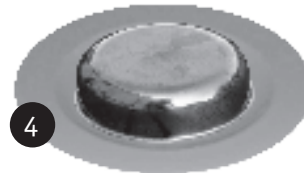

a) Dans ces conditions-ci, quelle hypothèse veut-on vérifier ?

COCHE.

Pour qu'une graine de cresson germe,

- il faudrait de l'eau.
- il faudrait de la chaleur.
- il faudrait de la lumière.
- il faudrait de la terre.
- il faudrait de l'engrais.

/1

b) **COMPLÈTE LA FICHE** (colonne de l'assiette 4) qui décrit cette nouvelle expérience.

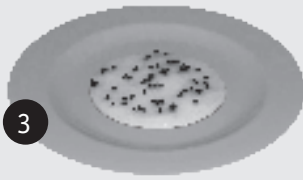
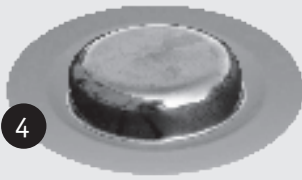
		
a) Ouate	humide	_____
b) Où ?	sur la table au fond de la classe	_____
c) Température	20 degrés	_____ degrés
d) Lumière	oui	_____

/4

LA MÉTÉO

QUESTION 5



P. 7

Utilise le tableau des prévisions météorologiques pour une semaine à Bruxelles.

a) Indique les trois températures minimales manquantes : **COLORIE**.

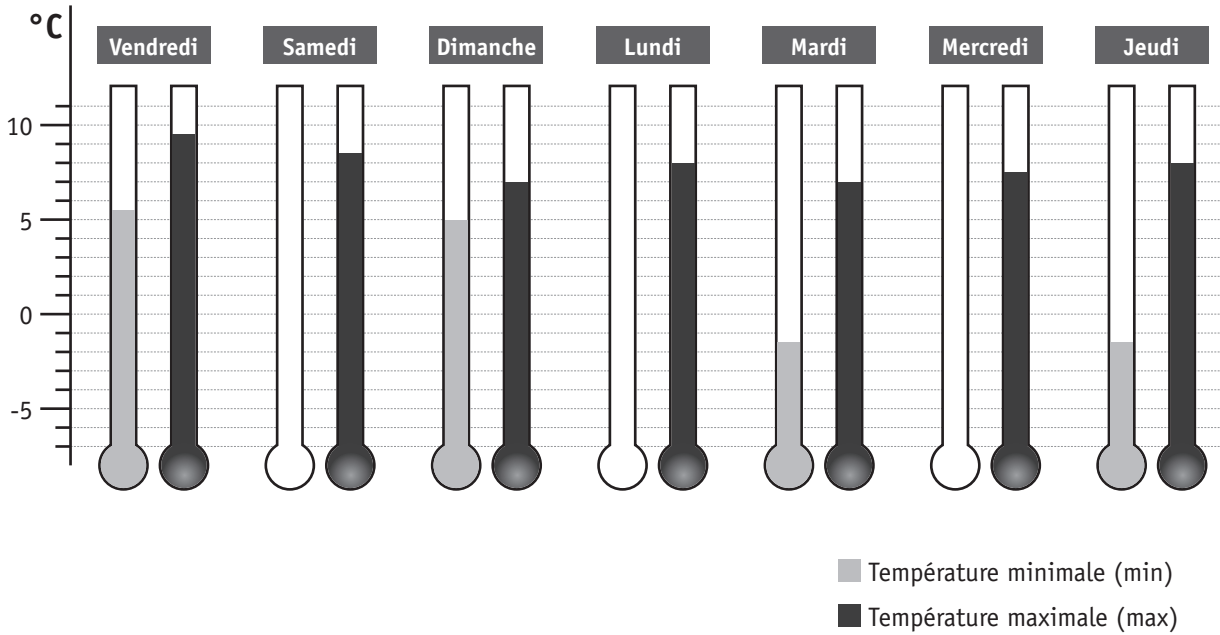

/3

b) **COMPLÈTE** les quatre cases en fonction des tableaux et de la légende de la page 7 de ton portfolio.

Samedi 25/02

Jeudi 01/03

**Temps couvert,
averses possibles**

**Ensoleillé
ou peu nuageux**

/4

c) Voici les graphiques indiquant la vitesse du vent pour quatre semaines différentes.

Quel est celui qui correspond à la semaine des prévisions du portfolio ?

COCHE-LE.

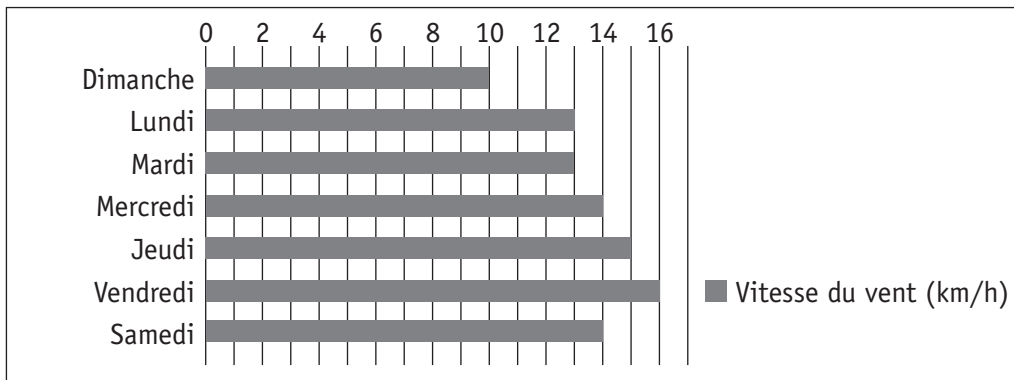
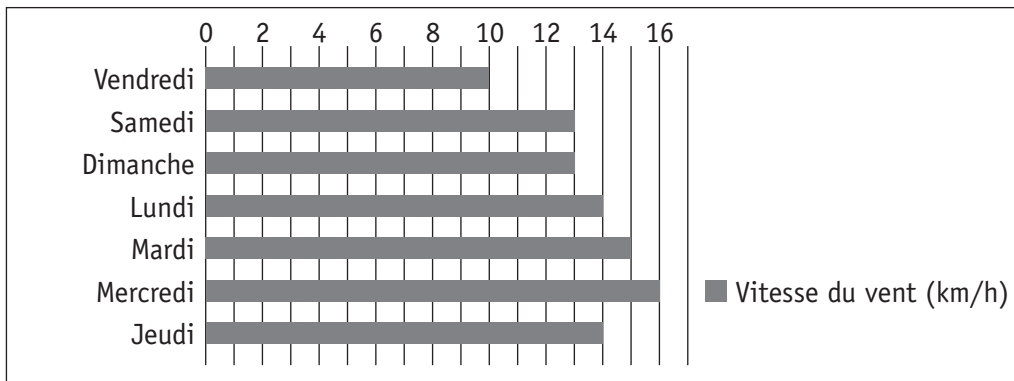
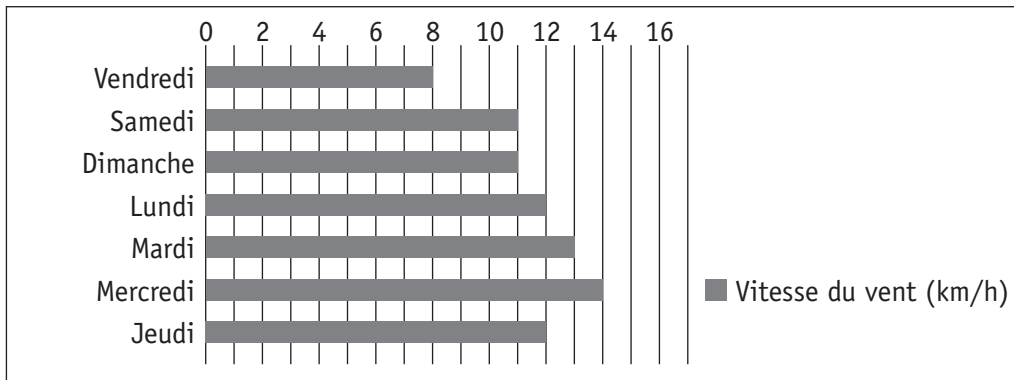
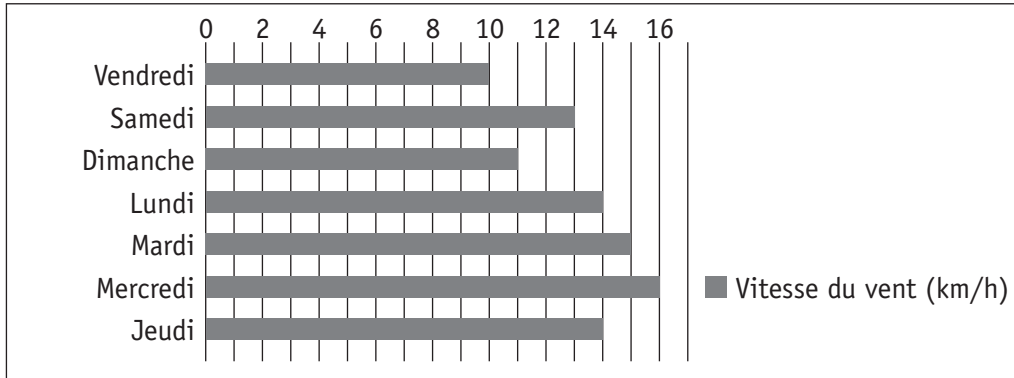

/1

L'APPAREIL LOCOMOTEUR ET

QUESTION

6



P. 8

Observe les positions que prend cet enfant puis observe le pantin en bois.



SA FONCTION DE MOBILITÉ

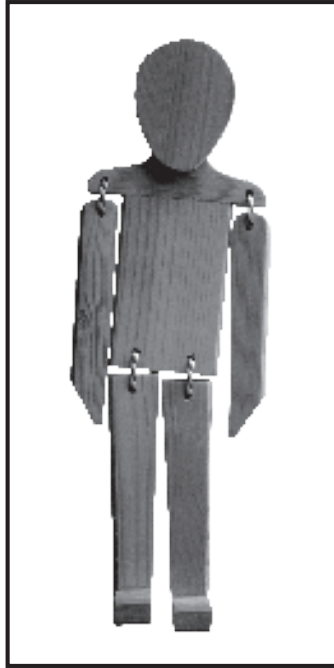

/2,5

a) **COCHE** les photos montrant des positions que seul l'enfant peut prendre, mais pas le pantin.

b) **EXPLIQUE** pour quelle(s) raison(s) l'enfant peut prendre ces positions alors que le pantin ne le peut pas.

/2

QUESTION 1

a) Quels sont les organes qui mettent les os en mouvement ?
COCHE les deux propositions correctes.



- Os Muscles Tendons Articulations Peau

/1

b) **ENTOURE** l'articulation du coude sur le **Schéma 1** .

/0,5

c) **COMPLÈTE** les deux schémas : **ÉCRIS** ce qui convient sur toutes les lignes.
 Sois le plus précis possible en utilisant les mots de la page 8 du portfolio.



Schéma 1

Le _____
se _____

Le _____
se _____

C'est un mouvement _____

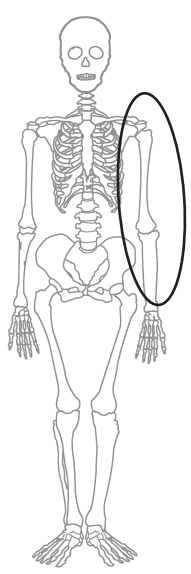
Schéma 2

Le _____
se _____

Le _____
se _____

Le _____
se _____

C'est un mouvement _____

/5,5

LES CINQ SENS

QUESTION

8

COMPLÈTE le tableau.

Sens	Organes
le toucher	_____
_____	les oreilles
_____	les yeux
_____	le nez
_____	_____

/3

LES ÉTATS DE L'EAU

QUESTION

9

Dans la nature, on trouve de l'eau sous trois états différents. Complète le tableau.

ÉCRIS :

a) les deux états de l'eau manquants ;

b) chacune des sept propositions suivantes dans le tableau.

glace | pluie | grêle | neige | vapeur d'eau | buée | verglas

a)	Eau à l'état _____	Eau à l'état _____	Eau à l'état gazeux	/2
b)				/3,5



P. 10-11

Dans le portfolio page 10 (3^e paragraphe) et page 11 (schéma), on explique le principe de la machine à vapeur.

COMPLÈTE le texte ci-dessous en choisissant parmi les propositions suivantes :

ATTENTION : il y a des intrus.

liquide | fumée | vapeur | gazeux | évaporation | ébullition

Quand on chauffe de l'eau et qu'on la porte à _____ ,

elle se transforme en _____ .

L'eau passe ainsi de l'état liquide à l'état _____ .

La vapeur d'eau s'évacue ensuite dans le condenseur où elle se refroidit :

elle retourne à l'état _____ .

/2

DES CLASSEMENTS

QUESTION

11



P. 9

a) Tous les animaux de la page 9 du portfolio sont classés ci-dessous de deux façons différentes.

Choisis pour chaque classement une des caractéristiques ci-dessous.

Ils allaitent leurs petits.

Ils sautent.

Ils ont des plumes.

Ils rampent.

Ils nagent.

Ils pondent des œufs.

Ils ont des poils.

Ils ont un bec.

COMPLÈTE.

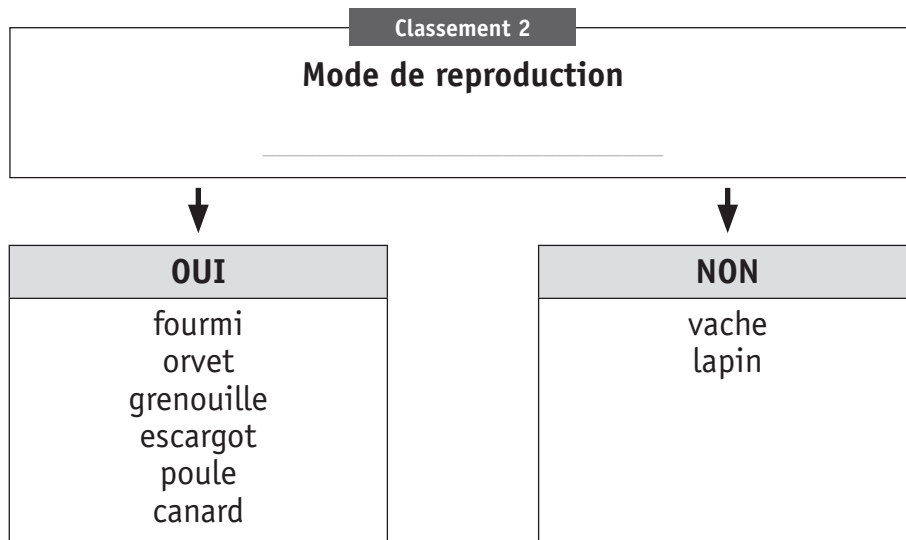
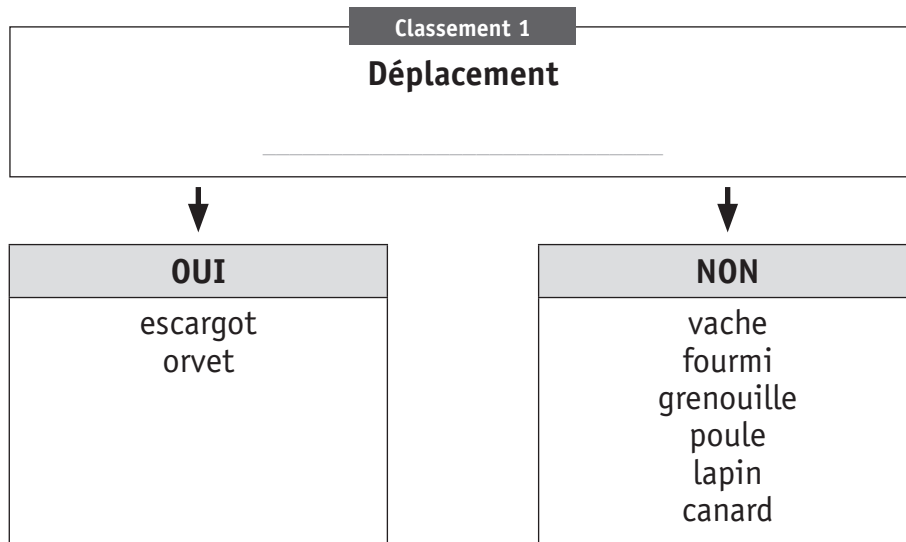

/2

b) **ÉCRIS LE NOM** de chaque animal de la page 9 dans le nouveau classement ci-dessous.

Nombre de pattes 4	
↓	↓
OUI	NON

/1



Ministère de la Fédération Wallonie-Bruxelles
Administration générale de l'Enseignement et de la Recherche scientifique
Boulevard du Jardin Botanique, 20-22 – 1000 Bruxelles

D/2012/9208/35

GRILLES DE CORRECTION

MARDI 19 JUIN

TRAITEMENT DE DONNÉES

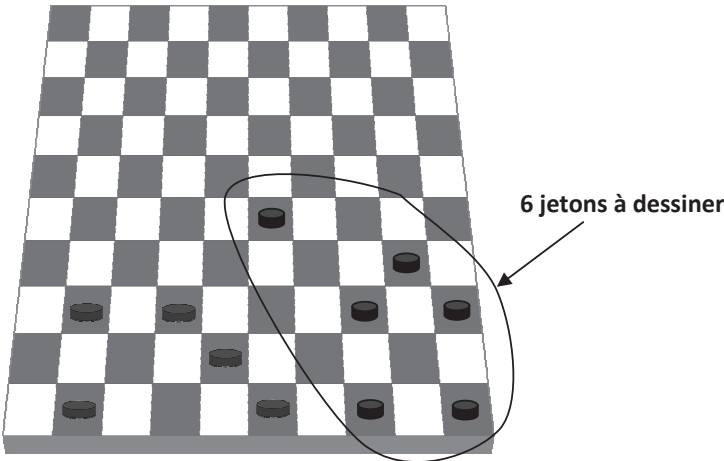
Q	Réponses	Modalités de correction	Points
1	<input checked="" type="checkbox"/> À environ 1 km <input type="checkbox"/> <input type="checkbox"/> <input type="checkbox"/>	Tout ou rien	1
2	a) <input type="checkbox"/> <input type="checkbox"/> <input type="checkbox"/> <input type="checkbox"/> <input checked="" type="checkbox"/> Espace Jeux calmes b) <input type="checkbox"/> <input type="checkbox"/> <input checked="" type="checkbox"/> <input type="checkbox"/> <input type="checkbox"/> Classe de 4A	1 pt Tout ou rien 1 pt Tout ou rien	2
3	Réponse : <u>20</u> (élèves) <i>sinon</i> division par 12	1 pt ½ pt	1
4	25	Tout ou rien	1
5	Réponse : <u>15</u> mètres <i>sinon</i> multiplication / rapport par 500	2 pts 1 pt	2
6		6 x ½ pt	3

/ 3

/ 4

7	a) → suivre une des deux démarches envisageables		1 pt 1 pt <i>retirer ½ pt si une "fausse égalité" apparait.</i> 3/3 = 1 pt 2/3 = ½ pt	3,5																					
	<table border="1"> <tr> <th>Démarche 1</th> <th>ou</th> <th>Démarche 2</th> </tr> <tr> <td colspan="3"> 1° Compréhension de la tâche : exprimer <u>par des mots</u> ou <u>des opérations</u> </td> </tr> <tr> <td> Aire du carré + aire du demi-disque (<i>accepter « cercle » ou « rond »</i>) </td> <td></td> <td> (Aire totale – aire du rond central) : 2 </td> </tr> <tr> <td colspan="3"> 2° Utilisation des outils mathématiques </td> </tr> <tr> <td> aire du carré : 4 x 4 ou 16 + aire du demi-disque : 6,28 3,14 (π) x 4 : 2 ou 3,14 (π) x 2 ou 12,56 : 2 </td> <td></td> <td> (57,12 – 12,56) : 2 ou (57,12 : 2) – (12,56 : 2) </td> </tr> <tr> <td colspan="3"> 3° Communication de la réponse : 3 éléments </td> </tr> <tr> <td colspan="3"> - une phrase - 22,28 - l'unité m² </td> </tr> </table>				Démarche 1	ou	Démarche 2	1° Compréhension de la tâche : exprimer <u>par des mots</u> ou <u>des opérations</u>			Aire du carré + aire du demi-disque (<i>accepter « cercle » ou « rond »</i>)		(Aire totale – aire du rond central) : 2	2° Utilisation des outils mathématiques			aire du carré : 4 x 4 ou 16 + aire du demi-disque : 6,28 3,14 (π) x 4 : 2 ou 3,14 (π) x 2 ou 12,56 : 2		(57,12 – 12,56) : 2 ou (57,12 : 2) – (12,56 : 2)	3° Communication de la réponse : 3 éléments			- une phrase - 22,28 - l'unité m²		
	Démarche 1	ou			Démarche 2																				
	1° Compréhension de la tâche : exprimer <u>par des mots</u> ou <u>des opérations</u>																								
Aire du carré + aire du demi-disque (<i>accepter « cercle » ou « rond »</i>)		(Aire totale – aire du rond central) : 2																							
2° Utilisation des outils mathématiques																									
aire du carré : 4 x 4 ou 16 + aire du demi-disque : 6,28 3,14 (π) x 4 : 2 ou 3,14 (π) x 2 ou 12,56 : 2		(57,12 – 12,56) : 2 ou (57,12 : 2) – (12,56 : 2)																							
3° Communication de la réponse : 3 éléments																									
- une phrase - 22,28 - l'unité m²																									
b) 3 pots		½ pt																							
		/6,5																							
8	Tracé d'un rectangle correct : (<i>Tolérance = 1 mm</i>) ↷ 4 angles droits ↷ Longueur = 6 cm ↷ Largeur = 3 cm		3 x ½ pt	1,5																					
9	<table border="1"> <thead> <tr> <th>Occupation des lieux</th> <th>Nombre d'élèves</th> <th></th> </tr> </thead> <tbody> <tr> <td>a) Préau</td> <td>60 élèves</td> <td>soit 1 élève sur 4</td> </tr> <tr> <td>b) Espace jeux calmes</td> <td>30 élèves</td> <td>soit 1 élève sur 8</td> </tr> <tr> <td>c) Cour des primaires</td> <td>120 élèves</td> <td>soit 1 élève sur 2</td> </tr> <tr> <td>d) Bibliothèque</td> <td>20 élèves</td> <td>soit 1 élève sur 12</td> </tr> <tr> <td>e) Potager</td> <td>10 élèves</td> <td>soit 1 élève sur 24</td> </tr> </tbody> </table>		Occupation des lieux	Nombre d'élèves		a) Préau	60 élèves	soit 1 élève sur 4	b) Espace jeux calmes	30 élèves	soit 1 élève sur 8	c) Cour des primaires	120 élèves	soit 1 élève sur 2	d) Bibliothèque	20 élèves	soit 1 élève sur 12	e) Potager	10 élèves	soit 1 élève sur 24	8 x ½ pt	4			
Occupation des lieux	Nombre d'élèves																								
a) Préau	60 élèves	soit 1 élève sur 4																							
b) Espace jeux calmes	30 élèves	soit 1 élève sur 8																							
c) Cour des primaires	120 élèves	soit 1 élève sur 2																							
d) Bibliothèque	20 élèves	soit 1 élève sur 12																							
e) Potager	10 élèves	soit 1 élève sur 24																							
		/5,5																							

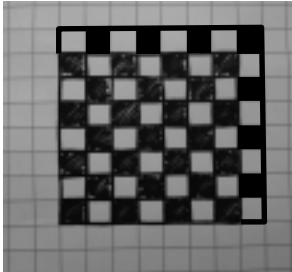
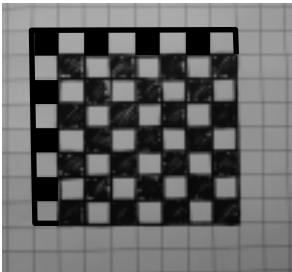
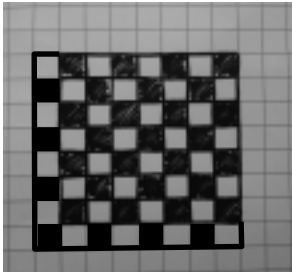
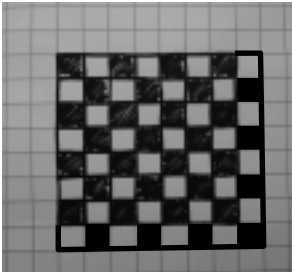
10	Questions	Tes réponses	5 x ½ pt	2,5
	a)	50 élèves		
	b)	Raquettes		
	c)	Jeu de dames		
	d)	Ballon		
	e)	Jeu de dames		
11	<p>→ 3 éléments à considérer :</p> <ul style="list-style-type: none"> ↳ Une (ou plusieurs) opération(s) correcte(s) pour passer de 24 à 10 ↳ Une phrase <u>ET</u> l'unité € ↳ le nombre correct : 40 		3 x ½ pt	1,5
12	a) 15 cases		1 pt	2
	b) Une des 4 possibilités suivantes : <div style="display: flex; justify-content: space-around; margin-top: 10px;"> <div style="text-align: center;"></div> <div style="text-align: center;"></div> </div> <div style="display: flex; justify-content: space-around; margin-top: 10px;"> <div style="text-align: center;"></div> <div style="text-align: center;"></div> </div>		1 pt Tout ou rien	

LIRE - ÉCRIRE 1

Q	Réponses	Modalités de correction	Points
1	<p>① <u>C</u>ette</p> <p>② les</p> <p>③ d'autres</p>	<p>5 x 1 pt</p> <p><i>Attention à la majuscule (-1/2 pt par erreur)</i></p>	5
	<p>④ <u>C</u>eux-là</p> <p>⑤ <u>C</u>es derniers</p>		
2	<p>① Phrase C : Celle-ci, comme tout gaz, cherche...</p> <p>② Phrase B : Et s'il y a un couvercle sur la marmite...</p> <p>③ Phrase A : La vapeur est donc capable...</p>	<p>3 X 1 pt</p> <p>Tout ou rien</p> <p><i>Orthographe prise en compte !</i></p>	3
3	<p>① 2^e proposition : Ce dernier crée une machine où l'eau portée à ébullition produit de la vapeur qui pousse un piston relié à une roue.</p> <p>② 3^e proposition : Elle peut tourner bien plus vite et bien plus longtemps que si l'homme la faisait tourner lui-même.</p>	<p>Regarder les deux cadres de chaque proposition</p> <p>2 x 1 pt</p> <p><i>-1/2 pt par proposition si erreur orthographique aux mots encadrés</i></p>	2

/ 5

/ 3

/ 2

ÉVEIL SCIENTIFIQUE

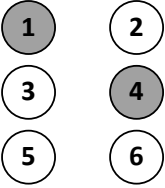
Q	Réponses	Modalités de correction	Points
1a		1 pt Tout ou rien	1
1b	<p>Accepter <u>toute formulation scientifiquement correcte</u> contenant les 4 termes donnés (termes singuliers et pluriels acceptés) <i>Par exemple :</i> <i>Un fil de cuivre relie une borne de la pile au culot de l'ampoule et l'autre fil de cuivre relie l'autre borne de la pile au plot de l'ampoule.</i></p>	2 pts Tout ou rien	2
2a		6 x ½ pt	3
2b	<p>Explication en compréhension :</p> <p><i>Ce sont tous des isolants</i> <i>On a utilisé des mauvais conducteurs (d'électricité)</i></p> <p>OU</p> <p>Explication en extension :</p> <p><i>La ficelle, le bois, le plastique, (la paille)</i> <i>sont de mauvais conducteurs d'électricité</i> <i>sont des isolants</i> <i>ne sont pas de bons conducteurs</i></p>	2 pts Si l'explication en extension ne reprend pas 3 (ou 4) éléments : 1 pt	2
3a	Hypothèse A	1 pt	1
3b	<p>Toute description comparant <u>les deux assiettes</u>. Par exemple :</p> <p><i>Dans l'assiette 2, les graines ont germé et pas dans l'assiette 1.</i></p> <p>Si la description n'envisage <u>qu'une seule assiette</u></p>	2 pts 1 pt	2
3c	<input checked="" type="checkbox"/> Oui <input type="checkbox"/> <input type="checkbox"/>	1 pt	1

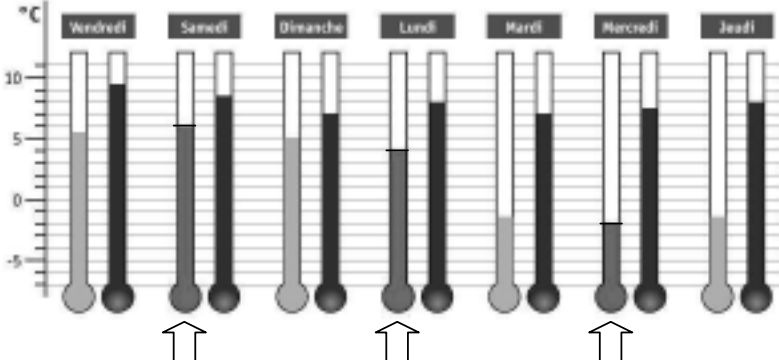
4a	<input type="checkbox"/> <input type="checkbox"/> <input checked="" type="checkbox"/> Il faudrait de la lumière <input type="checkbox"/> <input type="checkbox"/>	1 pt	1
4b	a) Humide b) Sur la table au fond de la classe c) 20 degrés d) Non	4 x 1 pt	4
5a	(→ voir gabarit) Samedi : 6° Lundi : 4° Mercredi : -2° 	3 x 1 pt Si seulement un trait pour marquer le niveau : 3 x ½ pt	3
5b	<div style="display: flex; justify-content: space-around;"> <div style="border: 1px solid black; padding: 5px; width: 45%;"> <input type="checkbox"/> <input type="checkbox"/> <input checked="" type="checkbox"/> Temps couvert avec averses <input type="checkbox"/> </div> <div style="border: 1px solid black; padding: 5px; width: 45%;"> <input type="checkbox"/> <input type="checkbox"/> <input checked="" type="checkbox"/> Nuageux, mais sec <input type="checkbox"/> </div> </div> <div style="display: flex; justify-content: space-around; margin-top: 10px;"> <div style="border: 1px solid black; padding: 5px; width: 45%;"> <input type="checkbox"/> <input type="checkbox"/> <input checked="" type="checkbox"/> Dimanche 26/02 <input type="checkbox"/> </div> <div style="border: 1px solid black; padding: 5px; width: 45%;"> <input type="checkbox"/> <input type="checkbox"/> <input checked="" type="checkbox"/> Mardi 28/02 ou Mercredi 29/02 <input type="checkbox"/> </div> </div>	4 x 1 pt (abréviation du jour acceptée)	4
5c	<input type="checkbox"/> <input type="checkbox"/> <input checked="" type="checkbox"/> <input type="checkbox"/>	1 pt Tout ou rien	1
6a	<input checked="" type="checkbox"/> <input type="checkbox"/> <input type="checkbox"/> <input checked="" type="checkbox"/> <input type="checkbox"/> <input type="checkbox"/>	5 x ½ pt	2,5

/ 9

/ 8

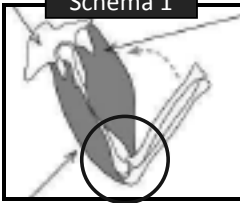
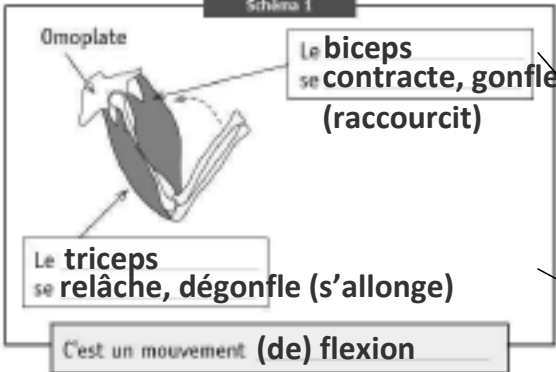
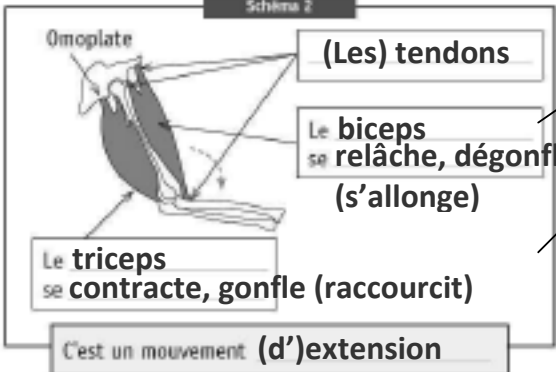
6b	<p>Notion d'articulation des bras (coude, le bras peut être plié...)</p> <p>Notion d'articulation des jambes (genou, la jambe peut être pliée...)</p> <p><i>(le mot articulation ne doit pas spécialement apparaître)</i></p>	1 pt 1 pt	2
7a	<input type="checkbox"/> Os <input checked="" type="checkbox"/> Muscles <input checked="" type="checkbox"/> Tendons <input type="checkbox"/> Articulations <input type="checkbox"/> Peau	2 x ½ pt	1
7b	<p>Articulation du coude entourée</p> <p style="text-align: center;">Schéma 1</p>  <p style="text-align: right;"><i>(Accepter sur le schéma 2)</i></p>	½ pt	0,5
7c	<p style="text-align: center;">Schéma 1</p>  <p>Omoplate</p> <p>Le biceps se contracte, gonfle (raccourcit)</p> <p>Le triceps se relâche, dégonfle (s'allonge)</p> <p>C'est un mouvement (de) flexion</p> <p style="text-align: center;">Schéma 2</p>  <p>Omoplate</p> <p>(Les) tendons</p> <p>Le biceps se relâche, dégonfle (s'allonge)</p> <p>Le triceps se contracte, gonfle (raccourcit)</p> <p>C'est un mouvement (d')extension</p>	11 x ½ pt	5,5

/4,5

si « muscle » est mis pour biceps ET triceps dans les deux schémas : accorder 1 pt sur les 2 pts (4 x ½) possibles

8	<table border="1"> <thead> <tr> <th>Sens</th> <th>Organes</th> </tr> </thead> <tbody> <tr> <td>le toucher</td> <td>la peau</td> </tr> <tr> <td>l'ouïe ou l'audition</td> <td>les oreilles</td> </tr> <tr> <td>la vue ou la vision</td> <td>les yeux</td> </tr> <tr> <td>l'odorat</td> <td>le nez</td> </tr> <tr> <td>le gout</td> <td>la langue ou les papilles gustatives</td> </tr> </tbody> </table>	Sens	Organes	le toucher	la peau	l'ouïe ou l'audition	les oreilles	la vue ou la vision	les yeux	l'odorat	le nez	le gout	la langue ou les papilles gustatives	6 x ½ pt	3
	Sens	Organes													
	le toucher	la peau													
	l'ouïe ou l'audition	les oreilles													
	la vue ou la vision	les yeux													
	l'odorat	le nez													
le gout	la langue ou les papilles gustatives														
9a	<p>Inversion possible des réponses des deux premières colonnes :</p> <p>attention au lien entre 9a et 9b</p> <table border="1"> <tr> <td>Eau à l'état LIQUIDE</td> <td>Eau à l'état SOLIDE</td> <td>Eau à l'état gazeux</td> </tr> </table> <p style="text-align: center;">↓ ↓ ↓</p>	Eau à l'état LIQUIDE	Eau à l'état SOLIDE	Eau à l'état gazeux	2 x 1 pt	2									
Eau à l'état LIQUIDE	Eau à l'état SOLIDE	Eau à l'état gazeux													
9b	<table border="1"> <tr> <td>pluie buée*</td> <td>glace grêle neige verglas</td> <td>vapeur d'eau buée*</td> </tr> </table> <p>* certains dictionnaires définissent « buée » par « vapeur humide », d'autres par « vapeur d'eau condensée en fines gouttelettes »</p>	pluie buée*	glace grêle neige verglas	vapeur d'eau buée*	7 x ½ pt	3,5									
pluie buée*	glace grêle neige verglas	vapeur d'eau buée*													
10	<p style="text-align: center;">ébullition</p> <p style="text-align: center;">vapeur gazeux liquide</p>	4 x ½ pt	2												
11a	<p>Classement 1 Ils rampent</p> <p>Classement 2 Ils pondent des œufs</p>	2 x 1 pt	2												

/10

/7,5

11b	<div style="border: 1px solid black; padding: 5px; text-align: center;"> Nombre de pattes 4 </div>		2 x ½ pt par <u>ensemble</u> correct (2 x <i>tout ou rien</i>)	1
	<div style="border: 1px solid black; padding: 5px;"> <div style="background-color: #cccccc; text-align: center; padding: 2px;">OUI</div> grenouille lapin vache </div>	<div style="border: 1px solid black; padding: 5px;"> <div style="background-color: #cccccc; text-align: center; padding: 2px;">NON</div> poule fourmi orvet canard escargot </div>		

/ 3

JOUR 3 | JEUDI 21 JUIN

LIVRET 7 | EVEIL HISTORIQUE ET GÉOGRAPHIQUE

LIVRET 8 | GRANDEURS





LIVRET 9 | LIRE - ECRIRE 2

CONSIGNES DE PASSATION

JEUDI 21 JUIN

CONSIGNES VALABLES TOUS LES JOURS :

- 1) Le dictionnaire est autorisé pour toutes les épreuves,
- 2) La calculette est interdite pour toutes les épreuves,
- 3) Vérifier les références de chaque inscrit sur chaque livret en début d'épreuve,
- 4) Vérifier que les enfants ont répondu à toutes les questions,
- 5) Le principe de l'utilisation du logo est rappelé avant chaque épreuve nécessitant le portfolio.

<p>Éveil Hist-Géo LIVRET 7</p>  <p>+</p>	<p>Distribuer le portfolio. Bien écrire clairement, surtout lorsqu'il faut répondre en 1 ou plusieurs phrases. Signaler de travailler la Q10 du livret avec le portfolio OUVERT aux deux pages 18 et 19. Le compas peut être utilisé.</p>	 <p>1 ½ période</p>
<p>Grandeurs LIVRET 8</p>	<p>Précision des tracés aux questions 10 & 15. Une feuille de brouillon peut être utilisée pour des calculs, MAIS lorsqu'un cadre est prévu pour des opérations, il faut obligatoirement y voir des traces de la procédure utilisée. (Q7 – Q14)</p>	 <p>1 période</p>
RÉCRÉATION		
<p>Lire Écrire 2 LIVRET 9</p>  <p>+</p>	<p>Utilisation du portfolio. Pas de consigne particulière.</p> <p>→ Reprendre le portfolio après l'épreuve.</p>	 <p>1 période</p>

À prévoir pour demain : les portfolios.

Le compas et l'équerre ne sont plus nécessaires, mais il faudra encore la règle graduée (latte).

Éveil - Formation historique et géographique

CEB2012

Livret 7 | Jeudi 21 juin

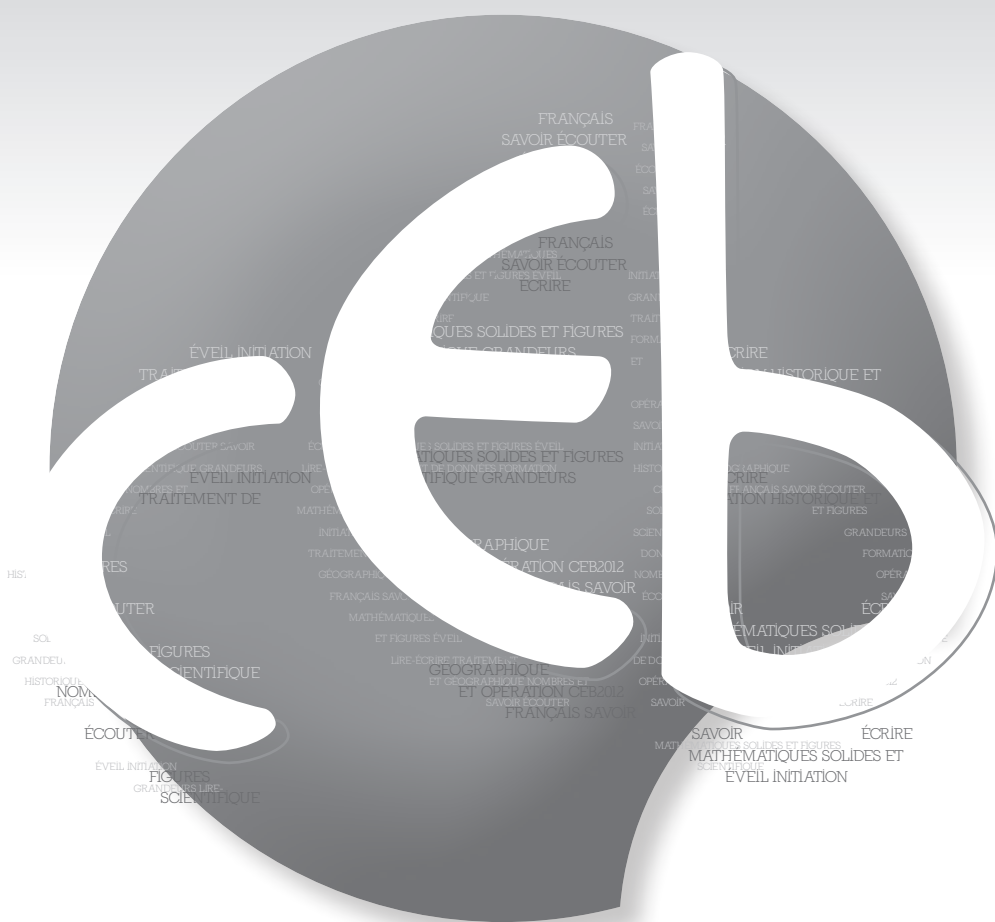

NOM :

PRÉNOM :

N° D'ORDRE :

... /50

LES ÉOLIENNES

QUESTION



P. 12-13

a) Situe les informations des documents **A** **B** **C** **E** :

ÉCRIS chaque lettre dans la ou les case(s) qui convien(nen)t.

ATTENTION : une même lettre peut être utilisée plusieurs fois

		Quand ? (quel siècle)																	
		5 ^e	6 ^e	7 ^e	8 ^e	9 ^e	10 ^e	11 ^e	12 ^e	13 ^e	14 ^e	15 ^e	16 ^e	17 ^e	18 ^e	19 ^e	20 ^e	21 ^e	
Où ?	En Europe																		
	Ailleurs dans le monde																		

/4

b) Sur cette ligne du temps, **COLORIE** la bandelette qui correspond au document **D**.

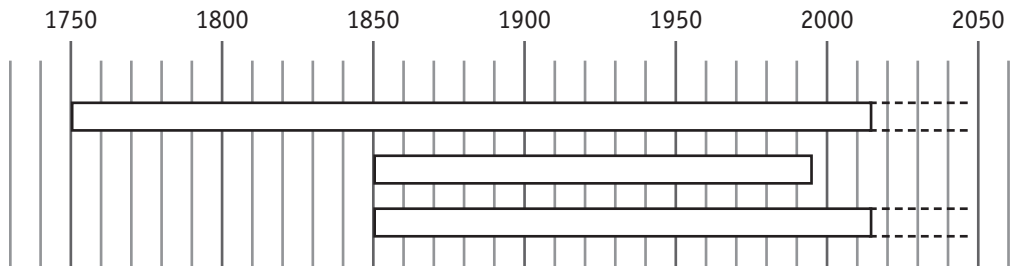

/1

c) **COMPLÈTE.**



Ce type d'éolienne sert actuellement à

/1

d) À quoi ont servi les moulins à vent dans le passé ?

ÉCRIS trois usages différents.

/3



Voici trois communes où l'on trouve des éoliennes. Situe-les sur la carte ci-dessous en tenant compte des renseignements donnés.

ÉCRIS le numéro de ces trois communes dans l'étiquette qui convient sur la carte.

1 Commune de PERWEZ,
dans la province du Brabant wallon, à l'est.

2 Commune de VILLERS-LE-BOUILLET,
dans la province de Liège, à l'ouest.

3 Commune de DOUR,
dans la province du Hainaut, très près de la frontière française.

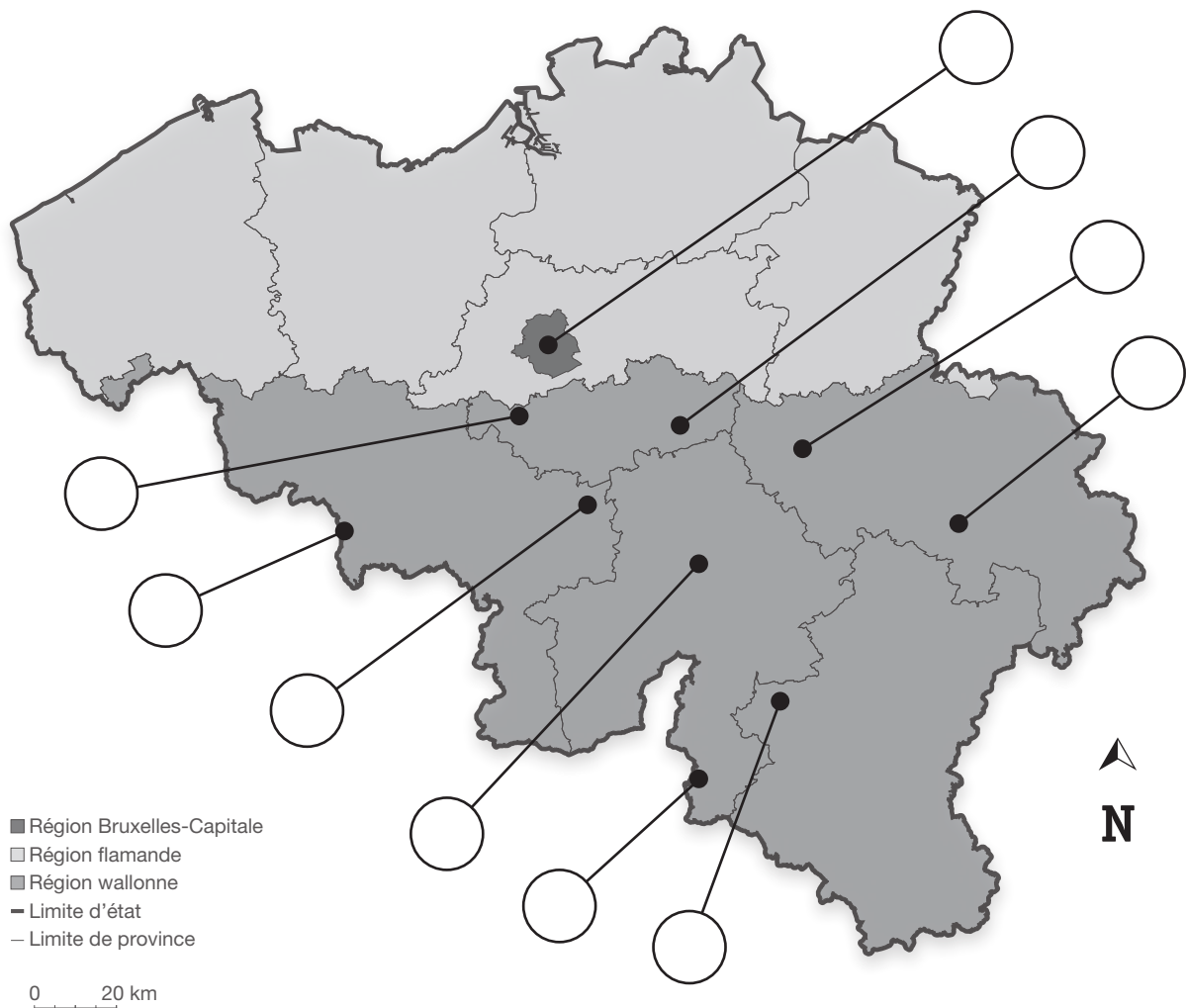

QUESTION

3



P. 14

Voici une photo de Bastogne.

a) **COCHE** la proposition qui caractérise le mieux la photo.

Photo au sol

Photo aérienne

/0,5



b) Identifie une composante du paysage pour chaque endroit : **COMPLÈTE** le tableau.

Le numéro sur l'illustration	Des composantes du paysage
1	
2	
3	
4	

/4

CARTES MÉTÉO

QUESTION

4



P. 15

Observe la carte satellite montrant les masses nuageuses (en blanc) au-dessus de l'Europe.

Parmi les 12 pays suivants : Belgique, Allemagne, Suisse, Italie, France, Pologne, Espagne, Autriche, Portugal, Irlande, Danemark, Royaume-Uni,

CHOISIS et **ÉCRIS** le nom de :

- 2 pays complètement sous les nuages _____

- 1 pays où le ciel est totalement dégagé _____

- 2 pays où le ciel est partiellement dégagé _____

/5

QUESTION

5

Sur la carte ci-dessous, les flèches indiquent la direction des vents.

Pour les trois endroits entourés, **COMPLÈTE** l'étiquette en indiquant la direction du vent : **utilise les points cardinaux.**

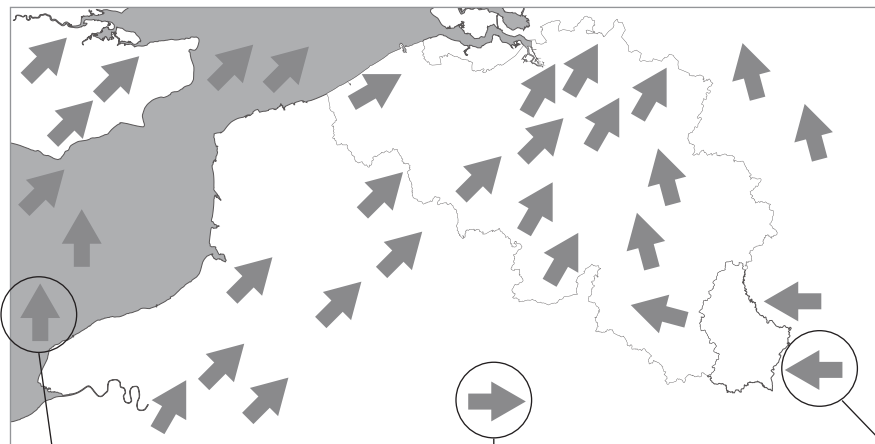

le vent vient

le vent vient

le vent vient

/1,5



P. 16-17

Observe attentivement le planisphère du portfolio.

a) **ÉCRIS** le nom de trois navigateurs qui ont débarqué aux Amériques* :

/3

Quel océan ont-ils tous traversé ? **ÉCRIS**.

/1

De quel continent sont-ils tous partis ? **ÉCRIS**.

/1

b) Sur le planisphère ci-dessous,
TRACE en rouge la route suivie par MAGELLAN ;
TRACE en vert la route suivie par Vasco de GAMA.



/2

* Le nom « Amériques » a été donné au 16^e siècle à ces nouvelles terres découvertes.

QUESTION

7



P. 17

a) **COLORIE** la durée de **TOUTE** l'expédition emmenée par Christophe COLOMB.

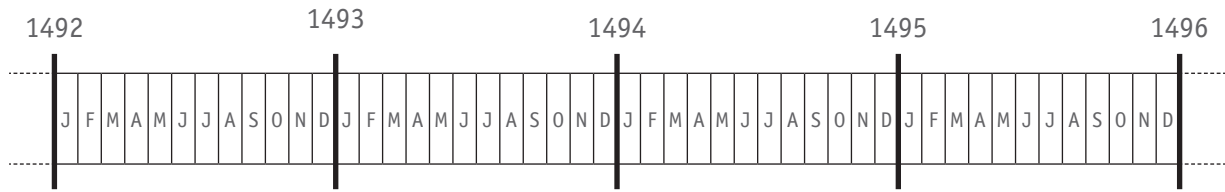

/1

b) **COLORIE** la durée de **TOUTE** l'expédition emmenée par Vasco de GAMA.

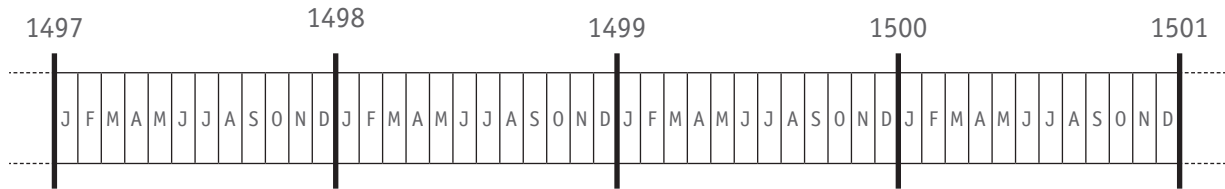

/1

c) **COMPLÈTE.**

Christophe COLOMB, Vasco de GAMA et MAGELLAN sont tous trois morts au

_____ siècle.

/1

d) Un de ces trois navigateurs est mort au cours de son expédition. Lequel ?
ÉCRIS SON NOM.

/1

e) Quelle est la durée approximative de chaque expédition (du départ à la fin) ?

COCHE chaque fois la proposition correcte.

L'expédition emmenée par Vasco de GAMA a duré...

- moins d'un an.
- entre un et deux ans.
- un peu plus de deux ans.
- trois ans.

Le tour du monde réalisé par l'équipage de MAGELLAN a duré...

- moins d'un an.
- entre un et deux ans.
- un peu plus de deux ans.
- trois ans.

L'expédition emmenée par Christophe COLOMB a duré...

- moins d'un an.
- entre un et deux ans.
- un peu plus de deux ans.
- trois ans.

/3

f) Ces grandes expéditions marquent le début d'une nouvelle grande période historique. Laquelle ? **COLORIE-LA.**

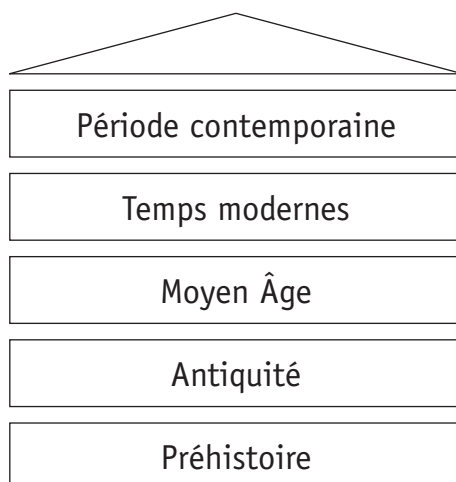

/1

LE TEMPS DES MOISSONS

QUESTION

8



P. 20

Observe bien les photos et réponds en fonction de ce que tu y vois.

a) Dans le tableau suivant, **COCHE** la case qui convient pour chaque proposition.

	Les photos permettent de dire que c'est vrai.	Les photos permettent de dire que c'est faux.	Rien sur les photos ne permet de dire avec certitude si c'est vrai ou faux.
Le travail des moissons demandait plus de main d'œuvre au début du 20 ^e siècle que de nos jours.			
Les moteurs n'existaient pas encore au début du 20 ^e siècle.			
Au début du 20 ^e siècle, les travaux des champs étaient strictement réservés aux hommes.			
Aujourd'hui, les travaux des champs sont strictement réservés aux hommes.			

/4

b) Après avoir observé ces photos, que peux-tu dire à propos de l'**évolution** du métier d'agriculteur ?

ÉCRIS.

/1

Comme le montrent les photos, le travail des moissons a évolué avec le temps. Cette évolution concerne différents aspects.

a) Pour chacun des quatre aspects repris ci-dessous, compare les deux époques.

COMPLÈTE chaque phrase par **PLUS** ou par **MOINS**.

- **Le nombre de personnes au travail**

Pour le travail des moissons, il fallait _____ de personnes au début du 20^e siècle que de nos jours.

- **La pollution sonore**

Le travail des moissons était _____ bruyant au début du 20^e siècle que de nos jours.

- **La rapidité de la tâche**

Le travail des moissons prenait _____ de temps au début du 20^e siècle que de nos jours.

- **La pollution de l'air**

Le travail des moissons était _____ polluant pour l'air au début du 20^e siècle que de nos jours.

/2

« L'évolution n'est pas toujours synonyme de progrès. »

b) **EXPLIQUE** cette idée par un exemple qui concerne les transports ou les loisirs.

/1

LA COMMUNE D'ANDERLECHT

UNE DES 19 COMMUNES DE LA RÉGION DE BRUXELLES-CAPITALE

QUESTION

10



P. 18-19

a) Repère ces éléments sur le plan d'Anderlecht.

ÉCRIS leur nom.

- Un cours d'eau : _____
- Une autoroute : _____
- Un stade de football : _____
- Un hôpital : _____

/2

b) Différents transports en commun traversent la commune d'Anderlecht.

CITES-EN DEUX qui sont signalés sur le plan.

/1

c) **ÉCRIS** la distance réelle, à vol d'oiseau, qui sépare le Cours Saint Guidon du Musée de Chine.

/0,5

ÉCRIS LE NOM d'un bâtiment situé à environ 4 km à vol d'oiseau du Cours Saint Guidon.

/0,5



Ministère de la Fédération Wallonie-Bruxelles
Administration générale de l'Enseignement et de la Recherche scientifique
Boulevard du Jardin Botanique, 20-22 – 1000 Bruxelles

D/2012/9208/36

Grandeurs

CEB2012

Livret 8 | Jeudi 21 juin

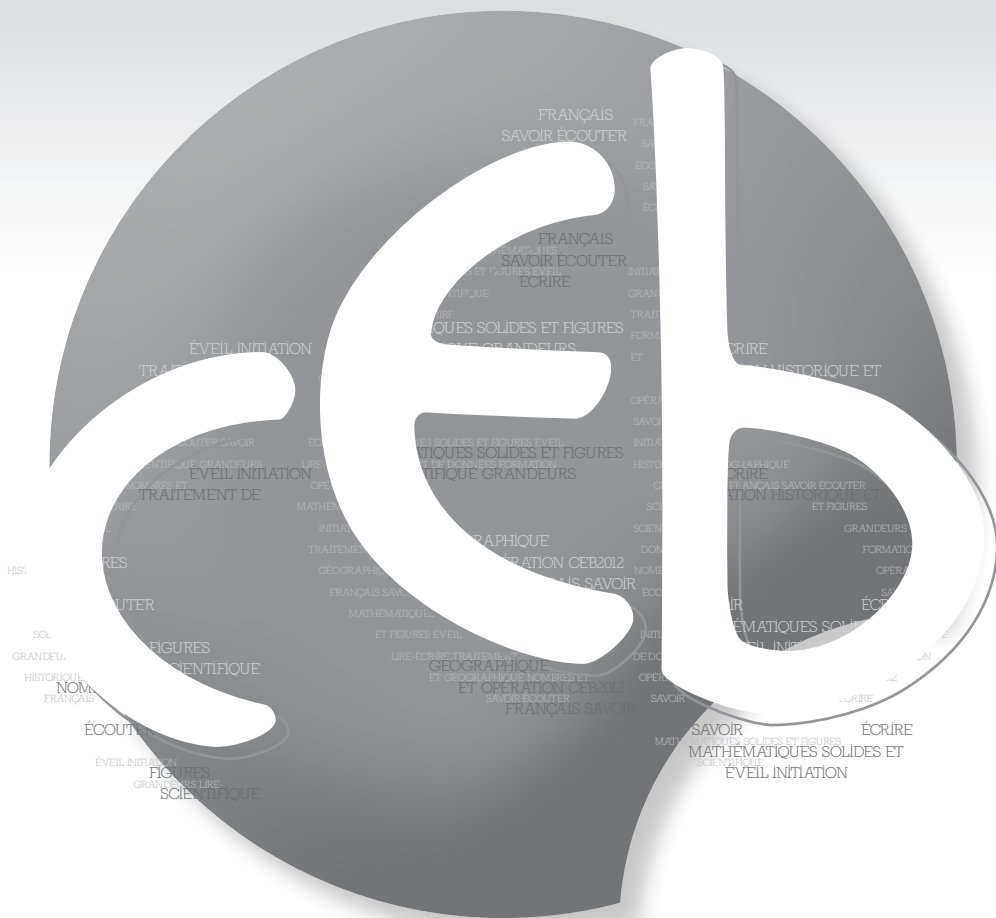

NOM :

PRÉNOM :

N° D'ORDRE :

... /25

QUESTION 1

ENTOURE, pour chaque ligne, les **deux** propositions correctes.

Pour exprimer	on peut utiliser les unités de mesure suivantes				
a) une capacité	cm	cm ³	euro	minute	cl
b) une durée	seconde	mm	mois	dal	km/h
c) une masse	hm	cg	dam ²	m ³	tonne
d) une aire	dg	volt	cm	m ²	hectare

/2

QUESTION 2

COMPLÈTE.

a) Combien y a-t-il de **dm³** dans **5 m³** ?

Ta réponse : _____ **dm³**

b) Combien y a-t-il de **cl** dans $\frac{3}{4}$ l ?

Ta réponse : _____ **cl**

c) Combien y a-t-il de **secondes** dans **50 minutes** ?

Ta réponse : _____ **secondes**

/1,5

COMPLÈTE.

a) Que coutent 20 timbres à 50 cents ?	_____ €
b) Que coutent 50 timbres à 20 cents ?	_____ €
c) Un voyageur arrive en gare à 9 h 26 pour prendre un train prévu à 10 h 07. Combien de temps doit-il attendre ?	_____ minutes
d) Quel est le volume d'un cube dont chaque arête mesure 1 m ?	_____ m ³
e) Quelle est la longueur d'une arête d'un cube dont le volume est 1 m ³ ?	_____ m
f) 110 km sont parcourus sur autoroute. La vitesse moyenne du véhicule est de 110 km/h. Combien de temps a duré ce trajet ?	_____ h
g) Combien de pièces de 50 cents faut-il pour obtenir 10 € ?	_____ pièces
h) Combien de pièces de 5 cents faut-il pour obtenir 10 € ?	_____ pièces

/4

QUESTION

4

PLACE le signe qui convient.



$\frac{1}{4}$ kg		0,25 kg
$\frac{3}{5}$ m ³		0,35 m ³
$\frac{1}{3}$ litre		0,3 litre

/1,5

QUESTION

5

Un jardin rectangulaire est long de 10 m et large de 8 m.

COCHE la réponse.

L'aire de ce jardin représente :

- moins d'1 are
- 1 are
- entre 1 are et 2 ares
- 2 ares
- plus de 2 ares

/0,5

QUESTION

6

Voici 4 figures grisées.

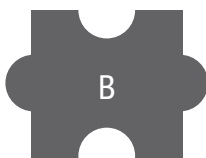
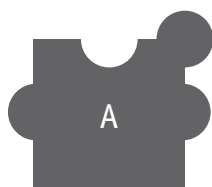

COMPLÈTE.

La figure qui a la **plus grande aire** est la figure _____ .

La figure qui a la **plus petite aire** est la figure _____ .

Deux figures ont le **même périmètre**, ce sont les figures _____ et _____ .

/1,5

QUESTION

7

Quelle est l'aire de cette figure en cm^2 ?

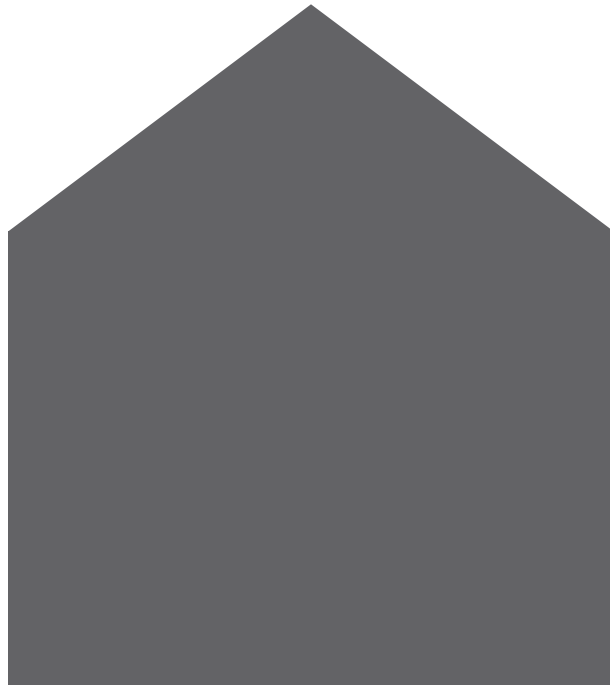

Tes opérations :

Ta réponse : _____ cm^2

/1,5

COMPLÈTE.

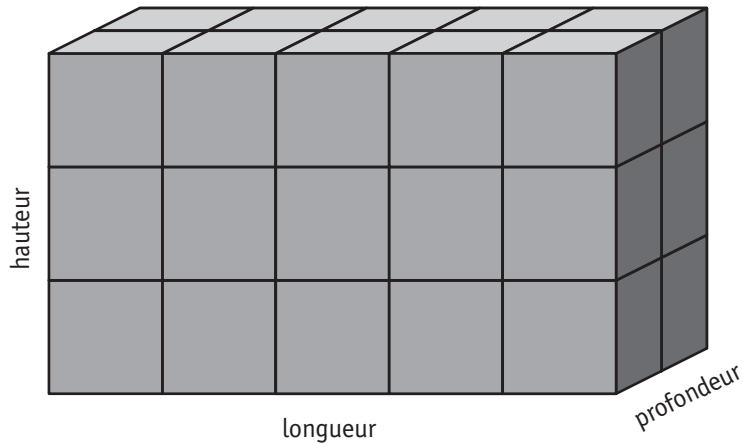

Ce parallélépipède rectangle est constitué de _____ petits cubes.

Si on **double** uniquement la **profondeur** de ce parallélépipède, combien de petits cubes contiendra-t-il ?

Ta réponse : _____ petits cubes.

Si on **divise** uniquement la **hauteur** de ce parallélépipède par 3, combien de petits cubes contiendra-t-il ?

Ta réponse : _____ petits cubes.

QUESTION

9

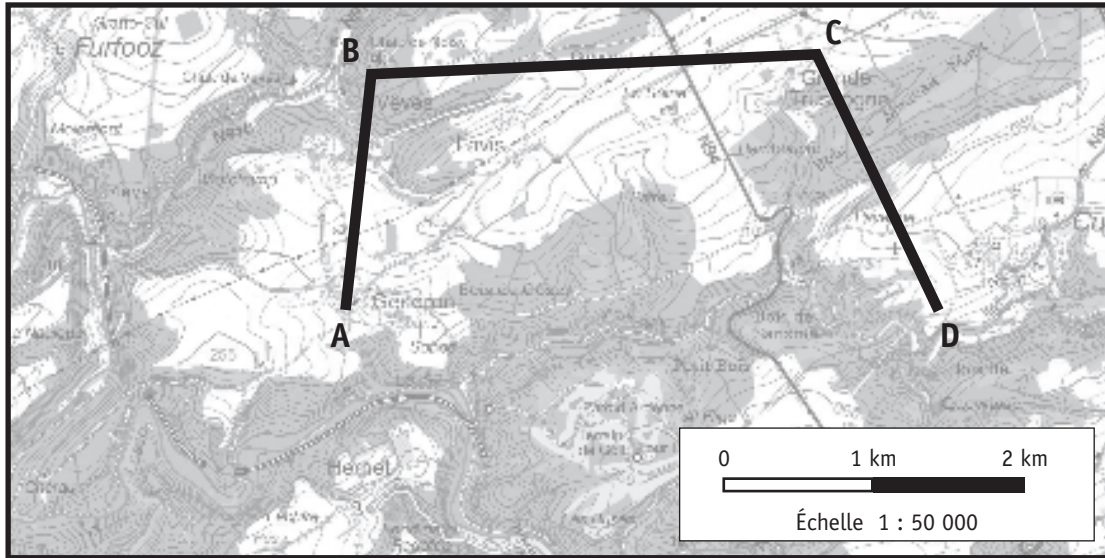

Extrait des données Top50r avec l'autorisation de l'Institut géographique national - www.ign.be

a) Sur la carte ci-dessus, quelle est la longueur de la ligne brisée **ABCD** au mm près ?

_____ mm = _____ cm

b) Le segment **BC** mesure sur cette carte **6 cm**.
 Quelle est la distance réelle représentée par ce segment **BC** ?

_____ m = _____ km

/1,5

QUESTION

10

Voici un segment :



a) **TRACE** ci-dessous un segment dont la longueur représente **le quart** de la longueur du segment **AB**.

b) **TRACE** ci-dessous un segment dont la longueur représente **les $\frac{5}{4}$** de la longueur du segment **AB**.

/1

QUESTION

11

COMPLÈTE par une fraction.

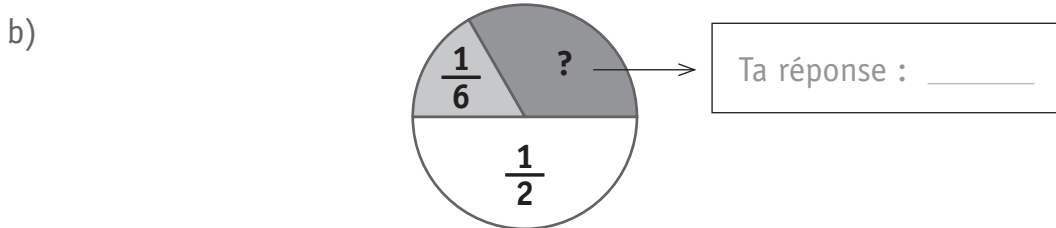
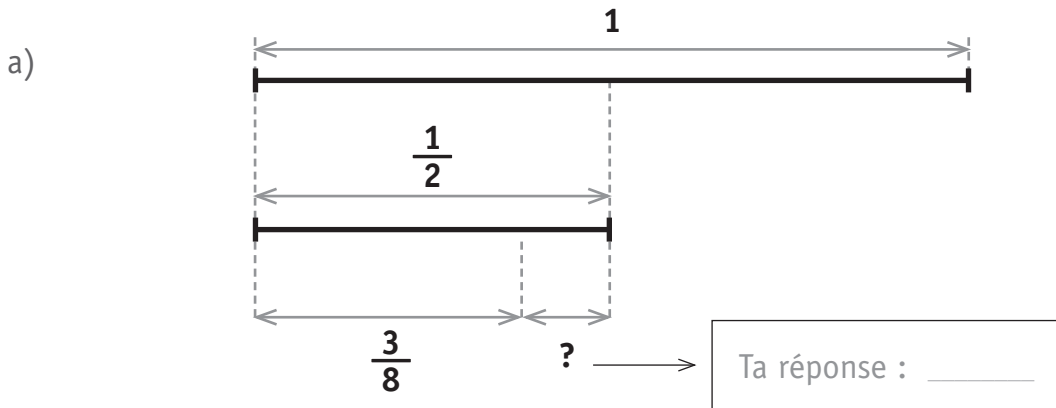

/1

QUESTION

12

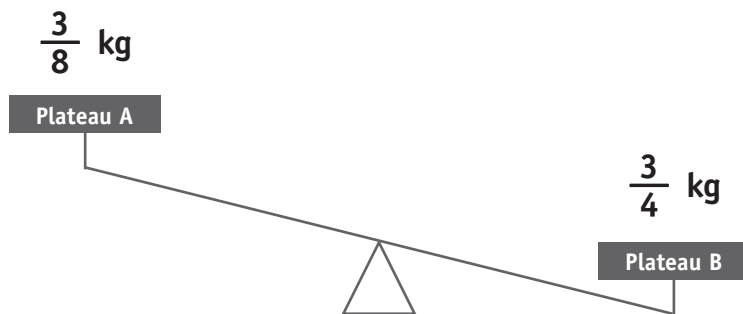

Pour équilibrer cette balance, il faut placer **une** masse (poids) sur **un** des plateaux de la balance.

a) Sur quel plateau ? **ENTOURE** la réponse.

Plateau A | Plateau B

b) Quelle masse doit-on placer ? **COCHE** la proposition correcte.

- $\frac{1}{8}$ kg
 $\frac{3}{8}$ kg
 $\frac{1}{4}$ kg
 $\frac{3}{4}$ kg

/1

QUESTION

13

Voici une même construction représentée de trois manières différentes.

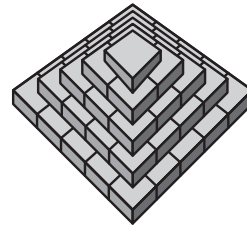
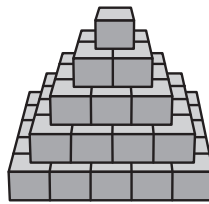
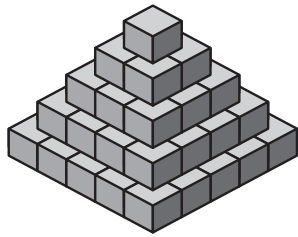

/0,5

Cette construction est complètement remplie de cubes, tous identiques.
Combien de cubes contient-elle ?

Ta réponse : Cette construction contient _____ cubes.

QUESTION

14

Cette construction est constituée de **204** cubes, tous identiques.
250 cubes pèsent exactement **1 kg**.

Quelle est la masse (le poids) de cette construction de 204 cubes ?

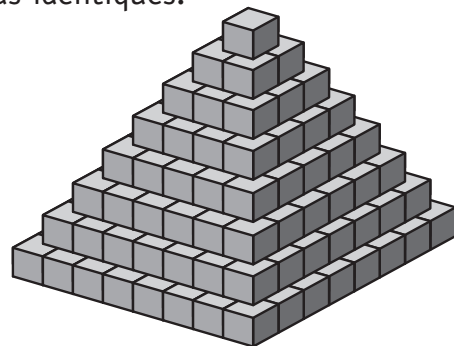

ÉCRIS tes opérations

/1

Ta réponse : La masse de cette construction de 204 cubes est de _____ grammes.

QUESTION

15

COLORIE dans chaque rectangle la partie demandée.

COLORIE 25 % de ce rectangle.



COLORIE 80 % de ce rectangle.



/1

QUESTION

16

Sur un pot de yaourt, on lit l'information suivante : « **Contient 10 % de fruits** ».
Si nous mélangeons dans un plat 10 pots identiques de ce yaourt, quel pourcentage de fruits a-t-on dans ce plat ?

Ta réponse : Ce plat contient _____ % de fruits.

/0,5

Voici la recette pour **1 litre** de cocktail de fruits.

- 25 cl de jus d'orange
- 10 % de sirop de grenadine
- 50 cl d'eau
- le reste de jus de citron

Pour la même recette, **COMPLÈTE** ce tableau.

	Jus d'orange	Sirop de grenadine	Eau	Jus de citron
Pour 1 litre	25 cl	10 %	50 cl	le reste ou _____ cl
Pour 4 litres	_____ cl	_____ cl	_____ cl	60 cl

/2



Ministère de la Fédération Wallonie-Bruxelles
Administration générale de l'Enseignement et de la Recherche scientifique
Boulevard du Jardin Botanique, 20-22 – 1000 Bruxelles

D/2012/9208/37

CEB2012

Livret 9 | Jeudi 21 juin

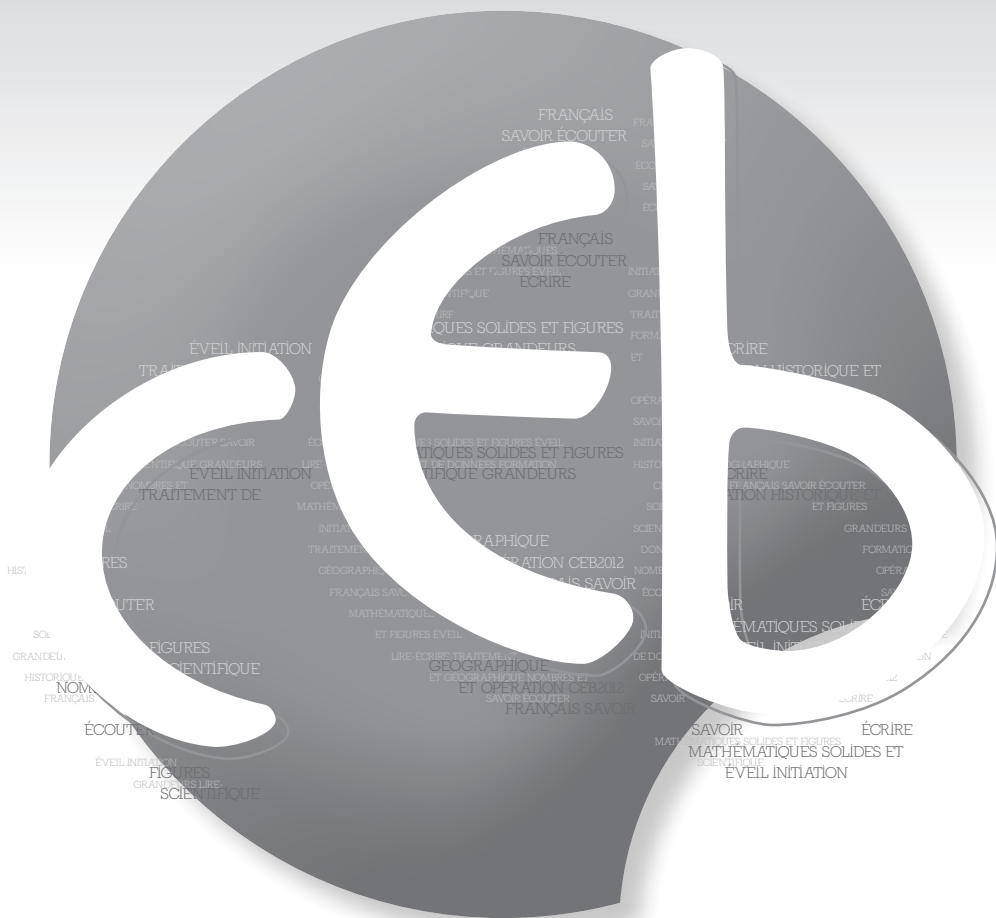

NOM :

PRÉNOM :

N° D'ORDRE :

... /30



POUR RÉPONDRE AUX QUESTIONS, TU TE SERS
UNIQUEMENT DU TEXTE : **LA NUIT, DANS LES LIBRAIRIES**

P. 21-22-23

QUESTION

1

COCHE la proposition correcte.

Quelle est l'intention **dominante** de l'auteur de ce texte ?

- Donner du plaisir
- Persuader
- Enjoindre
- Informer

/1

QUESTION

2

a) **RECOPIE le titre du livre** d'où provient cette histoire.

b) **RECOPIE le titre** de cette histoire.

c) **ÉCRIS le nom de l'écrivain** de cette histoire.

/3

QUESTION

3

COCHE la proposition correcte.

Qui **raconte** cette histoire ?

- J. Adissa-Komça
- Cendrillon
- Une bonne fée
- On ne peut pas le dire.

/1

QUESTION**4**

a) **COCHE** la proposition correcte.

Cette histoire est

réelle.

imaginaire.

b) **ÉCRIS** une justification.

/1

QUESTION**5**

a) **ENTOURE VRAI** ou **FAUX**.

D'après la fée, tous les personnages imaginaires dont il est question dans ce texte sont de la même époque.

VRAI - FAUX

b) **JUSTIFIE** par un indice (une information) du texte.

/1

QUESTION**6**

RELIS le paragraphe 3.

« ...*Il est tellement différent du mien...* »

COMPLÈTE la phrase.

Qui est différent de quoi ?

C'est le _____ du _____ qui est différent du

_____ de _____ .

/2

QUESTION**1****RELIS** le paragraphe 5.**RÉPONDS.**Pour **quelle raison** la fillette vole-t-elle des vêtements de marque ?**Elle vole les vêtements parce que** _____Dans **quel but** la fillette vole-t-elle des vêtements de marque ?**Elle vole les vêtements pour** _____

/2

QUESTION**8****RELIS** le paragraphe 7.

« Mais pas question de rester les bras croisés ! »

COCHE la proposition correcte.

Cette expression veut dire, dans le texte...

- pas question de faire quelque chose pour la fillette.
- pas question de rester au garde-à-vous.
- pas question de ne rien faire pour la fillette.
- pas question de bouger les bras.

/1

QUESTION**9****RELIS** les paragraphes 8 et 9.**EXPLIQUE** avec tes mots.

Dans quel but la bonne fée suggère-t-elle à la directrice le port de l'uniforme ?

La bonne fée suggère le port de l'uniforme pour _____

/1

QUESTION

10

RELIS le paragraphe 9.

ÉCRIS 2 caractéristiques, énoncées dans le texte, qui font la **valeur** de quelqu'un.

a) _____

b) _____

/2

QUESTION

11

RELIS le paragraphe 9.

« En tout cas, je compte sur vous pour faire en sorte qu'elle comprenne. »

COCHE la proposition correcte.

Cela veut dire...

- La bonne fée compte, dans les livres, de nombreux amis.
- La bonne fée compte sur l'intelligence de la directrice.
- La bonne fée compte sur l'intelligence de la fillette.
- La bonne fée compte pour la petite fille malheureuse.

/1

QUESTION

12

COCHE la proposition correcte.

À travers le dialogue entre la petite fille et la bonne fée, que veut nous faire comprendre l'auteur ?

- Qui vole un œuf vole un bœuf.
- L'habit ne fait pas le moine.
- Un de perdu, dix de retrouvés.
- Plaie d'argent n'est pas mortelle.
- Il faut s'habiller à la mode.

/1

QUESTION

13

RELIS les paragraphes 1 et 9. Voici deux extraits du texte.

« Sais-tu ce que nous faisons la nuit, dans les librairies, quand il n’y a plus personne pour acheter et pour vendre les livres ? »

Ce serait un peu facile, lui ai-je répondu, dites-lui plutôt quelque chose comme ceci : « Tu sais, ce ne sont pas des vêtements de luxe qui font la valeur de quelqu’un... »

À qui renvoient les pronoms soulignés ?

COMPLÈTE le tableau suivant en choisissant dans la liste ci-dessous :

le lecteur – la petite fille – les personnages – la fée – la directrice

Sais-tu ...	
... nous faisons...	
...lui ai-je ...	
...lui ai-je ...	
...dites-lui ...	
...Tu sais ...	

/6

QUESTION

14

« Elle se sentait toute malheureuse parce que ses parents ne pouvaient pas lui offrir les vêtements de marque que portaient ses camarades de classe. »

ÉCRIS.

a) Le sujet du verbe « pouvaient » : _____

b) Le sujet du verbe « portaient » : _____

/1

QUESTION

15

a)

« Je devine ce que tu penses. »

REPLACE – en gardant le même sens – le groupe souligné par **un groupe nominal**.
ÉCRIS TA PHRASE.

b)

« J'ai donc recommandé à la directrice d'avoir un entretien avec la gamine. »

REPLACE – en gardant le même sens – le groupe souligné par **un pronom**.
ÉCRIS TA PHRASE.

/2

QUESTION

16

« ... l'envie qu'éprouve cette gamine d'être bien habillée... »

a) **ÉCRIS**. Quelle est la classe du mot « envie » dans cette phrase ?

b) **ÉCRIS** une phrase dans laquelle le mot « envie » sera un verbe.

/2

QUESTION

17

COMPLETE cette phrase en tenant compte de la transformation.

« Moi, qui sors d'un vieux livre de contes, je suis particulièrement curieuse de ce qui arrive aux personnages d'aujourd'hui. »

Nous, qui _____

/2



Ministère de la Fédération Wallonie-Bruxelles
Administration générale de l'Enseignement et de la Recherche scientifique
Boulevard du Jardin Botanique, 20-22 – 1000 Bruxelles

D/2012/9208/38

GRILLES DE CORRECTION

JEUDI 21 JUIN

ÉVEIL HISTORIQUE ET GÉOGRAPHIQUE

Q	Réponses	Modalités de correction	Points																																																							
1a	<table border="1"> <tr> <td></td> <td>5^e</td> <td>6^e</td> <td>7^e</td> <td>8^e</td> <td>9^e</td> <td>10^e</td> <td>11^e</td> <td>12^e</td> <td>13^e</td> <td>14^e</td> <td>15^e</td> <td>16^e</td> <td>17^e</td> <td>18^e</td> <td>19^e</td> <td>20^e</td> <td>21^e</td> </tr> <tr> <td>Eu</td> <td></td> <td></td> <td></td> <td></td> <td></td> <td></td> <td>B</td> <td></td> <td></td> <td></td> <td>C</td> <td></td> <td></td> <td></td> <td></td> <td></td> <td>E</td> </tr> <tr> <td>M</td> <td></td> <td>A</td> <td></td> <td></td> <td></td> <td></td> <td></td> <td></td> <td></td> <td></td> <td></td> <td></td> <td></td> <td></td> <td></td> <td></td> <td></td> <td>E</td> </tr> </table>		5 ^e	6 ^e	7 ^e	8 ^e	9 ^e	10 ^e	11 ^e	12 ^e	13 ^e	14 ^e	15 ^e	16 ^e	17 ^e	18 ^e	19 ^e	20 ^e	21 ^e	Eu							B				C						E	M		A																E	A, B et C : 3 x 1pt 3 x tout ou rien E : 2 x ½ pt	4
		5 ^e	6 ^e	7 ^e	8 ^e	9 ^e	10 ^e	11 ^e	12 ^e	13 ^e	14 ^e	15 ^e	16 ^e	17 ^e	18 ^e	19 ^e	20 ^e	21 ^e																																								
	Eu							B				C						E																																								
M		A																E																																								
1b	La 3 ^e bandelette est coloriée	Tout ou rien	1																																																							
1c	(Produire de) l'électricité	1 pt	1																																																							
1d	3 usages parmi : ↪ écraser le grain ↪ produire de la farine ↪ irriguer les cultures ↪ assécher les terres ↪ pomper l'eau ou remonter l'eau	3 x 1 pt	3																																																							
2		3 x 1 pt	3																																																							
3a	<input checked="" type="checkbox"/> Photo au sol <input type="checkbox"/>	½ pt	0,5																																																							
3b	① espace boisé (bois, bosquet, arbres...) ② bâtiments (maisons, habitations...) ③ bâtiment(s) (école, usine, collège, séminaire, hôpital...) ④ prairie (ne pas accepter : champ)	4 x 1 pt	4																																																							

/12

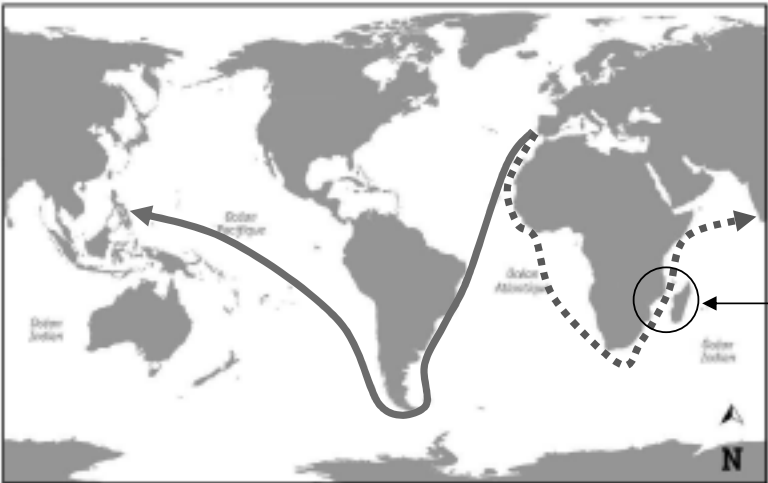
4	<ul style="list-style-type: none"> - 2 pays parmi : Belgique / Irlande / Royaume-Uni - 1 pays parmi : Suisse / Autriche / Espagne / Portugal - 2 pays parmi : Allemagne / Italie / France / Pologne / Danemark <p>(N.B. Choix parmi seulement les 12 pays donnés dans la consigne)</p>	5 x 1 pt	5	
5	(du) sud (de l') ouest (de l') est	3 x ½ pt	1,5	/11
6a	<p>3 navigateurs parmi : (Jacques) Cartier (Christophe) Colomb (Amerigo) Vespucci Magellan</p> <hr style="border-top: 1px dashed black;"/> <p>(l'océan) Atlantique</p> <hr style="border-top: 1px dashed black;"/> <p>(d')Europe</p>	3 x 1 pt	3	
		1 pt	1	
6b	<p>En rouge : Magellan traverse l'Atlantique et aborde les Philippines. En vert (pointillés) : Vasco de Gama contourne l'Afrique (en passant entre le Mozambique et l'île de Madagascar) et aborde en Inde.</p> 	<p>2 x 1 pt par route :</p> <p>½ pt pour le départ ET l'arrivée + ½ pt pour la route (« allure » générale, flèche non obligatoire)</p>	2	

7a		Tout ou rien (Toutes les cases coloriées)	1															
7b		Tout ou rien (Idem)	1															
7c	16 ^(e) ou XVI ^(e) siècle	1 pt	1															
7d	Magellan	1 pt	1															
/11																		
7e	<input type="checkbox"/> <input type="checkbox"/> <input checked="" type="checkbox"/> un peu plus de deux ans. <input type="checkbox"/> <hr/> <input type="checkbox"/> <input type="checkbox"/> <input type="checkbox"/> <input checked="" type="checkbox"/> trois ans. <hr/> <input checked="" type="checkbox"/> moins d'un an. <input type="checkbox"/> <input type="checkbox"/> <input type="checkbox"/>	3 x 1 pt 3 x tout ou rien	3															
7 f		1pt Tout ou rien	1															
8a	<table border="1" style="margin-left: auto; margin-right: auto;"> <thead> <tr> <th>Vrai</th> <th>Faux</th> <th>Rien ne permet...</th> </tr> </thead> <tbody> <tr> <td style="text-align: center;">X</td> <td></td> <td></td> </tr> <tr> <td></td> <td></td> <td style="text-align: center;">X</td> </tr> <tr> <td></td> <td style="text-align: center;">X</td> <td></td> </tr> <tr> <td></td> <td></td> <td style="text-align: center;">X</td> </tr> </tbody> </table>	Vrai	Faux	Rien ne permet...	X					X		X				X	4 x 1 pt	4
Vrai	Faux	Rien ne permet...																
X																		
		X																
	X																	
		X																

8b	Idée d'évolution du métier : ↳ le nombre de travailleurs, la productivité ↳ l'aspect pénibilité ↳ l'utilisation de machines, la mécanisation ↳ l'abandon des animaux ↳ la pollution...	1 pt (Un aspect visible sur une des photos suffit)	1
9a	Le nombre de personnes... PLUS (+) La pollution sonore... MOINS (-) La rapidité de la tâche... PLUS (+) La pollution de l'air... MOINS (-)	4 x ½ pt	2
9b	Un aspect positif ET un aspect négatif qui en découle Exemples : ↳ <i>Beaucoup de personnes possèdent une voiture, mais il y a plus de pollution.</i> ↳ <i>On part de plus en plus souvent en voyage, mais on connaît de moins en moins ses voisins.</i> SEULEMENT l'aspect négatif	1 pt ½ pt	1
10a	Un cours d'eau : le canal Bruxelles-Charleroi ou la Senne Une autoroute : l' E19 ou le R0 Un stade : le stade Constant Vanden Stock ou le Parc Astrid Un hôpital : Bracops ou Érasme	4 x ½ pt	2
10b	Chemin de fer (train) Métro (station de métro)	2 x ½ pt	1
10c	Nombre ET unité : 3 km (Accepter de 2,7 km à 3,3 km)	½ pt	0,5
	Musée national de la Résistance	½ pt	0,5

/ 9

/ 7

GRANDEURS

Pour tout tracé : tolérance de 1 mm

Q	Réponses	Modalités de correction	Points
1	capacité : cm cm³ euro minute cl durée : seconde mm mois dal km/h masse : hm cg dam ² m ³ tonne aire : dg volt cm m² hectare	4 x ½ pt par ligne correcte	2
2	5000 dm ³ 75 cl 3000 secondes	3 x ½ pt	1,5
3	a) 10 € b) 10 € c) 41 min d) 1 m ³ e) 1 m f) 1 h g) 20 pièces h) 200 pièces	8 x ½ pt	4
4	$\frac{1}{4}$ kg = 0,25 kg $\frac{3}{5}$ m ³ > 0,35 m ³ $\frac{1}{3}$ litre > 0,3 litre	3 x ½ pt	1,5
5	<input checked="" type="checkbox"/> moins d' 1 are <input type="checkbox"/> <input type="checkbox"/> <input type="checkbox"/> <input type="checkbox"/>	½ pt	0,5
6	<i>la plus grande aire</i> → la figure A <i>la plus petite aire</i> → la figure C <i>le même périmètre</i> → les figures C et D	3 x ½ pt par ligne correcte	1,5

/7,5

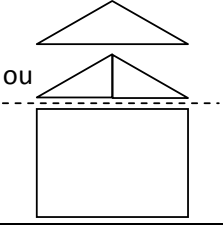
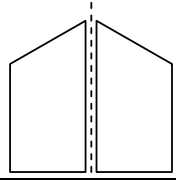
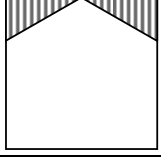
7	Réponse attendue : 60 cm² sinon :			1,5 pt (<i>avec opérations sinon 0 pt</i>)	1,5
	Démarche 1	Démarche 2	Démarche 3		
	rectangle + triangle(s)	trapèze x 2	rectangle – triangle(s)		
					
	48 (cm²)	30 (cm²)	72 (cm²)		
2 x 6 ou 12 (cm²)	2 x 30 (cm²)	2 x 6 ou 12 (cm²)	½ pt ½ pt		

/ 5

8	<p style="text-align: center;">30 cubes</p> <p style="text-align: center;">double tiers</p> <p style="text-align: center;">↙ ↘</p> <p style="text-align: center;">60 cubes 10 cubes</p>	3 x 1 pt Tenir compte de la cascade entre la 1 ^{ère} réponse et les deux autres dépendantes	3
---	---	---	---

9	a) 130 mm = 13 cm → la mesure doit être comprise entre 127 mm et 133 mm ET → la conversion de mm en cm doit être correcte.	½ pt	1,5
	b) 3000 m = 3 km sinon : si la conversion est correcte de m en km	1 pt ½ pt	

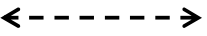
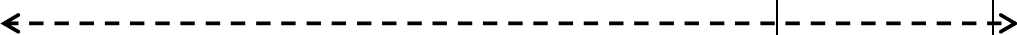
10	a) segment mesurant 3 cm 	2 x ½ pt	1
	b) segment mesurant 15 cm 		

/5,5

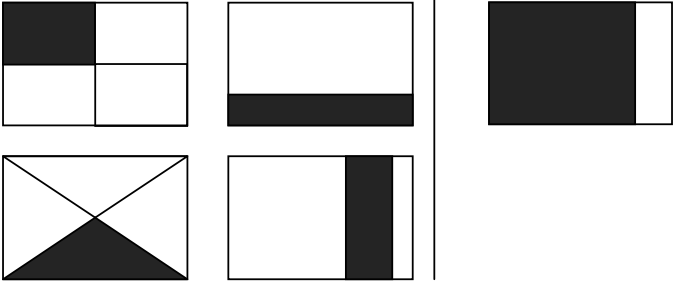
11	a) $\frac{1}{8}$ b) $\frac{1}{3}$ ou $\frac{2}{6}$	2 x ½ pt	1															
12	a) Plateau A Plateau B b) <input type="checkbox"/> <input checked="" type="checkbox"/> 3/8 kg <input type="checkbox"/> <input type="checkbox"/>	2 x ½ pt	1															
13	55 cubes	½ pt	0,5															
14	816 grammes <i>(avec une démarche opératoire écrite sinon 0 pt)</i> sinon si apparaît 4 (g) dans la démarche opératoire	1 pt ½ pt	1															
15	Acceptation de tous les coloriages respectant la consigne donnée <i>Quelques exemples : 25 %</i> <i>80 %</i> 	2 x ½ pt (Tolérance 1 mm)	1															
16	10 %	0,5 pt	0,5															
17	<table border="1" style="width: 100%; border-collapse: collapse; text-align: center;"> <thead> <tr> <th style="width: 15%;"></th> <th style="width: 15%;">Jus d'orange</th> <th style="width: 15%;">Sirop de grenadine</th> <th style="width: 15%;">Eau</th> <th style="width: 15%;">Jus de citron</th> </tr> </thead> <tbody> <tr> <td>Pour 1 litre</td> <td>25 cl</td> <td>10 %</td> <td>50 cl</td> <td>le reste ou 15 cl</td> </tr> <tr> <td>Pour 4 litres</td> <td>100 cl</td> <td>40 cl</td> <td>200 cl</td> <td>60 cl</td> </tr> </tbody> </table>		Jus d'orange	Sirop de grenadine	Eau	Jus de citron	Pour 1 litre	25 cl	10 %	50 cl	le reste ou 15 cl	Pour 4 litres	100 cl	40 cl	200 cl	60 cl	4 x ½ pt	2
	Jus d'orange	Sirop de grenadine	Eau	Jus de citron														
Pour 1 litre	25 cl	10 %	50 cl	le reste ou 15 cl														
Pour 4 litres	100 cl	40 cl	200 cl	60 cl														

/3,5

/3,5

LIRE - ÉCRIRE 2

Q	Réponses	Modalités de correction	Points
1	<input checked="" type="checkbox"/> Donner du plaisir <input type="checkbox"/> <input type="checkbox"/> <input type="checkbox"/>	Tout ou rien	1
2	a) Les bons contes font les bons amis b) La nuit, dans les librairies (...) c) J. Adissa-Komça	3 x 1 pt	3
3	<input type="checkbox"/> <input type="checkbox"/> <input checked="" type="checkbox"/> Une bonne fée <input type="checkbox"/>	Tout ou rien	1
4	a) <input type="checkbox"/> <input checked="" type="checkbox"/> imaginaire. b) Tout élément de fictionnalité en rapport avec le texte : <ul style="list-style-type: none"> - <i>C'est un conte</i> - <i>il ya une fée (qui sort des livres)</i> - <i>les personnages des livres parlent, bavardent...</i> 	Tout ou rien	1
5	a) FAUX b) 1 justification parmi ces références du texte : <ul style="list-style-type: none"> - <i>Comme on disait de mon temps</i> - <i>Il est tellement différent du mien, le monde du 21^e siècle</i> - <i>Moi qui sors d'un vieux livre (de contes)</i> - <i>Je suis particulièrement curieuse de ce qui arrive aux personnages d'aujourd'hui</i> - <i>Ils sont différents de moi les personnages des livres actuels</i> 	Tout ou rien	1
6	C'est le monde du 21e siècle qui est différent du monde de la fée	4 x ½ pt	2

7	<p>Une RAISON - par exemple : parce que...</p> <ul style="list-style-type: none"> - <i>elle était malheureuse</i> - <i>ses parents ne pouvaient pas lui offrir de tels vêtements</i> <p>Un BUT – par exemple : pour...</p> <ul style="list-style-type: none"> - <i>être comme les autres enfants de sa classe</i> - <i>être bien dans sa peau</i> - <i>avoir des vêtements aussi luxueux que ceux de ses copines</i> 	2 x 1 point	2
8	<p><input type="checkbox"/></p> <p><input type="checkbox"/></p> <p><input checked="" type="checkbox"/> Pas question de ne rien faire pour la fillette.</p> <p><input type="checkbox"/></p>	Tout ou rien	1
9	<p>Soit : Pour que la gamine comprenne que ce qui fait la valeur de quelqu'un <i>ce ne sont pas les vêtements de luxe</i> OU Soit : Pour que la gamine comprenne que ce qui fait la valeur de quelqu'un <i>c'est la gentillesse, la générosité, le souci de comprendre les autres, le désir et l'effort d'apprendre tout ce qu'on ignore, la volonté de s'améliorer sans cesse, la modestie qu'inspire la pensée de n'être pas le meilleur.</i></p> <p><i>Tolérer :</i></p> <ul style="list-style-type: none"> ▶ <i>pour qu'elle ne souffre plus d'être moins bien vêtue que ses camarades.</i> ▶ <i>pour donner à tous les élèves la même apparence</i> 	1 pt (ne pas exiger toute la phrase pour le 2°)	1
10	<p>2 propositions parmi les 7 suivantes :</p> <ul style="list-style-type: none"> - la gentillesse - la générosité - le souci de comprendre les autres - le désir d'apprendre (tout ce qu'on ignore) - l'effort d'apprendre (tout ce qu'on ignore) - la volonté de s'améliorer (sans cesse) - la modestie (qu'inspire la pensée de ne pas être le meilleur) 	2 x 1 pt	2

11	<input type="checkbox"/> <input checked="" type="checkbox"/> La bonne fée compte sur l'intelligence de la directrice. <input type="checkbox"/> <input type="checkbox"/>	Tout ou rien	1
12	<input type="checkbox"/> <input checked="" type="checkbox"/> L'habit ne fait pas le moine. <input type="checkbox"/> <input type="checkbox"/> <input type="checkbox"/>	Tout ou rien	1
13	tu le lecteur nous les personnages lui la directrice je la fée lui la petite fille Tu la petite fille	6 x 1 pt	6
14	a) ses parents b) ses camarades de classe	2 x ½ pt (GS en entier)	1
15	a) Je devine tes pensées/ta pensée/tes idées. b) Je lui ai donc recommandé d'avoir un entretien avec la gamine.	2 x 1 pt	2
16	a) Nom (commun) b) Toute phrase où « envie » : - sera employé comme verbe et - orthographié correctement <i>N.B. Ne pas accepter « avoir envie »</i>	1 pt ½ pt + ½ pt	2
17	Nous qui sortons d'un vieux livre de contes, nous sommes particulièrement curieux/curieuses de ce qui arrive aux personnages d'aujourd'hui.	4 x ½ pt	2

/ 8

/13

JOUR 4 | VENDREDI 22 JUIN

LIVRET 10 | LIRE - ÉCRIRE 3



LIVRET 11 | NOMBRES ET OPÉRATIONS

CONSIGNES DE PASSATION

VENDREDI 22 JUIN

CONSIGNES VALABLES TOUS LES JOURS :

- 1) Le dictionnaire est autorisé pour toutes les épreuves,
- 2) La calculette est interdite pour toutes les épreuves,
- 3) Vérifier les références de chaque inscrit sur chaque livret en début d'épreuve,
- 4) Vérifier que les enfants ont répondu à toutes les questions,
- 5) Le principe de l'utilisation du logo est rappelé avant chaque épreuve nécessitant le portfolio.

<p>Lire Écrire 3 LIVRET 10</p>  <p>+</p>	<p>Q1 : signaler que le n° des textes est indiqué au-dessus de la question :</p> <p>N°1 : Nobel N°2 : Le racisme N°3 : Alerte...</p> <p>→ Reprendre le portfolio après cette épreuve. Il n'est plus utilisé pour cette session.</p>	
RÉCRÉATION		
<p>Nombres et Opérations</p> <p>LIVRET 11</p>	<p>La première partie Q1-Q2 est <u>dictée</u>.</p> <p><u>Question 1</u> Annoncer aux élèves qu'on n'écrit que la réponse, pas le calcul, et qu'il y a 3 secondes entre chaque opération. Le calcul est "dicté" deux fois.</p> <ol style="list-style-type: none">1. [7 x 7] ⇒ x se lit "fois"2. [60 x 6]3. [1/8 de 1000]4. [50 % de 220]5. [15 + 75]6. [48 - 23]7. [les 3/4 de 120]8. [7 x 8]9. [100 - 72]10. [48 : 4] ⇒ : se lit "divisé par" <p><u>Question 2</u> Le nombre est "dicté" deux fois. Il y a 5 secondes entre chaque nombre dicté.</p> <ol style="list-style-type: none">1. [un-million-cinq-cent-mille]2. [quatre-vingt-mille-cinquante-deux]3. [huit-mille-six-cent-sept et trente-six centièmes]	

CEB2012

Livret 10 | Vendredi 22 juin

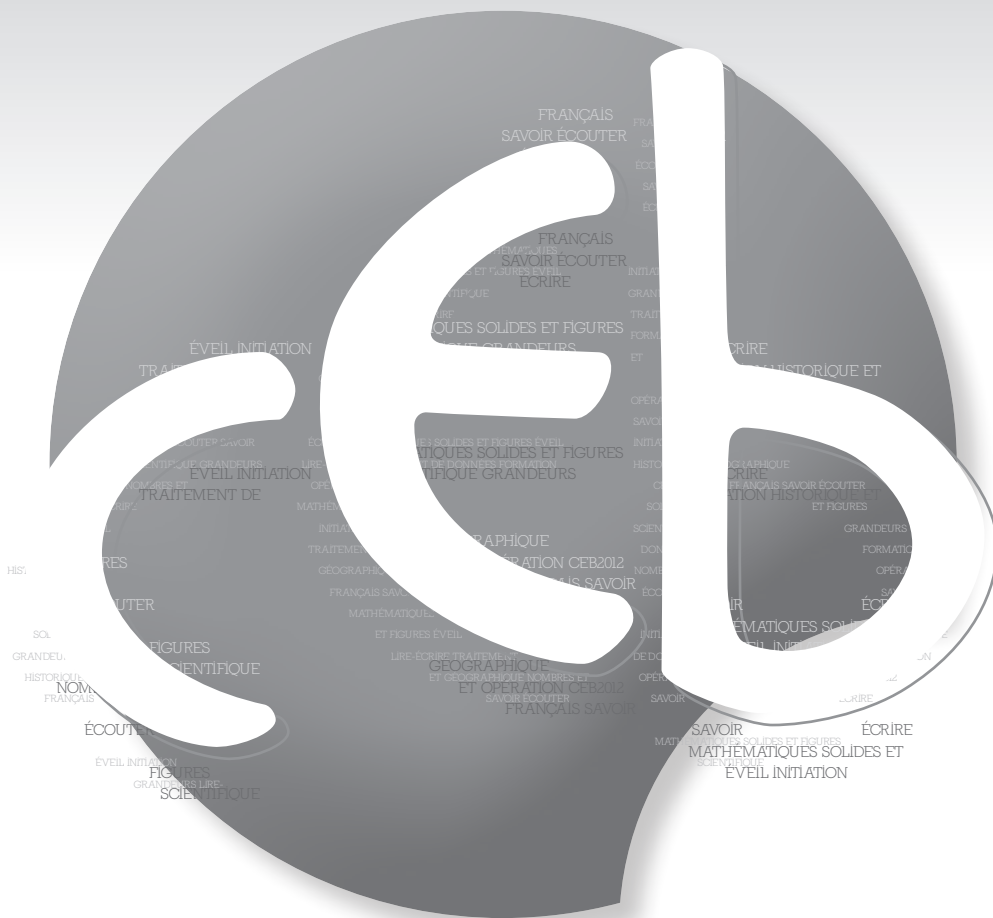

NOM :

PRÉNOM :

N° D'ORDRE :

... /25



P. 24-25
P. 26
P. 27

POUR RÉPONDRE AUX **QUESTIONS 1, 2 ET 3**,
TU TE SERS UNIQUEMENT DES TROIS DOCUMENTS :
1) **NOBEL**, 2) **LE RACISME** ET 3) **ALERTE**

QUESTION 1

ÉCRIS le n° du document.

a) Texte qui aborde un problème d'environnement.	c'est le document n° ____
b) Texte qui met en garde contre les discriminations.	c'est le document n° ____
c) Texte qui présente un grand scientifique.	c'est le document n° ____

/3

QUESTION 2

COCHE la proposition correcte.

Quelle est l'**intention dominante commune** aux auteurs de ces trois extraits de texte ?

- Donner du plaisir
- Persuader
- Enjoindre
- Informer

/1

QUESTION 3

OBSERVE ces trois textes. Ces textes ont une intention identique et des éléments de structure communs.

ENTOURE VRAI ou **FAUX**

a) Ces textes sont organisés en différents paragraphes.	VRAI - FAUX
b) Le temps de conjugaison principal de ces textes est l'imparfait.	VRAI - FAUX

/2



POUR RÉPONDRE AUX **QUESTIONS 4,5,6 ET 7,**
TU TE SERS UNIQUEMENT DU DOCUMENT :
NOBEL

QUESTION

4

Alfred Nobel a inventé la dynamite. Cette invention bien que dangereuse peut être utile mais elle peut être aussi utilisée pour nuire.

ÉCRIS...

Une utilisation utile de la dynamite	Une utilisation nuisible de la dynamite

/2

QUESTION

5

COCHE la proposition correcte.

- Aucune utilisation de la dynamite n'est profitable aux hommes.
- Toutes les utilisations de la dynamite sont profitables aux hommes.
- Certaines utilisations sont profitables aux hommes alors que d'autres sont nuisibles.

/1

QUESTION

6

L'auteur de ce texte présente Alfred Nobel. **RELÈVE** 4 autres expressions (un nom ou un groupe nominal) utilisées pour désigner cet homme.

Surtout, ne reprends pas de pronom.

RECOPIE les 4 expressions.

- a) _____
- b) _____
- c) _____
- d) _____

/2

QUESTION

1

Des familles de mots organisées.

COMPLÈTE le tableau suivant.

On te donne un exemple.

Nom	Autre nom	Verbe	Adjectif
<i>inventeur</i>	<i>invention</i>	<i>inventer</i>	<i>inventif</i>
		<i>créer</i>	
			<i>destructif</i>

/3



P. 27

POUR RÉPONDRE AUX QUESTIONS 8,9 ET 10,

TU TE SERS UNIQUEMENT DU DOCUMENT :

ALERTE ! LA TERRE SE RÉCHAUFFE

QUESTION

8

Voici les 4 intertitres de ce texte. Deux sont déjà placés dans le texte. Numérote les deux autres.

ÉCRIS le numéro du paragraphe correspondant à chaque intertitre.

a) Des conséquences mondiales	paragraphe n° ____
b) Une couverture étouffante	paragraphe n° 3
c) Un constat alarmant	paragraphe n° ____
d) Du gaz carbonique : un peu... mais pas trop	paragraphe n° 2

/1

QUESTION

9

a) Plusieurs causes sont à l'origine du réchauffement planétaire.

RECOPIE une cause **naturelle** du réchauffement.

b) L'être humain est aussi responsable du réchauffement planétaire.

RECOPIE un exemple où l'homme est responsable du réchauffement.

/2

QUESTION

10

ÉCRIS l'infinitif et le temps de chacun des verbes soulignés.

	Infinitif	Temps
a) La production de gaz <u>est devenue</u> trop importante.		
b) En cause, le gaz carbonique qui <u>est dégagé</u> par les volcans, les incendies...		

/2



POUR RÉPONDRE AUX QUESTIONS 11, 12, 13 ET 14,
TU TE SERS UNIQUEMENT DU DOCUMENT :
LE RACISME

QUESTION

11

ENTOURE la lettre qui convient.

Dans quel bloc ajouterais-tu une phrase qui explique autrement ce qu'est le racisme ?

A - B - C

/2

QUESTION

12

Les auteurs donnent des informations et ils les reformulent de différentes manières pour permettre au lecteur de mieux comprendre.

COCHE les deux propositions qui signalent que les auteurs reformulent une idée déjà exprimée.

- Surtout
- Autrement dit
- Par rapport à
- C'est-à-dire
- Hélas

/2

QUESTION

13

COCHE le mot du texte (ou le groupe de mots) qui signale ce que les auteurs pensent de la banalisation du racisme.

- Surtout
- Autrement dit
- Par rapport à
- C'est-à-dire
- Hélas

/1

CHOISIS le mot lien qui convient pour relier les deux phrases et **ÉCRIS-LE**.

c'est pourquoi – et pourtant – en effet – pendant que

Le genre humain est composé de groupes divers et différents

_____ tous les hommes et toutes les femmes

de la planète ont le sang de la même couleur dans leurs veines.

/1



Ministère de la Fédération Wallonie-Bruxelles
Administration générale de l'Enseignement et de la Recherche scientifique
Boulevard du Jardin Botanique, 20-22 – 1000 Bruxelles

D/2012/9208/39

Nombres et opérations

CEB2012

Livret 11 | Vendredi 22 juin

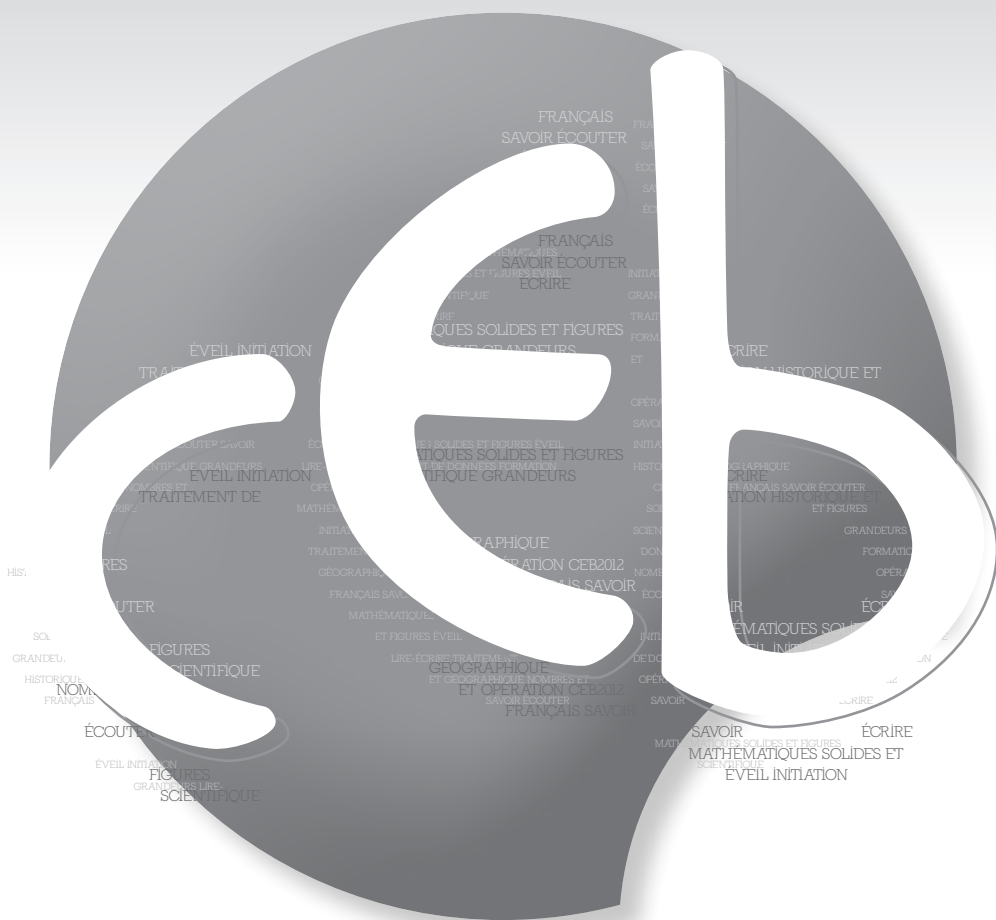

NOM :

PRÉNOM :

N° D'ORDRE :

... /25

QUESTION

1

INDIQUE la réponse.

Les calculs sont dictés **deux fois** et tu as **3 secondes** pour écrire ta réponse.

1) _____

2) _____

3) _____

4) _____

5) _____

6) _____

7) _____

8) _____

9) _____

10) _____

/5

QUESTION

2

ÉCRIS en chiffres les nombres qui te sont dictés.

1) _____

2) _____

3) _____

/1,5

QUESTION

3

COMPLÈTE.

1 c'est ...	0,4 + _____
	4 x _____
	0,20 x _____
	0,625 + _____

/4

QUESTION

4

Dans l'ensemble des nombres entiers...

ENTOURE VRAI ou FAUX.

a) Tous les nombres pairs sont divisibles par 4.	VRAI - FAUX
b) Tous les nombres divisibles par 4 sont aussi divisibles par 8.	VRAI - FAUX
c) Tous les nombres divisibles par 6 sont aussi divisibles par 3.	VRAI - FAUX
d) Tous les nombres divisibles par 9 ne sont divisibles que par 9.	VRAI - FAUX

/2

QUESTION

5

Dans l'ensemble des nombres entiers...

ENTOURE les DEUX nombres divisibles par 4.

21 094

90 412

94 210

40 192

49 102

29 041

/2

QUESTION

6

Sans effectuer les calculs, **COCHE LA** décomposition **CORRECTE**.

$$9 \times 79 = \square (10 \times 79) + 79$$

$$\square (9 \times 70) + 9$$

$$\square (9 \times 80) - 9$$

$$\square 9 \times (60 + 9)$$

Sans effectuer les calculs, **COCHE LA** décomposition **INCORRECTE**.

$$19 \times 28 = \square (10 \times 28) + (9 \times 28)$$

$$\square (10 + 9) \times 28$$

$$\square (19 \times 20) + (8 \times 20)$$

$$\square (20 \times 28) - (1 \times 28)$$

/2

QUESTION

7

PLACE le signe qui convient.

$=$ ou \neq

$18 : 2$		$2 : 18$
19×0		0×19
$(12 \times 8) \times 4$		$12 \times (8 \times 4)$
$(1 \times 4) + (4 : 8)$		$(4 : 8) + (1 \times 4)$

/2

QUESTION

8

CRÉE une droite graduée où doivent apparaître les nombres « 0,5 » et « 1,5 ». On a déjà placé le « 0 » sur cette droite.



/1

QUESTION

9

Quels sont les nombres situés aux emplacements désignés par une flèche ? **COMPLÈTE** les cadres.

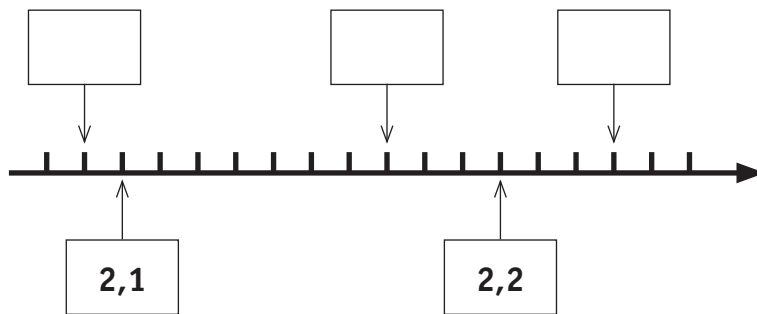

/1,5

QUESTION

10

COCHE le **seul** calcul qui convient pour **vérifier** cette division.

$$\begin{array}{r|l}
 3205 & 45 \\
 - 315 & 71 \\
 \hline
 55 & \\
 - 45 & \\
 \hline
 10 &
 \end{array}$$

- $(45 \times 71) + 10$
- $(10 + 71) \times 45$
- $(3205 : 71) - 10$
- 45×71
- $(45 \times 71) - 10$

/0,5

QUESTION

11

Voici une multiplication que tu ne dois pas effectuer.

$$799 \times 325$$

COCHE la proposition correcte.

Si, au lieu de multiplier par **325**, on multiplie par **324**, alors le **produit**

- diminue de **1**
- diminue de **324**
- diminue de **325**
- diminue de **799**

/1

QUESTION

12

EFFECTUE cette multiplication.

$$475,6 \times 6,7 = \underline{\hspace{2cm}}$$

EFFECTUE cette division jusqu'aux centièmes.

$$161,31 : 19 = \underline{\hspace{2cm}}$$

/2

QUESTION

13

Voici une série incomplète.

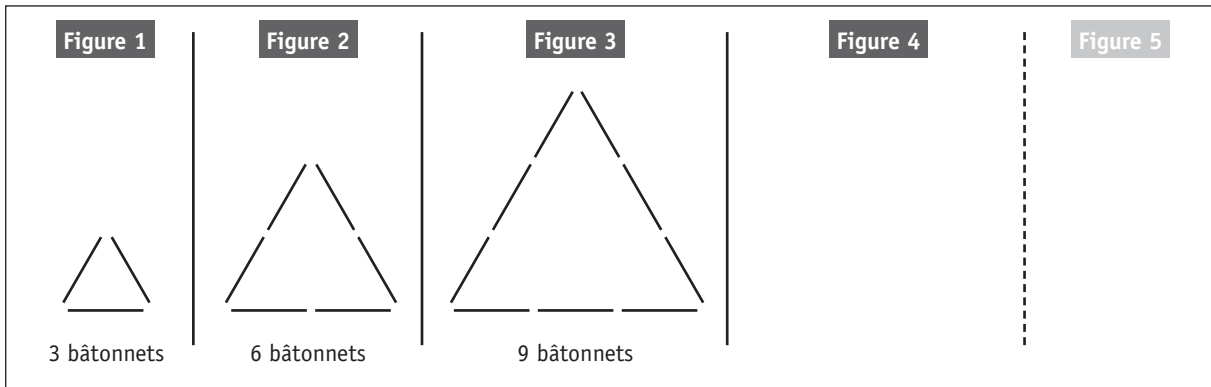

COMBIEN de bâtonnets comptera la **figure 7** ?

Ton opération :

Ta réponse :

/1,5

QUESTION

14

a) **COMBIEN** de jetons contiendra la **figure 4** ? Tu peux les dessiner.
NOTE, dans le cadre en gras, ce nombre de jetons.

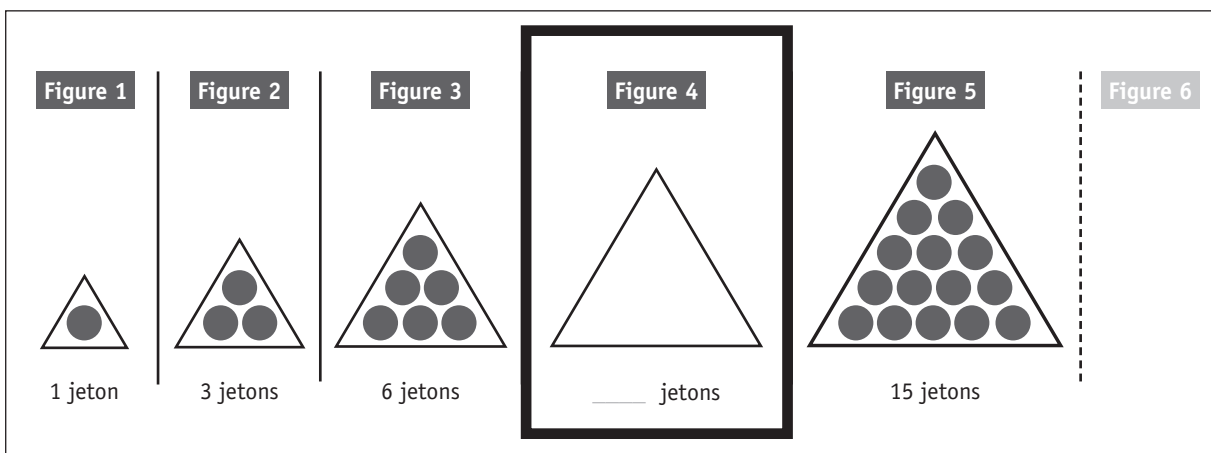

b) **COMBIEN** de jetons contiendra la **figure 7** ?
COCHE.

17

21

22

28

36

/1,5

QUESTION

15

OBSERVE et COMPLÈTE.

Si

$$\begin{aligned} 7 \times 7 &= 49 \\ 6 \times 8 &= 48 \end{aligned}$$

si

$$\begin{aligned} 16 \times 16 &= 256 \\ 15 \times 17 &= 255 \end{aligned}$$

et si

$$\begin{aligned} 135 \times 135 &= 18\,225 \\ 134 \times 136 &= 18\,224 \end{aligned}$$

alors

$$\begin{aligned} 77 \times 77 &= 5\,929 \\ 76 \times 78 &= \underline{\hspace{2cm}} \end{aligned}$$

/0,5

QUESTION

16

En ouvrant un dictionnaire au hasard, on s'aperçoit que la **somme** des numéros des 2 pages visibles vaut **841**.

Quels sont les numéros de ces deux pages ?

COMPLÈTE les cadres ci-dessous.

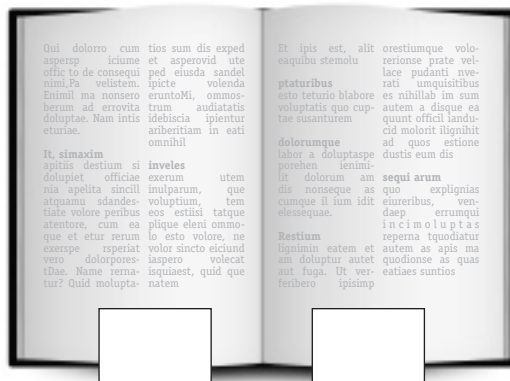

/1

QUESTION

17

COMPLÈTE.

Si $12\ 345\ 679 \times 9 = 111\ 111\ 111$

alors $12\ 345\ 679 \times 27 = \underline{\hspace{2cm}}$

et alors $12\ 345\ 679 \times 81 = \underline{\hspace{2cm}}$

/2

QUESTION

18

$$12 \times 16 = 192$$

Sans effectuer les opérations, **ENTOURE** celles dont le **produit** vaut **192**
et **BARRE** celles dont le **produit** ne vaut pas **192**.

6×32

$0,5 \times 96$

24×8

$1,2 \times 160$

3×48

14×14

/3

QUESTION

19

COMPLÈTE l'abaque.
Un exemple t'est donné.

dix-sept-mille-cinquante-trois unités et trente-deux centièmes	1	7	0	5	3	,	3	2	
a) quatre-cent-vingt unités et sept dixièmes									
b) sept-mille-cinq-cent-trois unités et sept centièmes									
c) dix-sept millièmes									

/1,5

QUESTION

20

EFFECTUE.

- a) $10 \times 0,001 \times 100 =$ _____
- b) $0,001 \times 100 =$ _____
- c) $100 \times 0,1 =$ _____
- d) $10\ 000 \times 0,01 =$ _____

/2

Voici une opération :

$$16 \text{ €} - 4 \text{ €}$$

Chacune des situations ci-dessous correspond-elle à cette opération ?

ENTOURE OUI ou NON.

<p>Un enfant dépense 4 € dans une confiserie.</p> <p>a) Il disposait de 16 €. Combien lui reste-t-il ?</p>	<p>OUI - NON</p>
<p>Dans sa tirelire, un enfant ajoute 4 € aux 16 € qu'elle contient déjà.</p> <p>b) Quelle somme y a-t-il maintenant dans sa tirelire ?</p>	<p>OUI - NON</p>
<p>Un jeu de construction coûte 16 €.</p> <p>c) Cette année, son prix a augmenté de 4 €. Combien coûtait-il l'an passé ?</p>	<p>OUI - NON</p>
<p>Après avoir ajouté 4 € dans son porte-monnaie, un enfant possède à présent 16 €.</p> <p>d) Quelle somme possédait-il avant ?</p>	<p>OUI - NON</p>
<p>Un enfant achète une petite voiture.</p> <p>e) Il avait 20 € et il lui reste 16 €. Combien coûte la voiture ?</p>	<p>OUI - NON</p>

/2,5



Ministère de la Fédération Wallonie-Bruxelles
Administration générale de l'Enseignement et de la Recherche scientifique
Boulevard du Jardin Botanique, 20-22 – 1000 Bruxelles

D/2012/9208/40

GRILLES DE CORRECTION

VENDREDI 22 JUIN

LIRE ET ÉCRIRE 3

Q	Réponses	Modalités de correction	Points
1	<i>environnement</i> → document n°3 <i>discriminations</i> → document n°2 <i>grand scientifique</i> → document n°1	3 x 1 pt	3
2	<input type="checkbox"/> <input type="checkbox"/> <input type="checkbox"/> <input checked="" type="checkbox"/> Informer	Tout ou rien	1
3	a) VRAI b) FAUX	2 x 1 pt	2
4	Utilisation utile	2 x 1 pt (1 élément suffit par utilisation)	2
	chantiers de construction pour faire sauter les roches		
4	Utilisation nuisible		
	arme (épouvantable) utilisation guerrière		
5	<input type="checkbox"/> <input type="checkbox"/> <input checked="" type="checkbox"/> Certaines utilisations sont profitables...	Tout ou rien	1
6	4 expressions au choix parmi les éléments suivants <u>du texte</u> : ✓ <i>Nobel</i> ✓ <i>un grand savant</i> ✓ <i>Le savant</i> ✓ <i>L'homme de science</i> ✓ <i>l'industriel</i> ✓ <i>l'inventeur de la dynamite</i>	4 x ½ pt	2
7	Nom	6 x ½ pt Orthographe correcte exigée	3
	Autre nom		
	Verbe		
	Adjectif		
	créateur	création	créatif
	destructeur	destruction	détruire
8	a) paragraphe n°4 b) c) paragraphe n°1 d)	Tout ou rien	1

/11

9	a) Une cause naturelle <u>parmi les références du texte</u> : <ul style="list-style-type: none"> ✓ le gaz (carbonique) qui est dégagé par les volcans ✓ les volcans ✓ les incendies ✓ la chaleur dégagée par notre Terre 		2 x 1 pt	2	
	b) Une responsabilité de l'homme <u>parmi les références du texte</u> : <ul style="list-style-type: none"> ✓ l'utilisation du charbon (pour se chauffer) ✓ l'utilisation du mazout (lorsqu'on roule en voiture) ✓ les incendies 				
10		Infinitif	Temps	4 x ½ pt	2
	...est devenue...	Devenir	passé composé		
	...est dégagé par les volcans...	Dégager	présent		
11	bloc : A		Tout ou rien	2	
12	<input type="checkbox"/> <input checked="" type="checkbox"/> Autrement dit <input type="checkbox"/> <input checked="" type="checkbox"/> C'est-à-dire <input type="checkbox"/>		2 x 1 pt (si plus de 2 propositions : retirer 1 pt par proposition incorrecte)	2	
13	<input type="checkbox"/> <input type="checkbox"/> <input type="checkbox"/> <input type="checkbox"/> <input checked="" type="checkbox"/> Hélas		Tout ou rien	1	
14	et pourtant		accepter qu'il soit choisi sans être écrit dans le cadre	1	

/ 8

/ 6

NOMBRES ET OPÉRATIONS

Q	Réponses	Modalités de correction	Points						
1	1) 49 2) 360 3) 125 4) 110 5) 90 6) 25 7) 90 8) 56 9) 28 10) 12	10 x ½ pt	5						
2	1) 1 500 000 2) 80 052 3) 8 607,36	3 x ½ pt	1,5						
3	<table style="border: none;"> <tr> <td style="padding-right: 10px;"> 0,6 0,25 ou $\frac{1}{4}$ 5 0,375 ou $\frac{3}{8}$ </td> <td style="font-size: 3em; padding: 0 10px;">}</td> <td>ou équivalent</td> </tr> </table>	0,6 0,25 ou $\frac{1}{4}$ 5 0,375 ou $\frac{3}{8}$	}	ou équivalent	4 x 1 pt	4			
0,6 0,25 ou $\frac{1}{4}$ 5 0,375 ou $\frac{3}{8}$	}	ou équivalent							
4	Faux Faux Vrai Faux	4 x ½ pt	2						
5	<table style="border: none; width: 100%;"> <tr> <td style="text-align: center;">21 094</td> <td style="text-align: center; border: 1px solid black; padding: 2px;">90 412</td> <td style="text-align: center;">94 210</td> </tr> <tr> <td style="text-align: center; border: 1px solid black; padding: 2px;">40 192</td> <td style="text-align: center;">49 102</td> <td style="text-align: center;">29 041</td> </tr> </table>	21 094	90 412	94 210	40 192	49 102	29 041	2 x 1 pt <i>si + de 2</i> <i>réponses</i> <i>entourées :</i> -1 pt par réponse erronée	2
21 094	90 412	94 210							
40 192	49 102	29 041							
6	<table style="border: none;"> <tr> <td style="border-bottom: 1px dashed black; padding-bottom: 5px;"> <input type="checkbox"/> <input type="checkbox"/> <input checked="" type="checkbox"/> (9 x 80) - 9 <input type="checkbox"/> </td> <td style="border-bottom: 1px dashed black;"></td> </tr> <tr> <td style="padding-top: 5px;"> <input type="checkbox"/> <input type="checkbox"/> <input checked="" type="checkbox"/> (19 x 20) + (8 x 20) <input type="checkbox"/> </td> <td></td> </tr> </table>	<input type="checkbox"/> <input type="checkbox"/> <input checked="" type="checkbox"/> (9 x 80) - 9 <input type="checkbox"/>		<input type="checkbox"/> <input type="checkbox"/> <input checked="" type="checkbox"/> (19 x 20) + (8 x 20) <input type="checkbox"/>		1 pt Tout ou rien	2		
<input type="checkbox"/> <input type="checkbox"/> <input checked="" type="checkbox"/> (9 x 80) - 9 <input type="checkbox"/>									
<input type="checkbox"/> <input type="checkbox"/> <input checked="" type="checkbox"/> (19 x 20) + (8 x 20) <input type="checkbox"/>									

/14,5

7	\neq $=$ $=$ $=$	4 x ½ pt	2
8	Ordre des 2 nombres placés Proportionnalité respectée entre les 2 nombres placés	½ pt ½ pt	1
9	<input type="text" value="2,09"/> <input type="text" value="2,17"/> <input type="text" value="2,23"/>	3 x ½ pt	1,5
10	<input checked="" type="checkbox"/> (45 x 71) + 10 <input type="checkbox"/> <input type="checkbox"/> <input type="checkbox"/> <input type="checkbox"/>	½ pt Tout ou rien	0,5
11	<input type="checkbox"/> <input type="checkbox"/> <input type="checkbox"/> <input checked="" type="checkbox"/> diminue de 799	1 pt Tout ou rien	1
12	3186,52 complet chiffres sans virgule	1 pt ½ pt	2
	8,49 complet chiffres sans virgule	1 pt ½ pt	
13	21 (bâtonnets) sinon ↳ multiplication par 3 ou itération par 3 ↳ présence de « 3 »	1,5 pt 1 pt ½ pt	1,5
14	a) 10 jetons sinon : ↳ nombre exact de jetons ET CORRECTEMENT organisés comme 	1 pt ½ pt	1,5
	b) <input type="checkbox"/> <input type="checkbox"/> <input type="checkbox"/> <input checked="" type="checkbox"/> 28 <input type="checkbox"/>	½ pt	

/7

/6

15	5928	½ pt	0,5
16	420 & 421	1 pt Tout ou Rien	1
17	333 333 333 999 999 999	2 x 1 pt	2
18	<div style="display: flex; justify-content: space-around; align-items: center;"> <div style="border: 1px solid black; border-radius: 10px; padding: 2px 5px;">6 x 32</div> <div style="text-decoration: line-through;">0,5 x 96</div> </div> <div style="display: flex; justify-content: space-around; align-items: center; margin-top: 10px;"> <div style="border: 1px solid black; border-radius: 10px; padding: 2px 5px;">24 x 8</div> <div style="border: 1px solid black; border-radius: 10px; padding: 2px 5px;">1,2 x 160</div> </div> <div style="display: flex; justify-content: space-around; align-items: center; margin-top: 10px;"> <div style="text-decoration: line-through;">3 x 48</div> <div style="text-decoration: line-through;">14 x 14</div> </div>	6 x ½ pt	3
19	420,7 7503,07 0,017	3 x ½ pt	1,5
20	1 0,1 10 100	4 x ½ pt	2
21	OUI NON OUI NON	5 x ½ pt	2,5

/6,5

/6

CEB2012



NOM :

PRÉNOM :

N° D'ORDRE :

TABLE DES MATIÈRES

Éveil scientifique	5
Éveil historique et géographique	12
Textes	21

CRÉDITS PHOTOGRAPHIQUES

Page 9

- Fourmi : *Richard Bartz, Munich Makro Freak* - http://commons.wikimedia.org/wiki/File:Camponotus_sideview_2.jpg?uselang=fr
- Canard : *Calibas* - http://commons.wikimedia.org/wiki/File:Male_mallard3.jpg?uselang=fr
- Orvet : *Kintaiyo* - http://commons.wikimedia.org/wiki/File:Eine_Blindscheiche.JPG

Page 12

- Voilier : *Fanch* - http://commons.wikimedia.org/wiki/File:Groupama_2_Brest_2008.jpg?uselang=fr

Page 13

- B : The Bodleian Library, University of Oxford, image of MS. BODL. 264, fol. 81r.

Page 18

- La maison d'Érasme
- STIB

Page 20

- Les moissons, en Belgique au début du 20^e siècle : Musée de la vie wallonne
- Les moissons, en Belgique de nos jours 1 : *phgaillard2001* - <http://www.flickr.com/photos/philou46/2768323734/in/photostream/>
- Les moissons, en Belgique de nos jours 2 : *J. P. Le Ridant* - <http://commons.wikimedia.org/wiki/File:Montirat7DSC00648.JPG>

Pages 24-25

- Alfred Nobel : *Gösta Florman (1831–1900) / The Royal Library* - http://commons.wikimedia.org/wiki/File:AlfredNobel_adjusted.jpg

LE CIRCUIT ÉLECTRIQUE BONS ET MAUVAIS CONDUCTEURS

Les piles et les ampoules sont en état de fonctionnement.

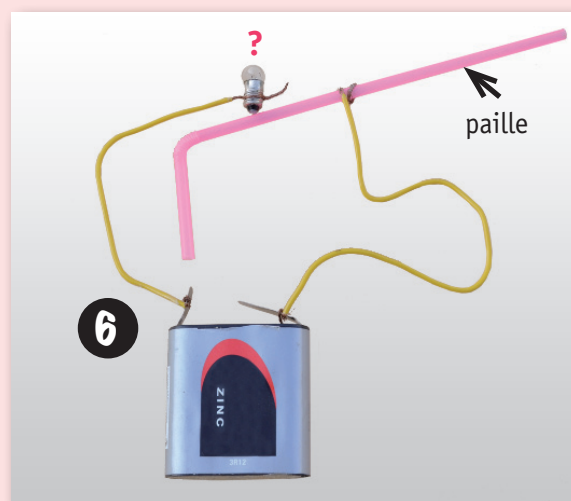
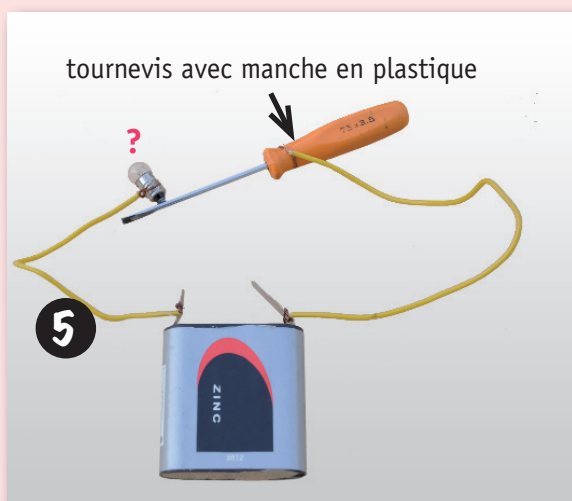
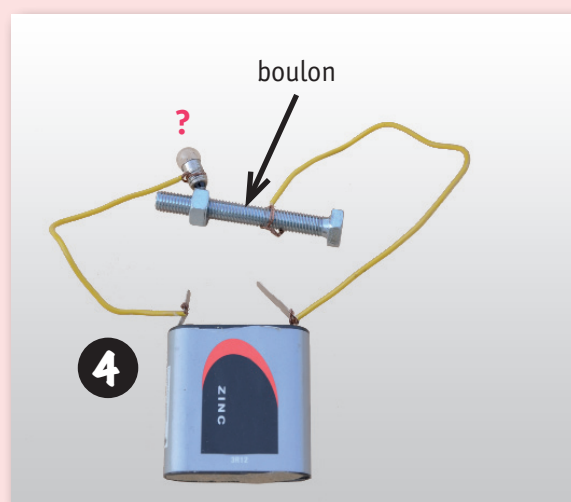
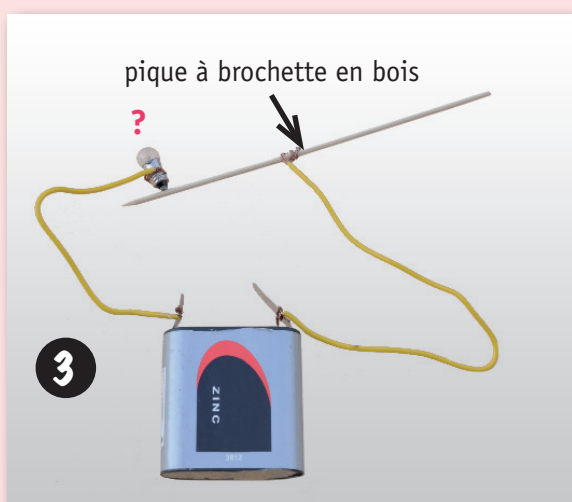
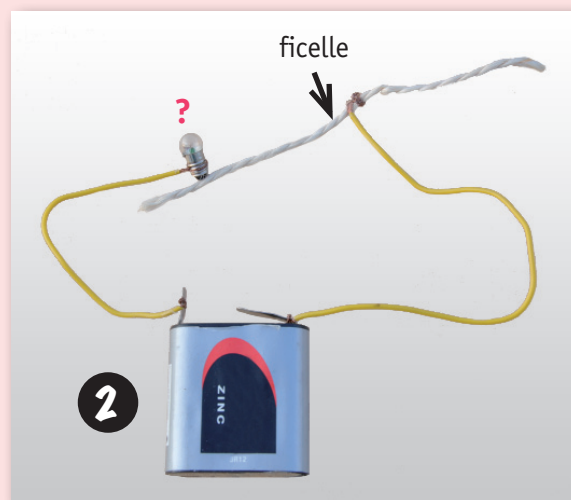
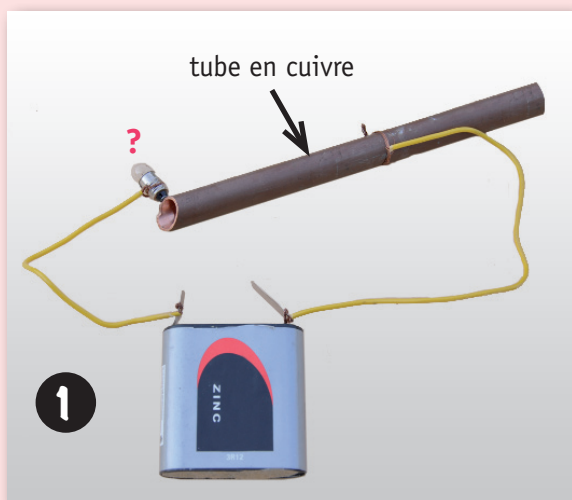

QUELS SONT LES FACTEURS QUI INFLUENCENT LA GERMINATION D'UNE GRAINE ?

Voici la fiche qui explique une expérience réalisée en classe.

On dépose des graines de cresson sur 2 disques d'ouate posés chacun sur une assiette.



<i>Ouate</i>	<i>sèche</i>	<i>humide</i>
<i>Où ?</i>	<i>sur une table au fond de la classe</i>	<i>sur une table au fond de la classe</i>
<i>Température</i>	<i>20 °C</i>	<i>20 °C</i>
<i>Lumière</i>	<i>oui</i>	<i>oui</i>

Trois jours plus tard, voici ce que l'on découvre :



LA MÉTÉO

Prévisions météo pour Bruxelles

	Ve 24/02	Sa 25/02	Di 26/02	Lu 27/02	Ma 28/02	Me 29/02	Je 01/03
Tendance générale de la journée							
Température max*	9,5 °C	8,5 °C	7 °C	8 °C	7 °C	7,5 °C	8 °C
Température min*	5,5 °C	6 °C	5 °C	4 °C	-1,5 °C	-2 °C	-1,5 °C
Durée d'insolation	1h17min	0h37min	0h22min	7h15min	10h7min	9h52min	7h38min
Direction du vent	SSO	S	NO (var)	NNE	NNE	NE	NE
Vitesse du vent	10 km/h	13 km/h	13 km/h	14 km/h	15 km/h	16 km/h	14 km/h

* Les températures sont exprimées en degrés Celsius

Légende des icônes

	Ensoleillé ou peu nuageux		Vent assez fort, mais sec		Très nuageux avec averses
	Chaud ou très chaud		Nuageux, mais sec		Très nuageux avec averses fréquentes ou intenses
	Froid ou très froid		Nuageux, averses possibles		Temps couvert, mais sec
	Gelée permanente		Nuageux avec averses		Temps couvert, averses possibles
	Brouillard		Nuageux, averses fréquentes		Temps couvert avec averses
	Tempête		Très nuageux, mais sec		Temps couvert avec averses intenses
	Neige ou averses de neige		Très nuageux, parfois une averse		Orages

L'APPAREIL LOCOMOTEUR ET SA FONCTION DE MOBILITÉ

Ce sont les muscles qui mettent les os en mouvement. Les muscles sont reliés aux os par des tendons.



Les muscles travaillent par paires, en opposition : quand un muscle se contracte (« gonfle », se raccourcit), l'autre se relâche (« dégonfle », s'allonge).



Pour **plier** l'avant-bras, le biceps se contracte et le triceps se relâche. C'est un mouvement de flexion.



Pour **étendre** l'avant-bras, le triceps se contracte et le biceps se relâche. C'est un mouvement d'extension.

COMMENT LES CLASSER ?



poule



fourmi



grenouille



orvet



lapin

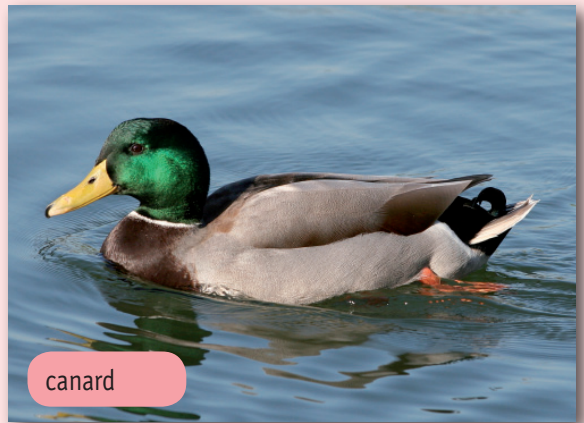

canard



vache



escargot

LES ÉNERGIES

Le besoin d'énergie

Pour vivre, l'homme a besoin d'énergie, c'est-à-dire de force qui lui permette d'accomplir certaines activités. Cette énergie, il la trouve notamment dans la nourriture. Mais, tu le sais bien, l'homme, depuis très longtemps, ne cesse d'inventer des choses afin de rendre sa vie plus agréable. Certaines des choses qu'il invente, il peut les utiliser en se servant de sa propre énergie : c'est le cas, entre autres, d'un marteau ou d'un vélo. Mais d'autres inventions l'obligent à chercher d'autres sources d'énergie.

Les énergies naturelles

Prenons un exemple que tu connais bien : l'homme a inventé le moulin pour moudre les grains. Il existe de petits moulins, comme les moulins à poivre, qui moulent de faibles quantités. Ceux-là, l'homme peut les utiliser lui-même. Mais il existe aussi de grands moulins qui moulent d'énormes quantités. Ceux-là, l'homme est trop faible pour les actionner lui-même. Alors il songe à utiliser l'énergie du vent et il invente un moulin avec des ailes. Ou il utilise l'énergie de l'eau, et il invente un moulin avec des roues à aubes. Le problème, c'est que le vent ne souffle pas toujours quand et autant qu'il le faudrait. Le problème, c'est que les rivières sont parfois à sec. L'homme ne peut donc pas toujours compter sur l'énergie de la nature.

Une source d'énergie nouvelle

Au 17^e siècle, un savant français, qui s'appelait Denis Papin, remarque ce que tu peux constater toi-même en faisant bouillir de l'eau pour cuire des pâtes ou des pommes de terre : une fois qu'elle arrive aux environs de 100 °C, l'eau se transforme en vapeur. Celle-ci, comme tout gaz, cherche à prendre un maximum de place. Et s'il y a un couvercle sur la marmite, cette vapeur soulève le couvercle. La vapeur est donc capable de mettre les choses en mouvement, se dit Denis Papin. Et il entreprend de fabriquer une machine capable de faire beaucoup mieux que les marmites de ta cuisine. Son invention est perfectionnée au 18^e siècle par l'Anglais James Watt. Ce dernier crée une machine où l'eau portée à ébullition produit de la vapeur qui pousse un piston relié à une roue. Cette roue peut tourner très vite pendant très longtemps. Elle peut tourner bien plus vite et bien plus longtemps que si l'homme la faisait tourner lui-même.

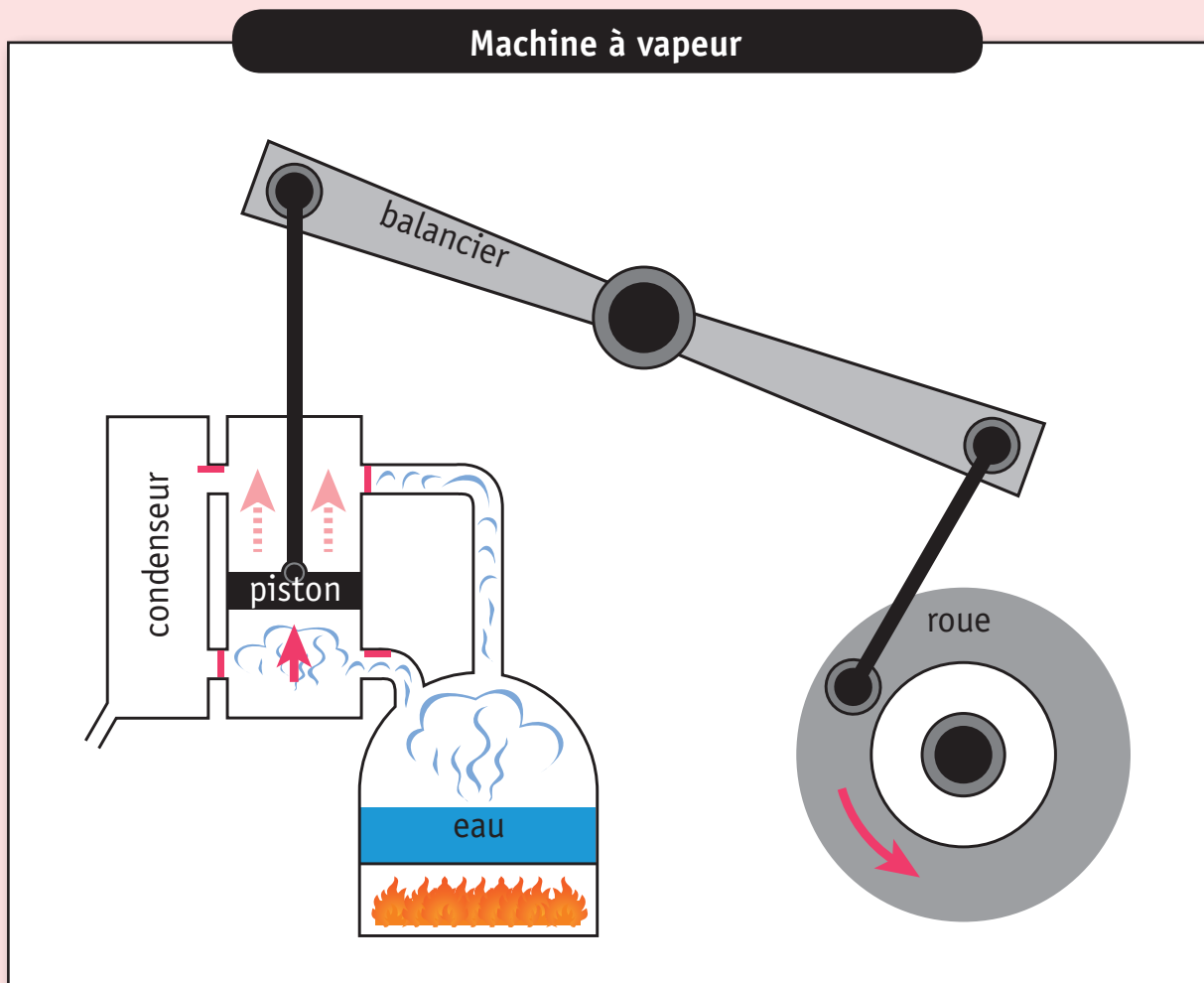

L'industrialisation

C'est notamment grâce à la machine de James Watt qu'à partir du 18^e siècle l'Europe s'est petit à petit industrialisée. Cela veut dire que les usines se sont multipliées et qu'on y a fabriqué, en masse, beaucoup de produits qui n'existaient pas auparavant ou qui n'existaient qu'en petite quantité. L'industrialisation a permis à l'homme de vivre autrement, de se déplacer plus vite entre autres, grâce au chemin de fer, aux autos, aux bateaux à moteur, aux avions. Une grande partie de la population, qui vivait des produits de la terre, dans les campagnes, est venue s'installer en ville, pour travailler dans les usines. C'est ce qu'on appelle l'urbanisation, terme qui vient du latin *urbs* signifiant « la ville ».

LES ÉOLIENNES

Le mot « éolienne » vient du grec Αἰόλος (Éole), le dieu des vents.

Depuis quelques années, notre paysage se garnit çà et là de grandes éoliennes. Mais l'homme a domestiqué cette énergie depuis bien longtemps pour l'aider dans de nombreuses tâches .

La première utilisation de l'énergie éolienne, et sans doute la plus simple, a été et est toujours la propulsion des bateaux à voiles.

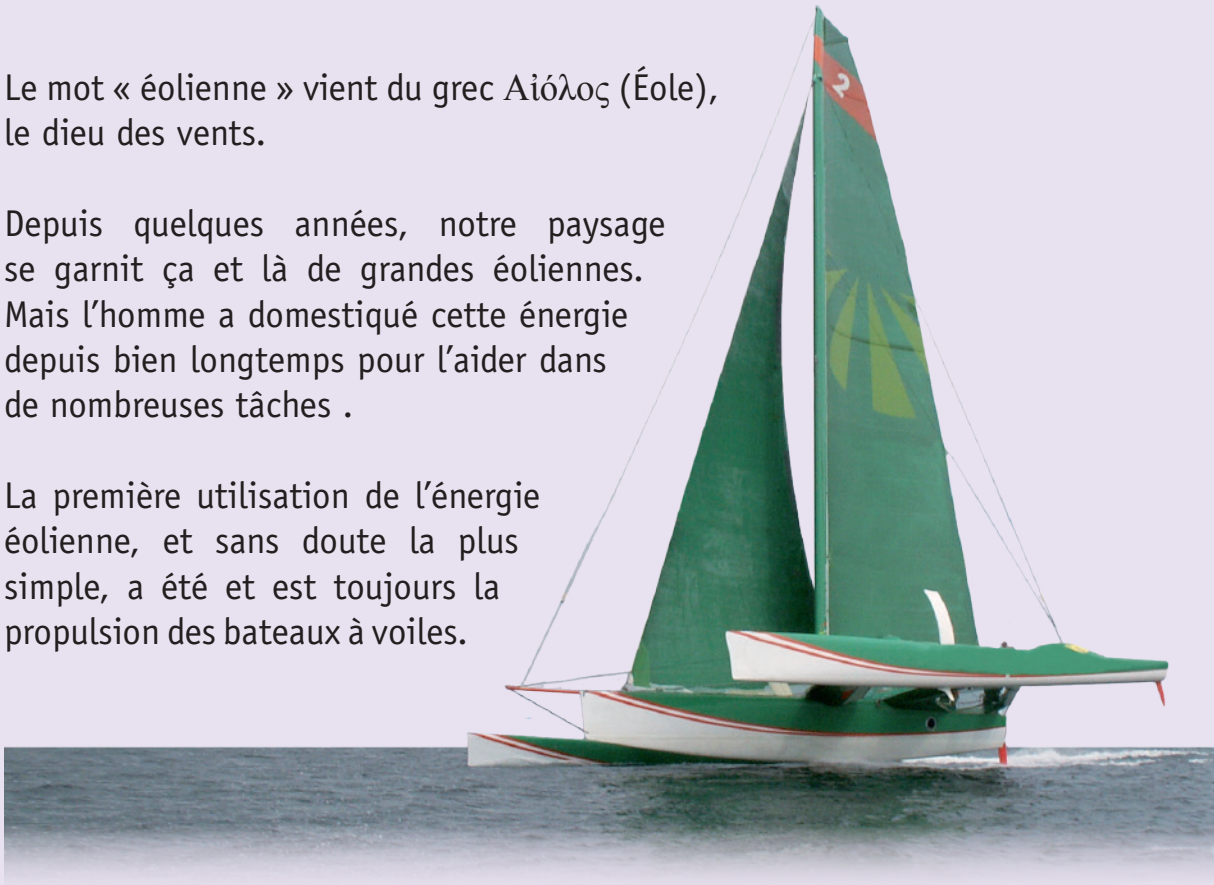

Voici quelques moments de l'utilisation du vent, énergie éolienne.

Les Égyptiens, les Afghans, les Chinois, les Perses sont les premiers à utiliser la force du vent avec des méthodes très différentes.

A

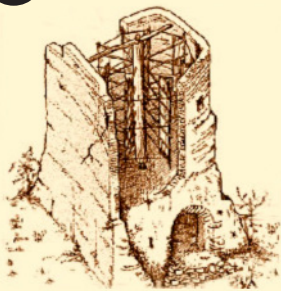

Au 6^e siècle, c'est en Iran que les premières éoliennes sont utilisées. Elles sont très simples.

Ce sont des moulins fixes à axe vertical dont la moitié des pales est protégée d'un mur de pierres, l'autre étant dans le vent. Ces moulins servent à écraser le grain pour produire de la farine. Ils servent aussi à irriguer les cultures.

En Europe, les premiers moulins à vent apparaissent dans le courant du 12^e siècle. Ce sont des moulins à axe horizontal que les meuniers peuvent orienter face au vent. Ils comportent quatre ailes montées sur une charpente en bois et tournant autour d'un pivot central.



Au 16^e siècle, ces moulins sont beaucoup utilisés aux Pays-Bas pour assécher les terres en remontant l'eau avec une vis d'Archimède.

Vers le milieu du 19^e siècle, un nouveau type de moulin à vent apparaît aux États-Unis. Contrairement à ses ancêtres, ce moulin qui sert à pomper l'eau ne nécessite pas de lourdes infrastructures. On rencontre encore aujourd'hui de pareils petits moulins dans les campagnes wallonnes.



Actuellement, on cherche à utiliser des énergies renouvelables et moins polluantes pour produire de l'électricité : voici les éoliennes modernes. Elles se multiplient un peu partout dans le monde.

Belgique : Carte politique

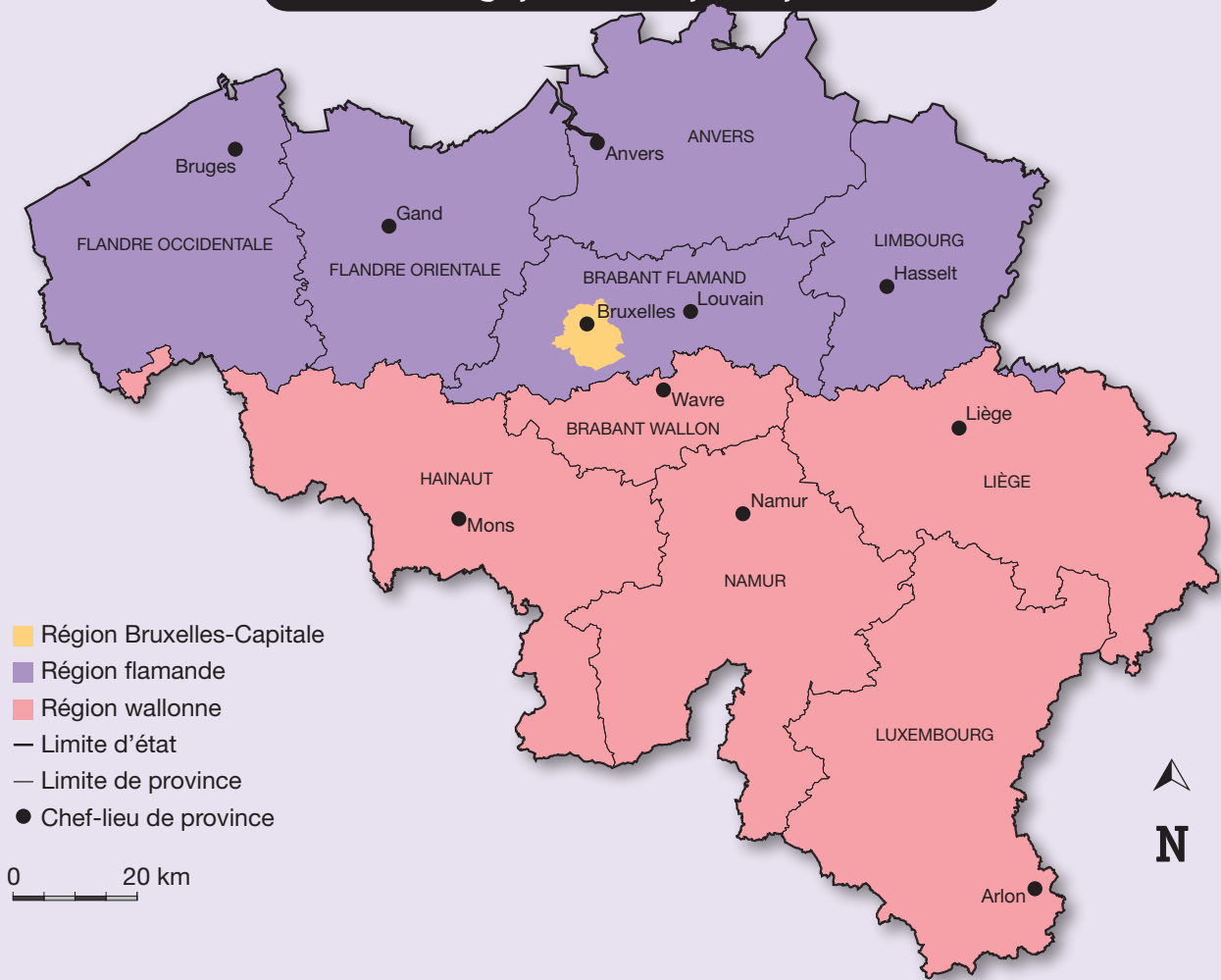

Bastogne



Carte satellite montrant les masses nuageuses au-dessus de l'Europe à un moment donné

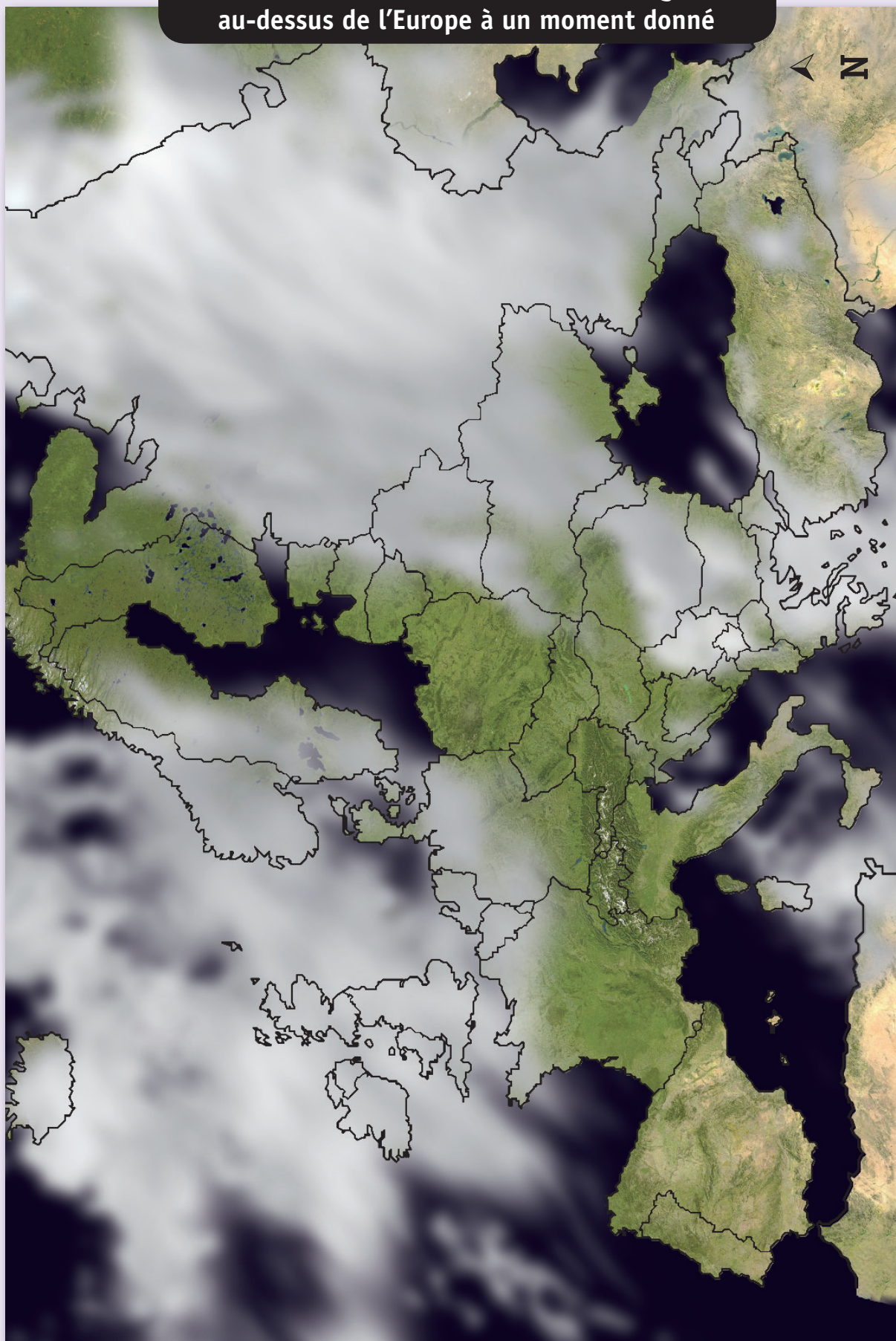

LES GRANDS NAVIGATEURS

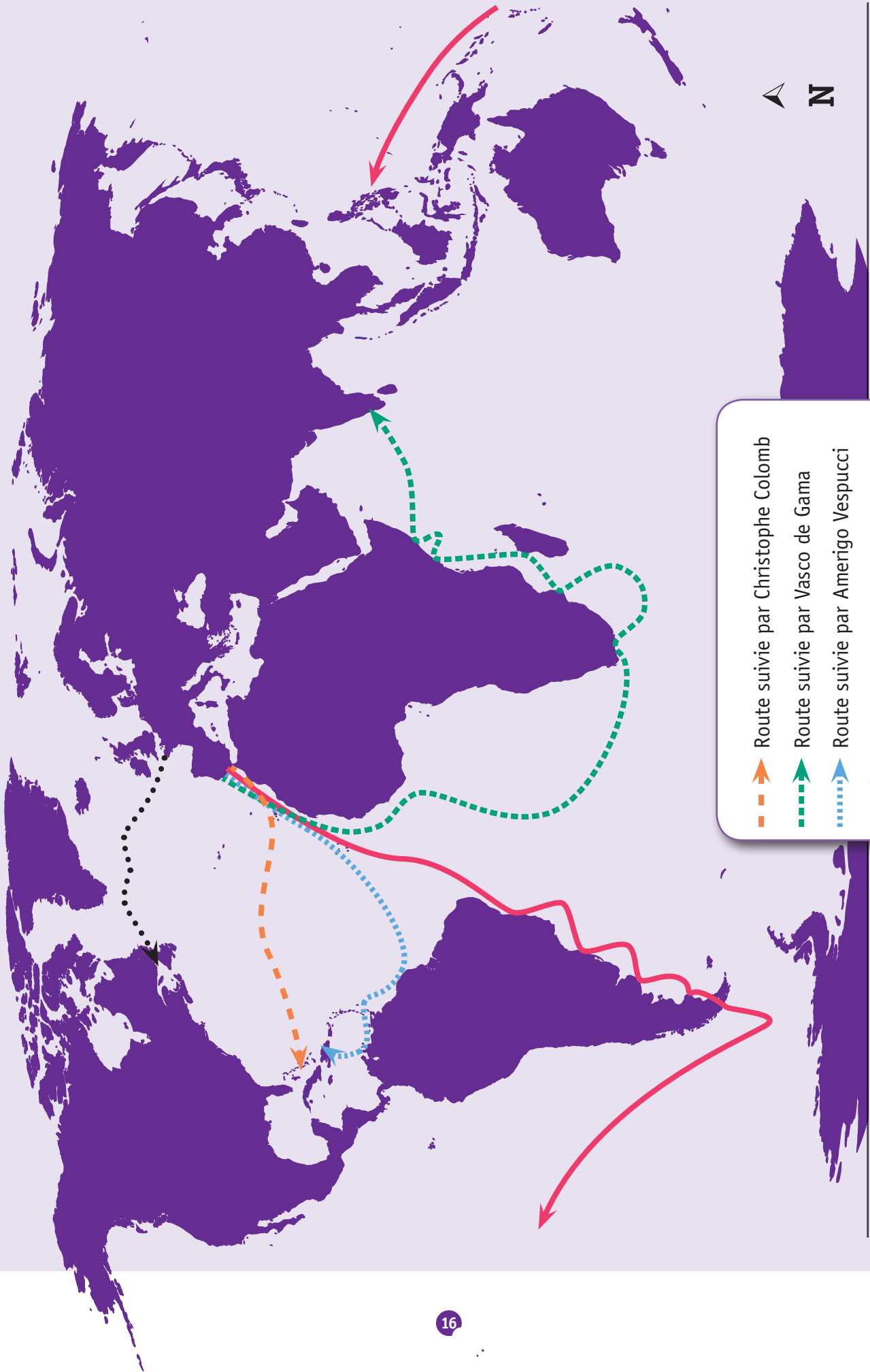

- Route suivie par Christophe Colomb
- Route suivie par Vasco de Gama
- Route suivie par Amerigo Vespucci
- Route suivie par Magellan
- Route suivie par Jacques Cartier

Navigateur	Date et lieu du départ de l'expédition	Projet et découverte	Date et lieu de la fin de l'expédition	Mort du navigateur
Christophe COLOMB	<ul style="list-style-type: none"> - aout 1492 - Palos de la Frontera (Espagne) 	<p>Il veut rejoindre les Indes par l'ouest en passant par les rivages du Japon et de la Chine. Pensant accoster près du Japon, il débarque en fait sur des îles du continent américain. Il ne sait pas qu'il découvre ainsi un « Nouveau Monde » jusqu'alors inconnu des Européens.</p>	<ul style="list-style-type: none"> - mars 1493 - Lisbonne (Portugal) 	<p>20 mai 1506</p>
Vasco de GAMA	<ul style="list-style-type: none"> - juillet 1497 - Lisbonne (Portugal) 	<p>Il veut découvrir une voie maritime pour atteindre les Indes en passant par le cap de Bonne Espérance (sud de l'Afrique). Il atteint son but après avoir longé les côtes est de l'Afrique et traversé l'océan Indien.</p>	<ul style="list-style-type: none"> - aout 1499 - Lisbonne (Portugal) 	<p>24 décembre 1524</p>
MAGELLAN	<ul style="list-style-type: none"> - septembre 1519 - San Lucar (Espagne) 	<p>Il veut atteindre les Moluques (îles aux épices) par l'ouest. Il découvre, au sud de l'Amérique, un passage vers l'océan Pacifique. Il meurt en route, tout près du but. Son équipage atteindra les Moluques puis poursuivra sa route pour regagner l'Espagne, bouclant ainsi le premier tour du monde.</p>	<ul style="list-style-type: none"> - septembre 1522 - San Lucar (Espagne) 	<p>27 avril 1521</p>

ANDERLECHT

UNE DES 19 COMMUNES DE LA RÉGION DE BRUXELLES-CAPITALE



Le stade Constant Vanden Stock



Le Parc des Étangs



La maison d'Érasme



La station de métro Saint-Guidon



Plan de la commune d'Anderlecht



LE TEMPS DES MOISSONS

Avec l'été, vient le temps des moissons. Le blé, l'avoine, le foin... sont fauchés, mis à sécher et chargés pour être transportés jusqu'à la ferme.

En Belgique, au début du 20^e siècle



En Belgique, de nos jours



LA NUIT, DANS LES LIBRAIRIES...

- 1 Sais-tu ce que nous faisons, la nuit, dans les librairies, quand il n'y a plus personne pour acheter et pour vendre les livres ? Eh bien, nous en sortons. Et puisque les écrivains nous ont dotés de la parole, nous bavardons entre nous. Nous nous racontons nos histoires et nous discutons de ce qui nous est arrivé.
- 2 Je devine ce que tu penses. Non, je ne cherche pas à te faire croire n'importe quoi. S'il y a quelqu'un qui dit la vérité vraie, s'il y a quelqu'un qui parle d'expérience, c'est bien moi. Je suis moi-même de celles et de ceux qui, la nuit, dans les librairies, sortent des livres pour écouter les histoires des autres. Mais oui ! Tu as compris. Je suis un personnage. Un personnage de conte, plus précisément. Je suis une bonne fée, comme dit l'auteur de mon histoire. Je suis une fée qui fait du bien : c'est moi qui ai, jadis, transformé bien des crapauds en princes charmants ; c'est moi qui, pour Cendrillon, ai changé une citrouille en carrosse, et des haillons en robe de bal... ce qui n'est pas sans rapport avec ce que je vais te raconter : tu vas voir !
- 3 Pendant nos assemblées nocturnes, chacun d'entre nous s'intéresse à l'histoire des autres. Plus elle est différente de la nôtre, plus elle retient notre attention. Moi, qui sors d'un vieux livre de contes, je suis particulièrement curieuse de ce qui arrive aux personnages d'aujourd'hui. Il est tellement différent du mien, le monde du vingt-et-unième siècle ! Ils sont tellement différents de moi, les personnages des livres actuels ! Le mois passé, c'est un certain Harry Potter, un personnage très célèbre, paraît-il, qui a entrepris de nous raconter ce qui lui est arrivé. Saperlipopette (comme on disait de mon temps), il lui en est arrivé, des choses, à ce garçon ! Il a fallu plusieurs nuits pour que nous connaissions toutes ses aventures.
- 4 La semaine dernière, c'est une petite fille qui a pris la parole. J'ai oublié de quel livre elle sortait, mais son histoire n'était pas terminée : l'auteur était en train d'écrire la suite, d'ajouter un volume à celui d'où elle venait de sortir.
- 5 Elle m'a fait beaucoup de peine, cette gamine. Elle se sentait, nous disait-elle, toute malheureuse parce que ses parents ne pouvaient pas lui offrir les vêtements de marque que portaient ses camarades de classe. Alors elle s'est

mise à les voler dans les magasins et à mentir chez elle en faisant croire qu'une amie très riche lui en faisait cadeau parce qu'elle en avait assez de les porter. J'étais triste en l'écoutant. J'étais triste non pas comme je l'étais autrefois du sort de Cendrillon, mais parce que la fillette qui nous racontait son histoire n'éprouvait aucune honte, aucun remords à voler et à mentir ainsi. Elle se sentait même beaucoup mieux dans sa peau, disait-elle, depuis qu'elle avait trouvé le moyen de se procurer des vêtements aussi luxueux que ceux de ses copines.

- 6 En l'entendant dire cela, je n'ai pas pu m'empêcher d'intervenir :
- Mais enfin, ce n'est pas bien de voler, ce n'est pas bien de mentir ! Veux-tu savoir ce qu'elle m'a répondu ? Tiens-toi bien !
 - C'est facile de faire la morale aux autres ! Je voudrais bien t'y voir, toi, à ma place, quand Justine et Céline, Annie et Mélanie, Lola et Lisa se moquent de moi !
- Et elle a ajouté :
- Tu n'as qu'à venir dans mon histoire avec ta baguette magique. Ce serait tout simple, pour toi, de me les donner, ces vêtements. Ainsi, je n'aurais plus à les voler, ni à mentir à mes parents.
- 7 « Bonne idée ! » ai-je d'abord pensé. « Comme l'histoire n'est pas terminée, je peux intervenir. » Puis j'ai réfléchi : « Qu'est-ce qu'un personnage comme moi, qu'est-ce qu'une fée irait faire dans une histoire d'aujourd'hui ? Les lecteurs trouveraient ma présence ridicule et le livre n'aurait pas de succès. » Mais pas question de rester les bras croisés ! J'ai finalement trouvé un moyen d'agir.
- 8 J'ai attiré dans un coin un autre personnage du livre, la directrice de l'école que fréquentait la petite fille. La directrice, elle parlait vraiment comme une directrice :
- La compréhensible envie qu'éprouve cette gamine d'être aussi bien habillée que ses camarades de classe n'excuse ni le vol, ni le mensonge. La directrice faisait des phrases en « béton armé », mais, à cela près, elle et moi pensions la même chose. Aussi, quand je lui ai suggéré le port de l'uniforme dans son établissement, elle a tout de suite été d'accord.
- 9 Ce n'était néanmoins pas suffisant de donner à tous les élèves la même apparence. Je voulais que la petite fille comprenne quelque chose d'important,

et pas seulement qu'elle ne souffre plus d'être moins bien vêtue que ses camarades. J'ai donc recommandé à la directrice d'avoir un entretien avec la gamine.

– Pour lui faire la leçon ? m'a-t-elle demandé.

– Ce serait un peu facile, lui ai-je répondu, dites-lui plutôt quelque chose comme ceci : « Tu sais, ce ne sont pas des vêtements de luxe qui font la valeur de quelqu'un. C'est la gentillesse, c'est la générosité, c'est le souci de comprendre les autres, ce sont le désir et l'effort d'apprendre tout ce qu'on ignore, c'est la volonté de s'améliorer sans cesse et c'est la modestie qu'inspire la pensée de n'être pas le meilleur. »

– Vous croyez qu'elle comprendra ça ?

– Je l'espère de tout mon cœur. En tout cas, je compte sur vous pour faire en sorte qu'elle comprenne.

- 10 J'attends impatiemment la parution du deuxième volume de l'histoire de la petite fille. J'espère qu'elle nous racontera bientôt qu'elle a cessé de voler et de mentir, qu'elle a compris qu'être quelqu'un de bien, ce n'est pas être quelqu'un de bien habillé. Mais il est temps que je te quitte, à présent, et que je retourne sagement dans mon conte. Au revoir ! Heureuse d'avoir fait ta connaissance !

J. Adissa-Komça,
Les bons contes font les bons amis
Éditions À dormir debout, 2010

DOCUMENT INFORMATIF

NOBEL UN NOM, DEUX HÉRITAGES CONTRADICTOIRES

Qui est Nobel ?

Alfred Nobel est né en 1833, en Suède. Il fait de longues études et s'intéresse particulièrement à la chimie. Nobel devient un grand savant et on lui doit de nombreuses inventions.

L'industriel

Le savant s'intéresse très vite aux applications pratiques de ses connaissances. La première est la fabrication de la nitroglycérine, une huile explosant en cas de choc. L'homme de science invente également un système qui permet de produire une explosion à retardement.

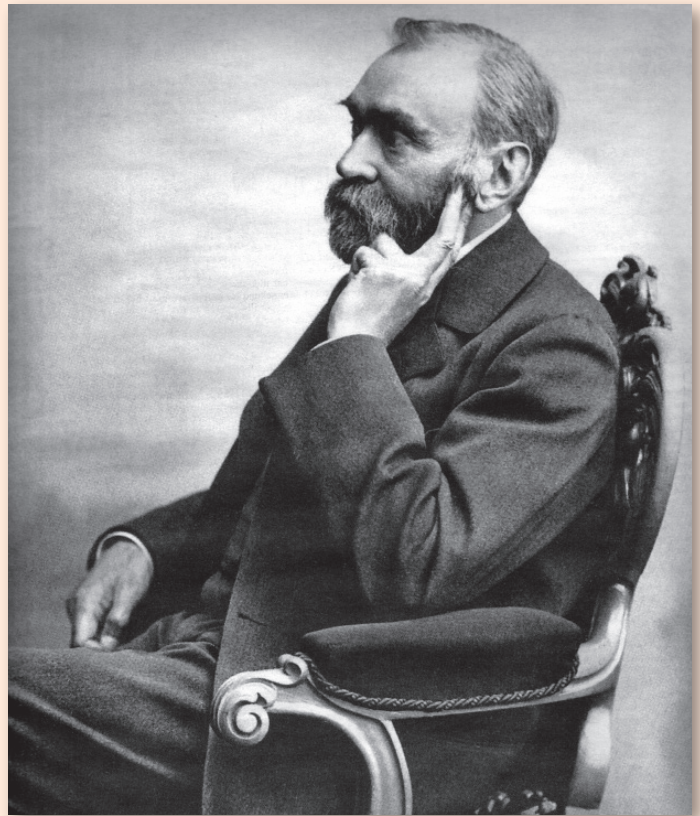

Ensuite, Nobel crée sa première usine. Comme on y fabrique des produits dangereux, il prend la précaution de l'installer hors ville. Cette entreprise fonctionnant bien, il en ouvre beaucoup de semblables à travers le monde.

Mais un jour, une d'entre elles est détruite par une explosion et l'industriel se dit qu'il doit absolument perfectionner son invention. Ses recherches aboutissent à la naissance de la dynamite, mélange de nitroglycérine et d'autres substances qui rendent cette dernière moins redoutable.

La dynamite est d'abord utilisée dans les chantiers de construction, pour faire sauter des roches. Mais, rapidement, on se rend compte qu'elle peut être employée à des fins moins pacifiques. Alfred Nobel doit alors faire face à de nombreuses critiques, car il a inventé un moyen de destruction qui peut devenir une arme épouvantable.

Les prix Nobel

Un an avant sa mort, Nobel, qui est extrêmement riche, rédige un testament. Il y demande que son immense fortune soit consacrée à la création de prix « ... distribués chaque année comme récompense aux personnes qui, au cours de l'année écoulée, auront rendu à l'humanité les plus grands services. » Tout l'argent gagné par le savant est ainsi réparti en parts égales pour financer un prix de physique, un prix de chimie, un prix de médecine, un prix de littérature et un prix de la paix. Ce dernier prouve que l'inventeur de la dynamite était très conscient d'avoir créé quelque chose qui pouvait être nuisible.

Les prix Nobel sont remis chaque année le 10 décembre, date anniversaire du décès de l'homme de science, par l'Académie de Suède pour les quatre premiers, par le parlement norvégien pour le prix Nobel de la paix. On y a ajouté, depuis 1968, un prix d'économie, institué par la Banque de Suède.



DOCUMENT INFORMATIF

LE RACISME

A.

Le racisme est un comportement assez répandu, commun à toutes les sociétés, devenu, hélas ! banal dans certains pays parce qu'il arrive qu'on ne s'en rende pas compte. Il consiste à se méfier des personnes ayant des caractéristiques physiques (comme la couleur de la peau) et culturelles (comme la langue ou la manière de faire de la musique) différentes des nôtres, et même à mépriser ces personnes-là.

B.

Certains se basent sur les différences physiques — la couleur de la peau, la taille, les traits du visage — pour diviser l'humanité de manière hiérarchique, c'est-à-dire en considérant qu'il existe des hommes supérieurs par rapport à d'autres hommes qu'on mettrait dans une classe inférieure. Autrement dit, ces gens-là croient ou font croire que, parce qu'on est blanc de peau on a des qualités supérieures par rapport à une personne dont la peau est d'une autre couleur.

C.

Le genre humain est composé de groupes divers et différents. Tous les hommes et toutes les femmes de la planète ont le sang de la même couleur dans leurs veines. Tous les hommes et toutes les femmes de la planète sont égaux en droit.

J.-L. D. et M. D. – Inédit

DOCUMENT INFORMATIF

ALERTE ! LA TERRE SE RÉCHAUFFE

1.

Notre climat se réchauffe rapidement, disent certains scientifiques. En cause le gaz carbonique qui est dégagé par les volcans, les incendies, l'utilisation du charbon (pour se chauffer) et du mazout (lorsqu'on roule en voiture)... Ce gaz est de plus en plus abondant dans l'atmosphère de notre planète.

2. Du gaz carbonique : un peu... mais pas trop

Il est indispensable à la vie sur Terre. Il forme une sorte de couverture qui empêche la chaleur (celle qu'envoient les rayons du soleil et celle dégagée par notre Terre, boule de feu sur laquelle flotte une fine croute refroidie) de s'échapper dans l'espace. Sans lui, la température moyenne sur Terre serait de -18 °C.

3. Une couverture étouffante

Mais aujourd'hui, la production de ce gaz est devenue trop importante. La couverture laisse échapper de moins en moins de chaleur dans l'espace, ce qui réchauffe peu à peu notre climat.

4.

Cette augmentation de température, selon certains spécialistes, provoquerait la fonte des calottes glaciaires, ferait monter le niveau des océans, modifierait les zones climatiques, entraînerait l'expansion des déserts et amènerait des palmiers à pousser dans les Alpes alors que nos régions connaîtraient le climat de la région méditerranéenne actuelle.



Ministère de la Fédération Wallonie-Bruxelles
Administration générale de l'Enseignement et de la Recherche scientifique
Boulevard du Jardin Botanique, 20-22 – 1000 Bruxelles

D/2012/9208/41

TABLEAUX DE COMPÉTENCES

A. FRANÇAIS

COMPÉTENCES	LIVRETS				
	Savoir écouter	Savoir écrire	Lire et écrire 1	Lire et écrire 2	Lire et écrire 3
Orienter sa lecture / son écriture / son écoute en fonction de la situation de communication	x	x	x	x	x
LIRE					
Repérer les informations relatives aux références...				2	
Anticiper le contenu d'un document...					
Saisir l'intention dominante de l'auteur				1	12
Adapter sa stratégie de lecture					1
ÉCRIRE					
en tenant compte de l'intention poursuivie		x			
en tenant compte du projet, du contexte		x			
ÉCOUTER					
en tenant compte de l'intention poursuivie	1				
en tenant compte des contraintes de l'activité					
en tenant compte des modalités de la situation					

COMPÉTENCES	LIVRETS				
	Savoir écouter	Savoir écrire	Lire et écrire 1	Lire et écrire 2	Lire et écrire 3
Élaborer des significations	x	x	x	x	x

LIRE

Dégager des informations explicites			1 - 2 - 3	3 - 5 9 - 10	4 - 9
Inférer des informations implicites				6 - 7	
Vérifier des hypothèses...					
Percevoir le sens global					
• reformuler ou exécuter un enchaînement de consignes					
• reformuler et utiliser des informations				12	1 - 5 - 11
• ordre chronologique / liens logiques			2		
Distinguer le réel de l'imaginaire				4	
Distinguer le réel du virtuel					
Distinguer le vrai du faux				5	

ÉCRIRE

Inventer des idées	12	x			
--------------------	----	---	--	--	--

ÉCOUTER

Relier des informations significatives du message à ses connaissances et à d'autres sources					
Sélectionner les informations répondant au projet					
Réagir à un document en distinguant le réel de l'imaginaire	2				
Dégager, présenter des informations explicites et implicites	3 - 6 8 - 9				
Gérer le sens global du message et reformuler	4 - 5- 7 10 - 11				

COMPÉTENCES	LIVRETS				
	Savoir écouter	Savoir écrire	Lire et écrire 1	Lire et écrire 2	Lire et écrire 3
Dégager / assurer l'organisation du texte		x	x	x	x

LIRE / ÉCRIRE

Identifier / Planifier la structure

• narrative					
• descriptive					
• explicative					
• argumentative					
• dialoguée					

Repérer / Utiliser les marques de l'organisation générale

• paragraphes					3a - 8 11
• mise en page					
• organisateurs textuels			2 - 3		
• modes et temps verbaux					3b - 10

COMPÉTENCES	LIVRETS				
	Savoir écouter	Savoir écrire	Lire et écrire 1	Lire et écrire 2	Lire et écrire 3
Dégager / assurer la cohérence du texte		x	x	x	x

LIRE

Repérer					
• les facteurs de cohérence					6
• mots ou expressions pour enchaîner les phrases			1 - 2 - 3	13	
• anaphores			1 - 2 - 3		

ÉCRIRE

Contribuer à la cohérence en utilisant					
• des paragraphes	x	x			
• des intertitres					
• des organisateurs		x			
Employer des les facteurs de cohérence					
• mots ou expressions pour enchaîner		x	1 - 2 - 3	15	14
• reprises anaphoriques		x	1 - 2 - 3		
• adverbes		x			

COMPÉTENCES	LIVRETS				
	Savoir écouter	Savoir écrire	Lire et écrire 1	Lire et écrire 2	Lire et écrire 3
Tenir compte / utiliser des unités grammaticales		x	x	x	

LIRE

Comprendre en s'appuyant sur la ponctuation et sur les unités grammaticales			1 - 2 - 3	6 - 14	
Comprendre en reconnaissant les marques grammaticales			1 - 2 - 3	14	

ÉCRIRE

Utiliser les structures de phrases		x		16 - 17	
Utiliser les signes de ponctuation		x			
Orthographier (80 %)		x		17	
Traiter / Utiliser les unités lexicales	x	x		x	x

LIRE

en émettant des hypothèses sur le sens d'un mot				8 - 11	12 - 13
en confirmant le sens d'un mot					
en établissant des relations entre les mots (familles, synonymes, antonymes)					7

ÉCRIRE

Utiliser un vocabulaire adapté à la situation de communication		x			7
Percevoir / assurer les interactions entre le verbal et le non-verbal					

ÉCRIRE

Relier un texte à des éléments non verbaux					
Assurer la mise en page selon le genre		x			
Avoir une écriture soignée		x			

B. MATHÉMATIQUES

COMPÉTENCES	LIVRETS			
	Nombres et opérations	Solides et figures	Grandeurs	Traitement de données
Les nombres (3.1.)				
3.1.1. COMPTEUR, DÉNOMBRER, CLASSER				
Dénombrer	13 - 14		13	12
Dire, lire et écrire des nombres dans la numération décimale de position en comprenant son principe	2 - 19			
Classer (situer, ordonner, comparer)	8 - 9			
3.1.2. ORGANISER LES NOMBRES PAR FAMILLE				
Décomposer et recomposer	3			
Créer des familles de nombres à partir d'une propriété donnée (pair, impair, multiple de, diviseur de ...)	4 - 5			

COMPÉTENCES	LIVRETS			
	Nombres et opérations	Solides et figures	Grandeurs	Traitement de données

3.1.3. CALCULER

Identifier et effectuer des opérations dans des situations variées	16 - 21		3	7 - 10 - 11
Estimer, avant d'opérer, l'ordre de grandeur d'un résultat				
Construire des tables d'addition et de multiplication, en comprenant leur structure, et les restituer de mémoire	1			
Utiliser la soustraction comme la réciproque de l'addition et la division comme la réciproque de la multiplication				
Dans un calcul, utiliser les décompositions appropriées des nombres (en sommes et en produits)	1 - 3 - 6			
Utiliser des propriétés des opérations pour remplacer un calcul par un autre plus simple, y compris en appliquant des démarches de compensation	6 - 7 - 11 15 - 17 18 - 20			
Choisir et utiliser avec pertinence le calcul mental, le calcul écrit ou la calculatrice en fonction de la situation	1 - 12			
Vérifier le résultat d'une opération	10			
Écrire des nombres sous une forme adaptée (entière, décimale ou fractionnaire) en vue de les comparer, de les organiser ou de les utiliser				

COMPÉTENCES	LIVRETS			
	Nombres et opérations	Solides et figures	Grandeurs	Traitement de données
Les solides et figures (3.2.)				

3.2.1. REPÉRER

Se situer et situer des objets dans un système de repérage		7		6 -12
Représenter, sur un plan, le déplacement correspondant à des consignes données		8		

3.2.2. RECONNAITRE, COMPARER, CONSTRUIRE, EXPRIMER

Reconnaître, comparer des solides et des figures, les différencier et les classer (sur base de propriétés de côtés, d'angles pour les figures)		1		
Construire des figures et des solides simples avec du matériel varié		10 -12		
Tracer des figures simples en lien avec les propriétés des figures et au moyen de la règle graduée, de l'équerre et du compas		2 - 3 -4 -6		
Connaitre et énoncer les propriétés de côtés et d'angles utiles dans la construction de quadrilatères et de triangles		6 - 9 -11		

3.2.3. DÉGAGER DES RÉGULARITÉS, DES PROPRIÉTÉS, ARGUMENTER

Dans un contexte de pliage, de découpage, de pavage et de reproduction de dessins, relever la présence de régularités, reconnaître la présence d'un axe de symétrie		13		
Reconnaître et construire des agrandissements et des réductions de figures en s'appuyant sur des quadrillages		7		
Comprendre et utiliser, dans leur contexte, les termes usuels propres à la géométrie pour décrire, comparer, tracer		3 -4 - 5 9 - 13		

COMPÉTENCES	LIVRETS			
	Nombres et opérations	Solides et figures	Grandeurs	Traitement de données
Les grandeurs (3.3.)				

3.3.1. COMPARER, MESURER

Comparer des grandeurs de même nature et concevoir la grandeur comme une propriété de l'objet, la reconnaître et la nommer			1 - 4 12 - 16	2
Effectuer le mesurage en utilisant des étalons familiers et conventionnels et en exprimer le résultat (longueur, capacités, masses, aires, volumes, durées, cout)	8	4	7 - 9 - 10 13	8
Faire des estimations en utilisant des étalons familiers et conventionnels			5	1
Construire et utiliser des démarches pour calculer des périmètres, des aires et des volumes			7 - 8	2 - 7
Se situer et situer des évènements dans le temps.				
Connaitre le sens des préfixes déca., déci., hecto., kilo., centi., milli.			2	
Établir des relations dans un système pour donner du sens à la lecture et à l'écriture d'une mesure			2 - 3 5 - 9	

3.2.2. OPÉRER, FRACTIONNER

Fractionner des objets en vue de les comparer			10 - 15	
Additionner et soustraire deux grandeurs fractionnées			11 - 12	
Calculer des pourcentages	1		15 - 17	
Résoudre des problèmes simples de proportionnalité directe			9 - 14 - 17	4 - 5 - 7 8 - 9 - 11
Dans une situation de proportionnalité directe, compléter un tableau qui met en relation deux grandeurs			17	

Le traitement de données (3.4.)

Organiser selon un critère des données issues de contextes divers		11		
Lire un graphique, un tableau, un diagramme		11		9 - 10
Déterminer la moyenne arithmétique d'un ensemble de données discrètes				3

C. ÉVEIL

QUESTIONS	COMPÉTENCES
	Initiation scientifique
1 a - b	Le circuit électrique simple
2 a - b	Bons et mauvais conducteurs
3 a	L'énigme étant posée, rechercher et identifier des indices (facteurs, paramètres...) susceptibles d'influencer la situation envisagée
3 b	Repérer et noter correctement une information issue d'un schéma, d'un croquis, d'une photo ou d'un document audiovisuel
3 c	Valider les résultats d'une recherche
4 a	L'énigme étant posée, rechercher et identifier des indices (facteurs, paramètres...) susceptibles d'influencer la situation envisagée
4 b	Concevoir ou adapter une procédure expérimentale pour analyser la situation en regard de l'énigme
5 a	Communiquer, sous la forme d'un diagramme en bandelettes ou en bâtonnet, des informations données dans un tableau
5 b	Caractéristiques d'un bulletin météorologique
5 c	Communiquer, sous la forme d'un diagramme en bandelettes ou en bâtonnet, des informations données dans un tableau
6 a - b	L'appareil locomoteur et sa fonction de mobilité
7 a - b - c	L'appareil locomoteur et sa fonction de mobilité
8	Les récepteurs des stimulus : les organes des sens
9 a - b	Les états de l'eau
10	Les changements d'état
11 a	Comparer, trier des éléments en vue de les classer de manière scientifique
11 b	Comparer, trier des éléments en vue de les classer de manière scientifique

QUESTIONS	COMPÉTENCES
	Formation historique et géographique
1 a	Situer l'information dans un cadre spatial et chronologique en s'aidant de repères et de représentations spécifiques
1 b	Situer l'information dans un cadre spatial et chronologique en s'aidant de repères et de représentations spécifiques
1 c - d	Lire un écrit à caractère informatif ou explicatif
2	Situer un lieu par rapport aux repères définis au point 4.1.1. : carte de Belgique
3 a	Lire une image géographique : distinguer photo aérienne et photo au sol
3 b	Les composantes du paysage : identifier
4	Utiliser des représentations de l'espace : carte de l'Europe avec délimitation des États de l'Union
5	Orienter selon les 4 directions cardinales
6 a	Utiliser des repères spatiaux : les continents, les océans Atlantique et Pacifique
	Utiliser des représentations de l'espace
	Lire une carte, un plan en utilisant des éléments de la légende
	Situer l'information dans un cadre spatial et chronologique en s'aidant de repères et de représentations spécifiques
6 b	Situer l'information dans un cadre spatial et chronologique en s'aidant de repères et de représentations spécifiques
7 a - b	Situer l'information dans un cadre chronologique en s'aidant de repères et de représentations spécifiques
	Utiliser des représentations du temps : ligne du temps de l'année divisée en mois
7 c - d	Lire un écrit à caractère informatif ou explicatif
7 e	Lire un écrit à caractère informatif ou explicatif
	Situer des faits vécus par soi ou par d'autres personnes (chronologie, fréquence, durée, ancienneté)
7 f	Lire un écrit à caractère informatif ou explicatif
	Utiliser des repères de temps : les périodes conventionnelles
8 a	Lire une trace du passé
	Exploiter des sources historiques : interpréter en distinguant ce qu'on lit et ce qu'on déduit
8 b	Comparer deux documents traitant d'un même sujet
9 a - b	Exploiter des sources historiques (photos) : comparer deux documents traitant d'un même sujet
10 a - b	Lire une carte, un plan en utilisant des éléments de la légende : représentation par des couleurs, limites administratives, tracés des voies de communication, pictogrammes
10 c	Lire une carte, un plan en utilisant l'échelle linéaire

COMMENTAIRES DIDACTIQUES

LIRE – ÉCRIRE 1 : DU DISCOURS INFORMATIF

DU CHOIX DU TEXTE *LA MACHINE À VAPEUR*

Ce discours a été écrit pour être compréhensible par des apprenants de 12 ans.

- La présence d'**intertitres** peut aider les lecteurs à structurer le texte et donc facilite le travail de réception des informations et de leur organisation.
- La mise en paragraphes permet aux lecteurs de pointer les différentes idées défendues par l'auteur.
- Ce discours comporte des **reformulations** afin de dire la même chose d'une façon différente et ainsi de rendre, peut-être, le texte encore plus accessible.
- Ce discours compte également des **exemples** concrets qui devraient également permettre aux lecteurs de mieux saisir les informations apportées par le texte.
- Les **choix lexicaux** – par leur justesse et leur précision – permettent aux lecteurs d'élaborer du sens.
- La présence d'un **schéma**, d'une image épurée de ladite machine à vapeur, devrait aussi permettre aux apprenants de se construire une meilleure représentation mentale de l'objet étudié.
- Les **interpellations directes** aux lecteurs sont autant d'accroches de l'attention de ceux-ci. (Tu le sais bien – tu connais bien). Et ces accroches, toutes formulées sur le mode positif (les lecteurs savent ou connaissent déjà...), ne peuvent que rassurer les apprenants et les encourager à poursuivre leur lecture.

Dès lors, ce texte - par son organisation, ses éléments de cohésion, ses éléments syntaxiques et lexicaux - permet une évaluation de nombreuses compétences en français.

De plus, ce texte apporte des informations d'ordre historique (époque - créateur - évolution) et d'ordre scientifique (problématisation du besoin d'énergie, explication de la découverte des effets de la vapeur...). Il favorise l'interdisciplinarité.

DE LA COHÉSION TEXTUELLE

La cohérence – La cohésion

Dans le glossaire qui clôt la partie du référentiel *Socles de compétences* consacrée au français, les facteurs de la **cohésion** sont identifiés à des « techniques formelles qui assurent la **cohérence** d'un document ».

La **cohésion textuelle** est la résultante d'opérations qui concourent à faire d'une suite de phrases **un tout de sens acceptable**. Acceptable parce qu'existent, entre ces phrases, des rapports sémantiques qui sont tels que, d'une phrase à l'autre :

- 1) on trouve des reprises d'informations (des redondances) ;
- 2) on découvre des informations nouvelles ;
- 3) on ne trouve pas d'incompatibilité.

Les facteurs de cohésion

Au nombre des facteurs de cohésion – il faut compter :

- la progression thématique (la progression des idées d'une phrase à l'autre) ;
- les anaphoriques ;
- les organisateurs textuels ;
- les connecteurs (inter)phrastiques ;
- le système des temps verbaux.

L'anaphore (ou les anaphoriques)

Le terme « anaphore » apparaît dans le référentiel *Socles de compétences* (1999), sous les rubriques « Lire » et « Écrire », quand il est question page 14 de « percevoir la cohérence entre phrases et groupes de phrases tout au long d'un texte » et page 16 d'« assurer l'organisation et la cohérence d'un texte ».

L'anaphore consiste en la **reprise**, par un mot ou un groupe de mots, d'un **sens véhiculé** par un mot ou un groupe de mots antérieurement utilisé(s). Elle est le principal facteur de l'enchaînement des phrases.

Il s'agit d'un **transport de sens** et non forcément d'un transport de mots.

Exemples :

- L'homme a besoin d'énergie. **Cette énergie**, il la trouve ...
- Il existe de petits moulins... **Ceux-là**, l'homme peut les utiliser...

Ce qui importe de faire apprendre, c'est la saisie du rapport entre l'anaphorique et l'antécédent.

Les anaphoriques peuvent être, notamment :

- une simple répétition de l'antécédent ;
- une reprise de l'antécédent avec modification du déterminant ;
- un pronom ;
- un adverbe.

On dit que les anaphoriques sont **fidèles** ou (plus ou moins) **infidèles** selon que leur sens correspond ou ne correspond pas (ou pas tout à fait) au sens des mots que rappellent ces derniers.

Exemples :

- anaphores fidèles : « ... l'homme a besoin d'énergie... *Cette énergie*, il la trouve... »
- anaphores infidèles : « ...l'homme ne cesse d'inventer des choses... *Certaines des choses... D'autres inventions...* »

L'anaphore fidèle la plus évidente est la répétition du même mot (ou du même groupe de mots). Répétition qu'il convient de ne pas bannir systématiquement de notre enseignement, mais dont il faut apprendre à user à bon escient.

Le pronom est l'anaphore la plus neutre alors que la substitution lexicale se prête facilement à la modification de sens.

On appelle anaphore **conceptuelle** un mot ou un groupe de mots dont le sens résume, condense celui d'un fragment antérieur de plus ou moins grande dimension.

Exemples :

Mais il existe aussi de grands moulins qui moulent d'énormes quantités. Ces derniers, l'homme est trop faible pour les actionner lui-même. *Alors*, il songe à ...

« Ces derniers » est une anaphore infidèle de « grands moulins ».

« les » est une anaphore fidèle de « ces derniers ».

« Alors » est une anaphore conceptuelle qui reprend toute la phrase précédente.

On appelle anaphore **associative** un mot ou un groupe de mots dont le sens peut être associé à celui d'un (groupe de) mot(s) utilisé(s) antérieurement.

Exemple : L'homme ne cesse d'inventer des choses afin de rendre **sa vie** plus agréable.

DES RÉSULTATS ET DES COMMENTAIRES

L'épreuve Lire-écrire 1 comptait trois items.

Le premier proposait cinq séries de trois ou quatre mots entre lesquels l'élève devait choisir un anaphorique pour compléter un texte lacunaire. Les taux de réussite sont, pour la première série (où il ne fallait que sélectionner le démonstratif « cette » convenant à la répétition d'un nom), de 91% ; pour la deuxième (« les »), de 58% ; pour la troisième, (d'autres), de 47% ; pour la quatrième (Ceux-là) de 62% et pour la cinquième (Ces derniers) de 50%.

Le deuxième item plaçait l'élève devant un début d'écrit à visée informative constitué de deux phrases qu'il devait compléter en enchaînant convenablement trois phrases présentées dans un ordre aléatoire mais qui contenaient des anaphoriques et des connecteurs sur lesquels s'appuyer pour faire le bon choix. Le taux de réussite est de 52%.

Quant au troisième item, il fournissait aux élèves une brève suite (cinq phrases) de l'écrit dont il vient d'être question. Deux des cinq phrases étaient présentées en trois versions, différenciées par des choix d'anaphoriques et de temps linguistiques compatibles ou non avec les trois autres phrases. Le taux de réussite est de 76%.

Quelques idées de travail

- **Opter pour une approche étroite du lire et de l'écrire**

Il nous semble indispensable de faire observer de nombreux discours informatifs par les apprenants, d'inviter ces derniers à pointer les anaphoriques et surtout, de les inciter à mettre en évidence le sens transporté par ceux-ci et à mettre le choix d'anaphoriques par l'auteur en relation avec l'intention d'informer. « Pourquoi l'auteur a-t-il utilisé cet anaphorique (et non un autre) ? » est la question cruciale à laquelle les apprenants doivent chercher une réponse.

- **Travailler le paragraphe – le texte**

Cette observation et cette analyse doivent porter sur un énoncé large, comportant plusieurs phrases : un paragraphe, voire un texte.

- **Rechercher le lien sémantique antécédent / anaphorique**

Ce qui importe, c'est la saisie du rapport entre l'anaphorique et le (groupe de) mot(s) repris. L'enseignant sera bien avisé de centrer l'attention des apprenants sur le rapport susdit. Concrètement, il leur fera chercher tantôt le (groupe de) mot(s) dont le sens est transporté par des anaphoriques mis en évidence, ou, à l'inverse, l'anaphorique transportant le sens d'un (groupe de) mot(s) qu'il aura mis en évidence. Il pourra ensuite imposer une tâche plus difficile consistant à trouver des cas d'anaphores dans des textes brefs, puis dans des textes plus longs.



Fédération Wallonie-Bruxelles / Ministère
Administration générale de l'Enseignement et de la Recherche scientifique
Service général du Pilotage du Système éducatif
Boulevard du Jardin Botanique, 20-22 – 1000 BRUXELLES
www.fw-b.be – 0800 20 000
Décembre 2012

Le Médiateur de la Wallonie et de la Fédération Wallonie-Bruxelles
Rue Lucien Namèche, 54 – 5000 NAMUR
0800 19 199
courrier@mediateurcf.be

Éditeur responsable : Jean-Pierre HUBIN, Administrateur général
Boulevard du Jardin Botanique, 20-22 – 1000 Bruxelles

La « Fédération Wallonie-Bruxelles » est l'appellation désignant usuellement la « Communauté française » visée à l'article 2 de la Constitution